

AFRICA TWIN

MANUAL DEL PROPIETARIO



Este manual ha de considerarse como parte permanente del vehículo y deberá permanecer con él si el usuario lo vende.

Esta publicación incluye la información más reciente del producto disponible antes de la impresión. Honda Motor Co., Ltd. se reserva el derecho a realizar cambios en cualquier momento sin previo aviso y sin incurrir en ningún tipo de obligación.

Ninguna parte de la presente publicación puede reproducirse sin el permiso previo por escrito.

Puede que las ilustraciones del vehículo incluidas en este manual del propietario no coincidan con su propio vehículo.

Bienvenido

¡Felicidades por la compra de su nuevo vehículo Honda! Al haber elegido Honda, pasa a formar parte de una familia de clientes satisfechos en todo el mundo que aprecian la reputación de la que Honda disfruta como fabricante de productos de calidad.

Para garantizar su seguridad y disfrute en marcha:

- Lea con detenimiento este manual del propietario.
- Siga todas las recomendaciones y procedimientos incluidos en el mismo.
- Preste especial atención a los mensajes de seguridad incluidos en el manual y en el vehículo.

- Los siguientes códigos del manual indican cada uno de los países.
- Las ilustraciones incluidas en esta publicación corresponden al modelo CRF1100D4 II ED.

Códigos de países

Código	País
CRF1100A	
ED, II ED	Ventas directas a Europa, Francia, Sudáfrica, Turquía
CRF1100A2	
ED, II ED	Ventas directas a Europa, Francia, Sudáfrica, Turquía
CRF1100A4	
ED, II ED	Ventas directas a Europa, Francia, Sudáfrica, Turquía

CRF1100D

ED, II ED	Ventas directas a Europa, Francia, Sudáfrica, Turquía
-----------	---

CRF1100D2

ED, II ED	Ventas directas a Europa, Francia, Sudáfrica, Turquía
-----------	---

CRF1100D4

ED, II ED	Ventas directas a Europa, Francia, Sudáfrica, Turquía
-----------	---

*Las especificaciones pueden cambiar en cada lugar.

Breve información sobre seguridad

Su seguridad y la de otras personas es muy importante. Es una responsabilidad importante manejar este vehículo con seguridad.

Para ayudarle a tomar decisiones bien fundadas en relación con la seguridad, hemos incluido procedimientos de funcionamiento y otra información en las etiquetas de seguridad y en el manual. Esta información le advierte sobre posibles peligros que podrían causarle daños a usted o a otras personas.

Como es natural, no es práctico ni posible advertirle acerca de todos los peligros asociados con la conducción y mantenimiento de un vehículo. Debe usar el sentido común.

Encontrará información de seguridad importante expresada de estas formas:

- Etiquetas de seguridad del vehículo
- Mensajes de seguridad precedidos por un símbolo de alerta  y una de estas tres palabras de seguridad: PELIGRO, ADVERTENCIA o PRECAUCIÓN. Estas palabras de aviso significan:

PELIGRO

Si no sigue las instrucciones PERDERÁ LA VIDA o RESULTARÁ GRAVEMENTE HERIDO.

ADVERTENCIA

Si no sigue las instrucciones PODRÍA PERDER LA VIDA o RESULTAR GRAVEMENTE HERIDO.

PRECAUCIÓN

Si no sigue las instrucciones PODRÍA RESULTAR HERIDO.

Se incluye también otra información importante con los siguientes títulos:

AVISO

Información cuyo objetivo es ayudarle a evitar que se produzcan daños en el vehículo, otras propiedades o el medioambiente.

Índice

Seguridad del vehículo P. 2

Guía de funcionamiento P. 20

Mantenimiento P. 232

Solución de problemas P. 298

Información P. 339

Especificaciones P. 359

Index P. 365

Seguridad del vehículo

Esta sección incluye información importante para una conducción segura de su vehículo.
Lea detenidamente esta sección.

Directrices de seguridad	P. 3
Pictogramas	P. 7
Precauciones de seguridad	P. 12
Precauciones de conducción	P. 13
Accesorios y modificaciones	P. 17
Seguridad en campo traviesa	P. 18
Carga	P. 19

Directrices de seguridad

Siga estas directrices para garantizar su seguridad:

- Lleve a cabo todas las inspecciones habituales y normales especificadas en este manual.
- Antes de repostar, detenga el motor y mantenga el vehículo alejado de chispas y llamas.
- No arranque el motor en un recinto cerrado o parcialmente cerrado. El monóxido de carbono de los gases de escape es tóxico y podría resultar mortal.

Conduzca siempre con el casco puesto

Se trata de un hecho probado: los cascos y elementos de protección reducen de manera importante el número y la gravedad de las lesiones en la cabeza y otras zonas del cuerpo. Por ello, utilice siempre casco y el equipo de protección homologados. ➡ P. 12

Antes de circular

Asegúrese de que se encuentra física y mentalmente capacitado, sin haber consumido alcohol ni drogas. Compruebe que tanto usted como su pasajero utilicen casco y el equipo de protección debidamente homologados. Indique al pasajero que se sujete al asidero o a su cintura, que se incline con usted en las curvas y que mantenga los pies en las estriberas, incluso cuando el vehículo esté parado.

Tómese el tiempo necesario para aprender y practicar

Aunque haya conducido otros vehículos, practique primero en una zona segura para familiarizarse con el funcionamiento y la conducción del vehículo, y acostumbrarse a su peso y tamaño.

Conduzca siempre alerta

Preste atención en todo momento a los vehículos que circulen a su alrededor y no dé por hecho que el resto de conductores ha advertido su presencia. Esté listo para detenerse rápidamente o para realizar una maniobra evasiva.

Haga lo posible para que se le vea con facilidad

Para hacerse más visible, especialmente de noche, puede usar ropa reflectante brillante, colocarse de tal forma que los demás conductores le vean, usar los intermitentes correctamente antes de girar o cambiar de carril y utilizar el claxon si fuera necesario.

Tenga cuidado con los riesgos de la carretera

El terreno puede presentar muchos obstáculos cuando se circula campo traviesa.

Analice el terreno continuamente para anticiparse a giros, árboles caídos, rocas, desniveles y otros riesgos inesperados.

Mantenga siempre la velocidad lo suficientemente baja como para ver los peligros y reaccionar ante ellos.

Circule sin sobrepasar sus límites

Nunca conduzca más allá de su habilidad personal ni más rápido de lo permitido por las circunstancias. El cansancio y la falta de atención pueden disminuir su capacidad para actuar con buen criterio y conducir de forma segura.

No beba y conduzca

El alcohol y la conducción no son compatibles. Una sola copa puede reducir su capacidad de respuesta ante los continuos cambios de condiciones, y el tiempo de reacción empeora con cada copa adicional. Por lo tanto, si bebe, no conduzca y tampoco deje que sus amigos lo hagan.

Mantenga su Honda en condiciones seguras

Es importante que dispense un mantenimiento apropiado al vehículo y que lo mantenga en buenas condiciones de funcionamiento.

Un fallo puede ocasionar un gran contratiempo, especialmente si ocurre fuera de la carretera, alejado de su base.

Inspeccione el vehículo antes de cada uso y realice todas las tareas de mantenimiento recomendadas.

No supere nunca los límites de carga (➡ P. 19) y no modifique el vehículo ni instale accesorios que hagan que resulte inseguro (➡ P. 17).

Si se ve implicado en un accidente

La seguridad personal es su prioridad. Si usted o alguna otra persona han resultado heridos, juzgue con serenidad la gravedad de las heridas y decida si resulta seguro seguir conduciendo. En caso necesario, solicite ayuda de emergencia. Siga también las normas y leyes aplicables si alguna otra persona u otro vehículo se han visto involucrados en el accidente.

Si decide continuar conduciendo, primero gire el interruptor de encendido a la posición **○** (Off) y evalúe el estado del vehículo. Compruebe si existen fugas de líquidos, compruebe el apriete de las tuercas y pernos críticos y verifique el manillar, las palancas y manetas de control, los frenos y las ruedas. Conduzca despacio y con precaución.

El vehículo podría haber sufrido daños que no resulten evidentes en ese momento. Lleve el vehículo a un taller cualificado lo antes posible para que lo revisen a fondo.

Batería de ion litio

Si de la batería de ion litio sale un olor extraño, estacione el vehículo en el exterior, en un lugar seguro fuera y lejos de objetos inflamables y, a continuación, gire el interruptor de encendido hacia la posición **○** (Off). Lleve el vehículo a su concesionario para que lo inspeccionen inmediatamente.

Peligro por inhalación de monóxido de carbono

Los gases de escape contienen monóxido de carbono, un gas incoloro e inodoro que resulta venenoso. Respirar monóxido de carbono puede provocar la pérdida de consciencia e incluso resultar mortal.

Si pone en marcha el motor en un recinto cerrado o parcialmente cerrado, el aire que respira podría contener una cantidad peligrosa de monóxido de carbono.

Jamás ponga en marcha el vehículo en un garaje u otro recinto cerrado.

ADVERTENCIA

Arrancar el motor de su vehículo en una zona cerrada o parcialmente cerrada puede provocar una rápida acumulación de monóxido de carbono tóxico.

Respirar este gas incoloro e inodoro puede dejarle inconsciente rápidamente o provocarle la muerte.

Ponga el motor del vehículo únicamente en zonas bien ventiladas y al aire libre.

Pictogramas

En las siguientes páginas se describen los significados de las etiquetas. Algunas etiquetas le avisan de peligros potenciales que pueden ocasionar lesiones graves. Otras ofrecen información importante sobre seguridad. Lea esta información con atención y no retire las etiquetas.

Si una etiqueta se despegó o se vuelve ilegible, póngase en contacto con su distribuidor para obtener una de repuesto.

En cada etiqueta hay un símbolo específico. A continuación se explica el significado de cada símbolo.



Lea con detenimiento las instrucciones incluidas en el manual del propietario.



Lea con detenimiento las instrucciones incluidas en el manual del taller. Por su seguridad, lleve el vehículo solo a concesionarios de su distribuidor para que realicen las revisiones y mantenimiento.

PELIGRO (con fondo ROJO)

Si no respeta las instrucciones, PERDERÁ LA VIDA o SUFRIRÁ LESIONES GRAVES.

ADVERTENCIA (con fondo NARANJA)

Si no respeta las instrucciones PUEDE PERDER LA VIDA o SUFRIR LESIONES GRAVES.

PRECAUCIÓN (con fondo AMARILLO)

Si no respeta las instrucciones, PODRÍA SUFRIR LESIONES.



ETIQUETA DE LA BATERÍA

PELIGRO



- No desmonte, modifique ni suelde la unidad principal ni los terminales de la batería.
De lo contrario, podrían producirse fugas, generarse calor, explosiones, incendios o pérdida de visión por las fugas de electrolito.
Si el electrolito salpica los ojos, lave de inmediato con agua abundante y acuda a la mayor brevedad a un oftalmólogo.
- Mantenga este producto alejado del fuego y fuentes de calor de temperaturas altas.
No se acerque ni encienda fuego (cerillas, encendedores, cigarrillos, chispas en los terminales o por soldadoras o cortadoras) cerca de la batería.
De lo contrario, podría generarse calor, una explosión o un incendio.
- Lea detenidamente este manual.
Si este producto se manipula de forma incorrecta, puede provocar daños en el vehículo, generación de calor, explosión, incendio, pérdida de visión o quemaduras.



ETIQUETA DEL TAPÓN DEL RADIADOR

PELIGRO

NO ABRIR CUANDO ESTÉ CALIENTE.

El refrigerante caliente le provocará quemaduras.

La válvula de presión de descarga comienza a abrirse a **1,1 kgf/cm²**.

ETIQUETA DE ADVERTENCIA SOBRE ACCESORIOS Y CARGA ADVERTENCIA

ACCESORIOS Y CARGA

CRF1100A/D



CRF1100A2/A4/D2/D4



- La estabilidad y manejo de este vehículo pueden verse afectados por la incorporación de accesorios y equipaje.
- Lea detenidamente las instrucciones incluidas en el manual del usuario y la guía de instalación antes de instalar algún accesorio.
- **CRF1100A/D**

El peso total de los accesorios y el equipaje, añadido al peso del conductor y del pasajero, no debe superar los **220 kg**, que es la capacidad de carga máxima.

CRF1100A2/A4/D2/D4

El peso total de los accesorios y el equipaje, añadido al peso del piloto y del pasajero, no debe superar los **218 kg**, que es la capacidad de carga máxima.

- El peso del equipaje no debe superar en ningún caso los **29 kg**.
- No se recomienda la instalación de carenados de grandes dimensiones sobre la horquilla o el manillar.



ETIQUETA DEL AMORTIGUADOR TRASERO

LLENO DE GAS

No abrir. No calentar.



ETIQUETA DE LOS NEUMÁTICOS

ADVERTENCIA

Si están instalados los neumáticos M+S, la velocidad máxima no debe superar los **160 km/h**.

ETIQUETA DE INFORMACIÓN SOBRE NEUMÁTICOS Y CADENA DE TRANSMISIÓN

Presión de los neumáticos en frío:

[Solo piloto]

Delantero **225 kPa (2,25 kgf/cm²)**

Trasero **250 kPa (2,50 kgf/cm²)**

[Piloto y pasajero]

Delantero **225 kPa (2,25 kgf/cm²)**

Trasero **280 kPa (2,80 kgf/cm²)**

Mantenga la cadena correctamente ajustada y engrasada.

Holgura: **35-45 mm**

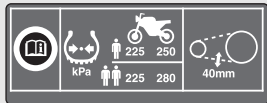

ETIQUETA DE RECORDATORIO DE SEGURIDAD

Para su protección, utilice siempre casco y el equipo de protección.

ETIQUETA DEL COMBUSTIBLE

Solo gasolina sin plomo

ETANOL hasta el 10 % por volumen



ETIQUETA DE TRANSPORTÍN TRASERO

CRF1100A2/A4/D2/D4

No superar los **10 kg**.



Precauciones de seguridad

- Conduzca con precaución y mantenga las manos en el manillar y los pies en las estriberas.
- Asegúrese de que el pasajero se agarre al asidero o a su cintura y de que ponga los pies en las estriberas mientras usted conduce.
- Tenga siempre presente la seguridad de su pasajero, así como la del resto de conductores.

Equipo de protección

Asegúrese de que tanto usted como su pasajero utilicen un casco homologado, así como protección ocular y ropa protectora de alta visibilidad. Conduzca siempre alerta, adaptándose a las condiciones climatológicas y de la carretera.

■ Casco

Homologado, de alta visibilidad y del tamaño adecuado para su cabeza

- Debe adaptarse con comodidad pero con seguridad, abrochado con la cinta de mentón.
- Visera con campo de visión despejado u otra protección ocular homologada.

ADVERTENCIA

No utilizar casco aumenta la posibilidad de sufrir lesiones de gravedad o incluso de perder la vida en caso de colisión.

Asegúrese de que tanto usted como el pasajero utilicen siempre un casco y el equipo de protección homologados.

■ Guantes

Guantes de cuero enterizos con alta resistencia a la abrasión

■ Botas o calzado de conducción

Botas resistentes con suelas antideslizantes y protección para el tobillo

■ Chaqueta y pantalones

Chaqueta protectora de manga larga y alta visibilidad, y pantalones resistentes para conducción (o un mono de protección)

■ Complementos adicionales para campo traviesa

El equipo para carretera también puede ser adecuado para la conducción ocasional campo traviesa. Sin embargo, si piensa dedicarse en serio a la conducción campo traviesa necesitará un equipo adecuado para tal fin. Además del casco y de la protección ocular, se recomienda utilizar botas y guantes para campo traviesa, pantalones de conducir con almohadillas en las caderas y las rodillas, un jersey con almohadillas en los codos y un protector del pecho y los hombros.

Precauciones de conducción

Rodaje

Durante los primeros 500 km, siga estas directrices para garantizar la fiabilidad y prestaciones futuras del vehículo.

- Evite arrancar con el acelerador a fondo y también las aceleraciones bruscas.
- Evite las frenadas bruscas y las reducciones de marcha rápidas.
- Conduzca con prudencia.

Frenos

Respete las siguientes directrices:

- Evite las frenadas y las reducciones de marcha excesivamente bruscas.
 - ▶ Una frenada repentina puede reducir la estabilidad del vehículo.
 - ▶ Siempre que sea posible, reduzca la velocidad antes de tomar una curva; de lo contrario corre el riesgo de patinar.

Precauciones de conducción

- Extreme las precauciones en superficies con baja tracción.
 - ▶ Los neumáticos patinan con mayor facilidad en dichas superficies, y las distancias de frenado son mayores.
- Evite las frenadas continuas.
 - ▶ Las frenadas repetidas, como por ejemplo al bajar pendientes largas y pronunciadas, pueden sobrecalentar bastante los frenos, lo que reduce su eficacia. Para reducir la velocidad, utilice el freno motor y recurra intermitentemente a los frenos.
- Para obtener la máxima eficacia de frenado, utilice a la vez los frenos delantero y trasero.

■ Sistema antibloqueo de frenos (ABS)

Este modelo está equipado con un sistema antibloqueo de frenos (ABS) diseñado para impedir que los frenos se bloqueen en las frenadas bruscas.

El ABS funciona con información proporcionada por la IMU (Unidad de medición inercial).

- El ABS no reduce la distancia de frenado. En ciertas condiciones el ABS puede alargar la distancia de frenado.
- El ABS no funciona a velocidades inferiores a 10 km/h.

- La maneta y el pedal del freno pueden retroceder levemente al accionar los frenos. Esto es normal.
- Para garantizar un correcto funcionamiento del ABS, utilice siempre los neumáticos delanteros/traseros y los piñones recomendados.

■ Freno motor

Al soltar el acelerador, el freno motor ayuda a reducir la velocidad del vehículo. Para obtener una acción más pronunciada de reducción de la velocidad, cambie a una marcha más corta. Utilice el freno motor con el uso intermitente de los frenos para reducir la velocidad al descender pendientes prolongadas y pronunciadas.

■ Terreno mojado o lluvia

Cuando están mojadas, las superficies de las carreteras se vuelven resbaladizas y los frenos mojados reducen aún más la eficacia de frenado.

Extreme las precauciones al frenar en mojado.

Si los frenos se mojan, aplique los frenos mientras conduce a baja velocidad para ayudar a secarlos.

Estacionamiento

- Estacione en una superficie firme y nivelada.
- Si debe estacionar en una superficie ligeramente inclinada o poco firme, hágalo de forma que el vehículo no pueda moverse ni volcar.
- Asegúrese de que las piezas que alcanzan temperaturas elevadas no puedan entrar en contacto con materiales inflamables.
- No toque el motor, el silenciador, los frenos ni ninguna otra pieza que alcance temperaturas elevadas hasta que se haya enfriado.
- Para reducir la probabilidad de robos, bloquee siempre el manillar y quite la llave cuando deje el vehículo solo.
También es recomendable el uso de algún sistema antirobo.

Estacionamiento con el caballete lateral

1. Pare el motor.
2. Baje el caballete lateral.
3. Inclíne lentamente el vehículo hacia la izquierda hasta que el peso descansa sobre el caballete lateral.

4. Gire el manillar completamente hacia la izquierda.
 - ▶ Si gira el manillar a la derecha, se reduce la estabilidad y puede hacer que vuelque el vehículo.
5. Gire el interruptor de encendido a la posición  (Lock) y retire la llave. ➤ P. 121

Repostaje y sugerencias sobre el combustible

Siga estas indicaciones para proteger el motor, el sistema de combustible y el catalizador:

- Utilice únicamente gasolina sin plomo.
- Esta debe ser del octanaje recomendado. Si utiliza una gasolina con un octanaje menor, las prestaciones del motor disminuirán.
- No utilice combustibles que contengan una elevada concentración de alcohol. ➤ P. 353
- No utilice gasolina pasada o sucia ni mezclas de aceite/gasolina.
- Evite la entrada de suciedad o agua en el depósito de combustible.

Control de par seleccionable Honda

Si el control de par seleccionable Honda (control del par) detecta que la rueda trasera gira durante la aceleración, el sistema limitará la cantidad de par aplicada a la rueda trasera en función del nivel de control del par seleccionado.

Además, el sistema facilita el levantamiento de la rueda delantera al acelerar a partir del nivel de control del par seleccionado.

El control del par permite que la rueda gire durante la aceleración a niveles bajos de control del par. Seleccione el nivel apropiado para su destreza y las condiciones de conducción.

El control del par no funciona durante la desaceleración y no evitará que la rueda trasera derrape por una frenada del motor. No desacelere de forma repentina, particularmente si conduce por superficies resbaladizas.

El control del par no compensa el mal estado de las carreteras ni un accionamiento brusco del acelerador. Al accionar el acelerador, tenga siempre en cuenta las condiciones meteorológicas y el estado de las carreteras, así como su destreza y propio estado.

Si su vehículo se queda atascado en lodo, nieve o arena, puede que resulte más fácil liberarlo si desactiva temporalmente el control de par.

La desactivación temporal del control del par también podría resultarle útil para mantener el control y el equilibrio al conducir campo a través.

Para garantizar un correcto funcionamiento del TCS, utilice siempre los neumáticos y piñones recomendados.

Accesorios y modificaciones

Recomendamos encarecidamente que no añada ningún accesorio que Honda no haya diseñado específicamente para su vehículo, y que no realice modificaciones que afecten a su diseño original. Hacerlo podría afectar a la seguridad de la motocicleta. Las modificaciones del vehículo también pueden anular la garantía y hacer que resulte ilegal su uso en vías públicas. Antes de decidirse a instalar accesorios en el vehículo, asegúrese de que la modificación sea segura y legal.

ADVERTENCIA

Los accesorios o las modificaciones inapropiadas podrían ocasionar un accidente en el que podría sufrir lesiones graves o incluso la muerte.

Siga todas las instrucciones de este manual del propietario relacionadas con los accesorios y modificaciones.

No enganche un remolque ni acople un sidecar al vehículo. Su vehículo no se diseñó para estos accesorios y su utilización puede afectar gravemente a la maniobrabilidad del vehículo.

Seguridad en campo traviesa

Antes de aventurarse en un terreno desconocido, aprenda a conducir en un terreno campo traviesa despejado y sin obstáculos.

- Obedezca en todo momento las leyes y regulaciones locales de circulación por campo traviesa.
- Obtenga permiso para circular por propiedades privadas. Evite lugares cercados y obedezca las señales de "prohibido el paso".
- Cuando circule con el vehículo, hágalo acompañado de un amigo en otro vehículo para poder ayudarse mutuamente en caso necesario.
- Es muy importante familiarizarse con el vehículo por si ocurre un percance lejos de cualquier fuente de ayuda.

- Nunca conduzca más allá de su habilidad o experiencia personal o más rápido de lo permitido por las circunstancias.
- Conduzca con cuidado si no conoce el terreno. Las rocas, hoyos o barrancos ocultos pueden ocasionar serios accidentes.
- Casi todas las zonas campo traviesa exigen el uso de un silenciador.
No modifique el sistema de escape.
Recuerde que el ruido excesivo molesta a todos y crea una mala imagen del motociclismo.

Carga

- Transportar peso extra afecta a la conducción, la frenada y la estabilidad del vehículo.
Conduzca siempre a una velocidad segura para la carga que transporta.
- Evite transportar una carga excesiva y manténgase siempre dentro de los límites de carga.
Capacidad de peso máximo/Capacidad máxima de equipaje  P. 359
- Sujete el equipaje con firmeza, equilibrado y cerca del centro del vehículo.
- No coloque objetos cerca de las luces ni del silenciador.

Cuando conduzca campo traviesa por terrenos en mal estado siga también estas directrices:

- No lleve pasajero.
- Mantenga la carga pequeña y ligera.
Asegúrese de que no puede engancharse ni rozar fácilmente con otros objetos y que no interfiere con sus movimientos para cambiar de posición para mantener el equilibrio y la estabilidad.

ADVERTENCIA

Una carga excesiva o incorrecta puede provocar un accidente en el que podría sufrir lesiones de gravedad o incluso perder la vida.

Respete todos los límites de carga y otras directrices incluidas en este manual.

Ubicación de los componentes

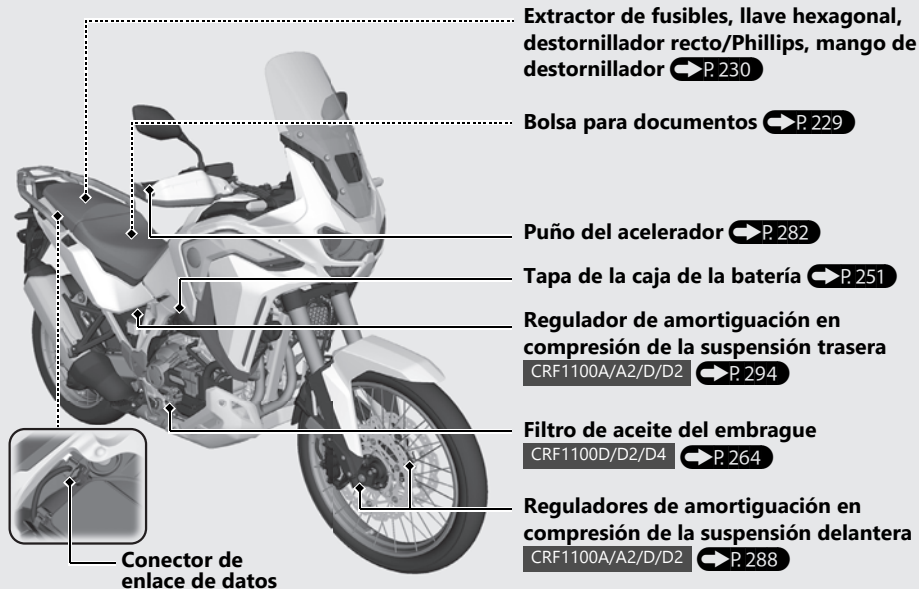

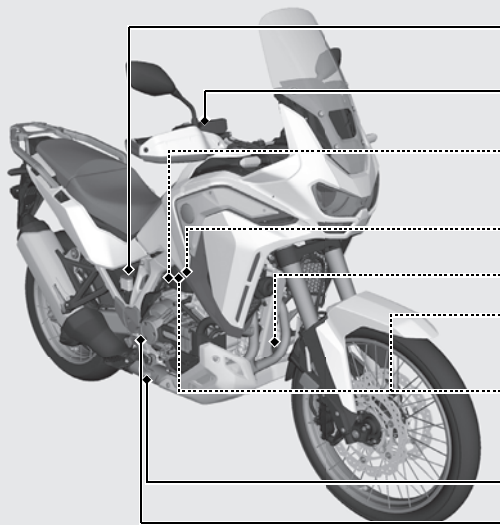

Depósito de líquido de frenos trasero

➔ P. 268

Depósito de líquido de frenos delantero

➔ P. 268

Fusible principal y fusible principal del ABS

➔ P. 336

Respiradero del cárter ➔ P. 283

Filtro de aceite del motor ➔ P. 262

Fusibles FI y MAIN 2 CRF1100A/A2/A4

➔ P. 337

Fusibles FI, principal 2 y principal de DCT

CRF1100D/D2/D4 ➔ P. 338

Pedal del freno trasero

Depósito de reserva del refrigerante

➔ P. 266

Ubicación de los componentes *(Continuación)*

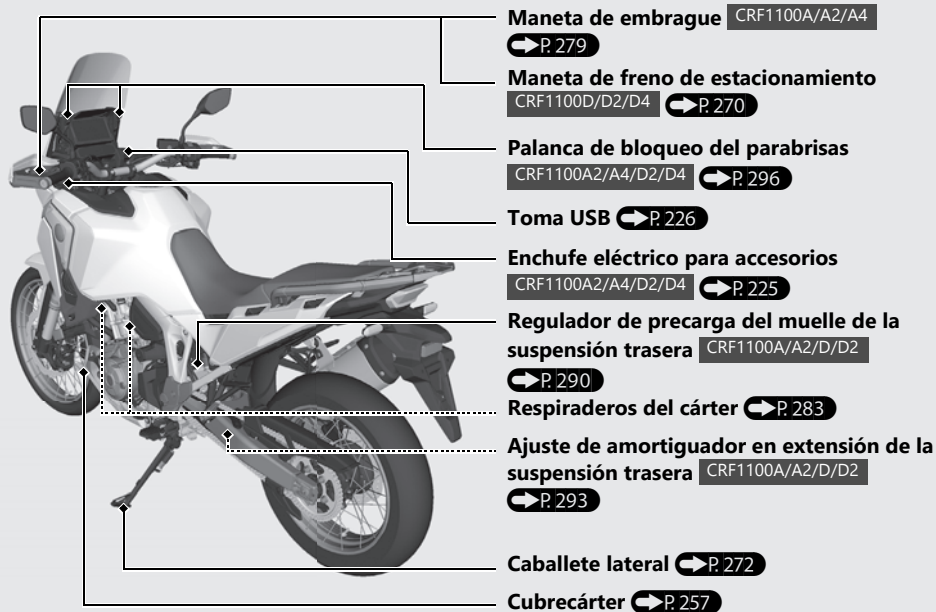

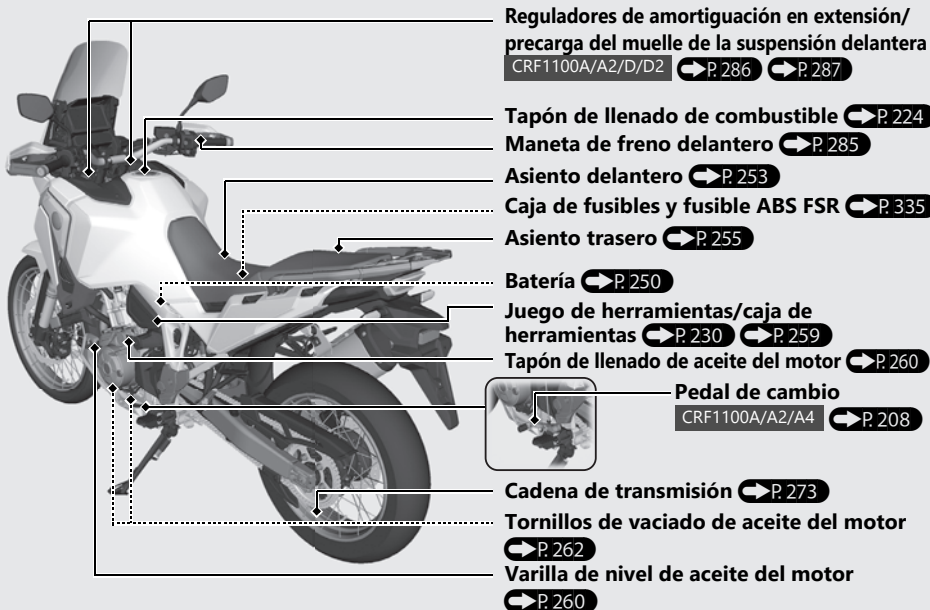

Instrumentos



Indicador del AT

CRF1100D/D2/D4

Se enciende con el MODO AT. ➡ P.211

Comprobación de la pantalla

Cuando se coloca el interruptor de encendido en la posición **I** (On), se encienden todos los segmentos de modo y elementos digitales. Si alguna parte de estas visualizaciones no se enciende cuando debiera, haga que revisen su motocicleta en el concesionario.

Indicador de posición de marcha engranada

CRF1100A/A2/A4

La marcha seleccionada se muestra en el indicador de posición de marcha engranada.



- ▶ "-" aparece cuando no se ha cambiado de marcha correctamente.

CRF1100D/D2/D4

La posición del cambio se muestra en el indicador de posición de marcha engranada si se selecciona el MODO MT.

El indicador puede parpadear si:

- ▶ La rueda delantera se levanta del suelo.
- ▶ Hace que la rueda gire mientras el vehículo está en posición vertical en el caballete.

Esto es normal. Para activar de nuevo el sistema, coloque el interruptor de encendido en la posición  (Off) y, a continuación, vuelva a colocarlo en la posición  (On).

Se mostrará D en el indicador de posición de marcha engranada si se selecciona el modo D en el MODO AT. Se mostrará S en el indicador de posición de marcha engranada si se selecciona el modo S en el MODO AT.

Si, durante la conducción, parpadea el símbolo "-" en el indicador de marcha:  P. 305

Indicador de nivel de modo S  P. 211

CRF1100D/D2/D4

Instrumentos *(Continuación)*

Pantalla de información múltiple

El vehículo está equipado con una pantalla de información múltiple que presenta diferentes funciones y ajustes.

La pantalla de información múltiple es táctil. Para manejarla, solo tendrá que tocar la pantalla.

- Algunos ajustes y funciones manuales se desactivan o no funcionan cuando el vehículo está en movimiento. No puede seleccionar un menú atenuado hasta que el vehículo esté parado.

Cuando el interruptor de encendido está en la posición **I** (On), aparece el mensaje Aviso en la pantalla durante unos segundos.

Lea el mensaje Aviso y, a continuación, pulse el interruptor **ENT** o toque [OK] en la pantalla.

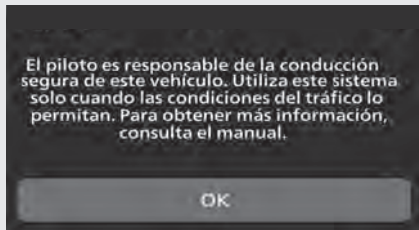

Pantalla de inicio

Desde esta pantalla puede acceder a varias funciones y opciones de configuración.

Para volver a la pantalla de inicio: ➔ P. 38



Información de conducción

Puede regresar a la información de conducción.

La información de conducción tiene tres pantallas: dorada, plateada y bronce.

Estas pantallas se conmutan según el modo de conducción.

Pantalla dorada ➔ P. 28

Pantalla plateada ➔ P. 32

Pantalla bronce ➔ P. 35

Para cambiar el ajuste de pantalla en cada modo de conducción ➔ P. 81

Teléfono

Puede realizar llamadas con un dispositivo de audio con *Bluetooth*® conectado por *Bluetooth*®.

Multimedia

Puede reproducir música desde dispositivos *Bluetooth*®.

Configuración

Puede seleccionar varios ajustes.

Instrumentos *(Continuación)*

Información de conducción

Pantalla dorada

Reloj (formato de 12 horas o de 24 horas)

Para ajustar el reloj: ➔ P.90

Pantalla de modo de conducción ➔ P.142

Indicador de caballete lateral ➔ P.66

Indicador de información secundaria ➔ P.41

Velocidad programada del control de crucero

Se muestra la velocidad programada para el control de crucero.

Control de crucero: ➔ P.215

Indicador de temperatura del aire ➔ P.66



Cuentarrevoluciones

AVISO

No lleve las revoluciones del motor a la zona roja del cuentarrevoluciones. Un régimen excesivo del motor puede afectar negativamente a su vida útil.

Zona roja del cuentarrevoluciones

(margen excesivo de rpm del motor)

Medidor de combustible

Combustible restante cuando comienza a parpadear solamente el segmento E (primero):

Aproximadamente 3,6 litros (CRF1100A/D)

Aproximadamente 3,9 litros (CRF1100A2/A4/D2/D4)

Si el indicador de medidor de combustible parpadea:  P. 306

AVISO

Debe repostar cuando la lectura se aproxima al segmento E (1.º). Quedarse sin combustible puede provocar fallos de encendido en el motor y dañar el catalizador.



Medidor de temperatura del refrigerante

Cuando el refrigerante supera una temperatura específica, todos los segmentos se iluminan en rojo, el segmento H (6.º) parpadea y se enciende el indicador luces indicadoras.  P. 300

Si el indicador de temperatura del refrigerante parpadea:  P. 307



Instrumentos *(Continuación)*

Indicador de nivel del control de par [T] ➔ P.133

Cuando el indicador parpadee, pida a su concesionario que compruebe si hay problemas.

Indicador de nivel [EB]

[Freno mot.] ➔ P.142

Cuando el indicador parpadee, pida a su concesionario que compruebe si hay problemas.

Indicador de nivel [P]

[Potencia] ➔ P.142

Cuando el indicador parpadee, pida a su concesionario que compruebe si hay problemas.



Indicador del interruptor G [G] ➔ P.126 CRF1100D/D2/D4

Cuando el indicador parpadee, pida a su concesionario que compruebe si hay problemas.

Indicador de modo del ABS [ABS] ➔ P.142

Cuando el indicador parpadee, pida a su concesionario que compruebe si hay problemas.

Indicador [S] [Total] ➔ P.142 CRF1100A4/D4

Cuando el indicador parpadee, pida a su concesionario que compruebe si hay problemas.

 Icono de estado del calefactor del puño

CRF1100A2/A4/D2/D4

El icono del estado del calefactor del puño aparecerá mientras el calefactor del puño esté encendido.  **P. 132**

Si el icono de estado del calefactor del puño parpadea:  **P. 307**

Indicador de posición de marcha engranada

CRF1100A/A2/A4

La marcha seleccionada se muestra en el indicador de posición de marcha engranada.

- ▶ "-" aparece cuando no se ha cambiado de marcha correctamente.



CRF1100D/D2/D4

La marcha seleccionada se muestra en el indicador de posición de marcha engranada.

El indicador puede parpadear si:

- ▶ La rueda delantera se levanta del suelo.
- ▶ Hace que la rueda gire mientras el vehículo está en posición vertical en el caballete.

Esto es normal. Para activar de nuevo el sistema, coloque el interruptor de encendido en la posición

 (Off) y, a continuación, vuelva a colocarlo en la posición  (On).

Se mostrará D en el indicador de posición de marcha engranada si se selecciona el modo D en el MODO AT.

Se mostrará S en el indicador de posición de marcha engranada si se selecciona el modo S en el MODO AT.



Indicador de nivel de modo S  **P. 211**

Si, durante la conducción, parpadea el símbolo "-" en el indicador de marcha:  **P. 305**

Instrumentos *(Continuación)*

Pantalla plateada

Indicador de caballete lateral ➔ P.66

Pantalla de modo de conducción ➔ P.142

Reloj (formato de 12 horas o de 24 horas)
 Para ajustar el reloj: ➔ P.90

AVISO

Debe repostar cuando la lectura se aproxima al segmento E (1.º). Quedarse sin combustible puede provocar fallos de encendido en el motor y dañar el catalizador.



Medidor de combustible

Combustible restante cuando comienza a parpadear solamente el segmento E (1.º):

Aproximadamente 3,6 litros (CRF1100A/D)

Aproximadamente 3,9 litros (CRF1100A2/A4/D2/D4)

Si el indicador de medidor de combustible parpadea: ➔ P.306

Icono de estado del calefactor del puño

CRF1100A2/A4/D2/D4

El icono del estado del calefactor del puño aparecerá mientras el calefactor del puño esté encendido.  **P. 132**

Si el icono de estado del calefactor del puño parpadea:  **P. 307**

Indicador de temperatura del aire **P. 66**

Cuentarrevoluciones

AVISO

No lleve las revoluciones del motor a la zona roja del cuentarrevoluciones.
Un régimen excesivo del motor puede afectar negativamente a su vida útil.

Zona roja del cuentarrevoluciones

(margen excesivo de rpm del motor)

Velocímetro

Velocidad programada del control de crucero

Se muestra la velocidad programada para el control de crucero.

Control de crucero:  **P. 215**

Instrumentos *(Continuación)*

Indicador de nivel del control de par [T] ➔ P.133

Cuando el indicador parpadee, pida a su concesionario que compruebe si hay problemas.

Indicador de nivel [EB]

[Freno mot.] ➔ P.142

Cuando el indicador parpadee, pida a su concesionario que compruebe si hay problemas.

Indicador de nivel [P]

[Potencia] ➔ P.142

Cuando el indicador parpadee, pida a su concesionario que compruebe si hay problemas.

Indicador de información secundaria ➔ P.41



Indicador de modo del ABS [ABS]

➔ P.142

Cuando el indicador parpadee, pida a su concesionario que compruebe si hay problemas.

Indicador [S] [Total] ➔ P.142

Cuando el indicador parpadee, pida a su concesionario que compruebe si hay problemas.

CRF1100A4/D4

Pantalla bronce

Reloj (formato de 12 horas o de 24 horas)

Para ajustar el reloj: ➔ P. 90

Pantalla de modo de conducción ➔ P. 142

Indicador de caballete lateral ➔ P. 66



Velocidad programada del control de crucero

Se muestra la velocidad programada para el control de crucero.

Control de crucero: ➔ P. 215

Instrumentos *(Continuación)*

Icono de estado del calefactor del puño

CRF1100A2/A4/D2/D4

El icono del estado del calefactor del puño aparecerá mientras el calefactor del puño esté encendido. ➔ P.132

Si el icono de estado del calefactor del puño parpadea: ➔ P.307



Indicador de nivel [P] [Potencia] ➔ P.142

Cuando el indicador parpadee, pida a su concesionario que compruebe si hay problemas.

Indicador de nivel del control de par [T] ➔ P.133

Cuando el indicador parpadee, pida a su concesionario que compruebe si hay problemas.

Indicador [S] [Total] ➔ P.142

CRF1100A4/D4

Cuando el indicador parpadee, pida a su concesionario que compruebe si hay problemas.

Indicador de temperatura del aire ➔ P. 66

Cuentarrevoluciones

AVISO

No lleve las revoluciones del motor a la zona roja del cuentarrevoluciones. Un régimen excesivo del motor puede afectar negativamente a su vida útil.

Zona roja del cuentarrevoluciones

(margen excesivo de rpm del motor)

Medidor de combustible

Combustible restante cuando comienza a parpadear solamente el segmento E (1.º):

Aproximadamente 3,6 litros (CRF1100A/D)

Aproximadamente 3,9 litros (CRF1100A2/A4/D2/D4)

Si el indicador de medidor de combustible parpadea: ➔ P. 306

AVISO

Debe repostar cuando la lectura se aproxima al segmento E (1.º). Quedarse sin combustible puede provocar fallos de encendido en el motor y dañar el catalizador.



Instrumentos *(Continuación)*

Funcionamiento básico

Podrá utilizar y configurar las diversas funciones del vehículo con los interruptores del manillar izquierdo y el interruptor de función **[Fn]** del manillar derecho o la pantalla táctil.

No obstante, no podrá utilizar algunas funciones si el vehículo se encuentra en movimiento.

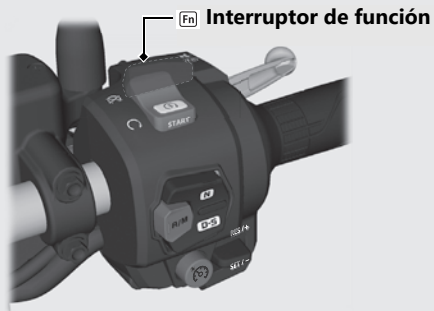

Para volver a la pantalla de inicio

Para volver a la pantalla de inicio:

Tire hacia atrás y mantenga en esa posición el interruptor de página **[Página]** del manillar izquierdo o toque la sección del reloj de la pantalla de información múltiple con el vehículo parado.



Para seleccionar un menú de configuración

Con el interruptor de selección hacia arriba ▲ o de selección hacia abajo ▼ del manillar izquierdo: Pulse ▲ o ▼ para seleccionar las opciones disponibles.

Con el interruptor de selección hacia la izquierda/derecha ◀ ▶ del manillar izquierdo: Pulse ◀ o ▶ para seleccionar las opciones disponibles.

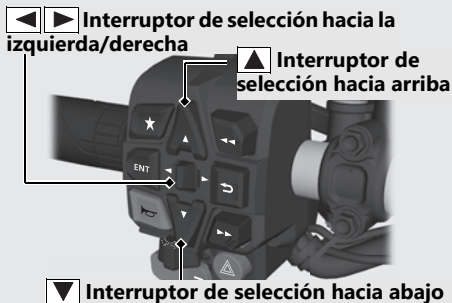

Con la pantalla táctil:

Toque el menú que desee seleccionar en la pantalla táctil.

Para establecer la selección

Con el interruptor ENT del manillar izquierdo: Pulse el interruptor ENT del manillar izquierdo para establecer la selección.

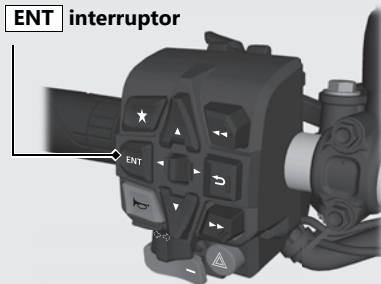

Instrumentos *(Continuación)*

Con la pantalla táctil:

Toque el menú que desee seleccionar en la pantalla táctil.

Para salir del menú de configuración

Para volver a la información de conducción:

Tire hacia atrás del interruptor de página  del manillar izquierdo.

Para volver a la pantalla de inicio:

Tire hacia atrás y mantenga en esa posición el interruptor de página  del manillar izquierdo.

Para volver a la pantalla anterior:

Pulse el interruptor para volver  del manillar izquierdo.

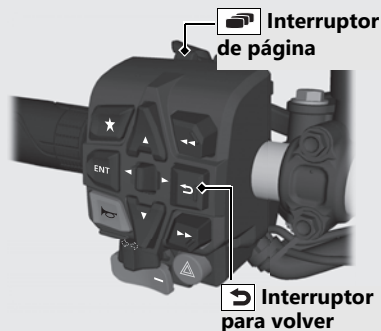

Con la pantalla táctil:

Toque  en la pantalla táctil.

Igualmente, el modo de configuración finaliza cuando el vehículo alcanza aproximadamente 6 km/h.

Página 1:

La página 1 muestra los siguientes elementos:

El cuentakilómetros parcial A [RUTA A] y tres elementos relacionados con el cuentakilómetros parcial A [RUTA A] y el cuentakilómetros parcial B [RUTA B]. ➡ P. 86

- Kilometraje medio por combustible del cuentakilómetros parcial A [CONS. MEDIO] ➡ P. 46
- Velocidad media del cuentakilómetros parcial A [VELOCIDAD MEDIA] ➡ P. 52
- Kilometraje por combustible actual del cuentakilómetros parcial A [CONS.] ➡ P. 48
- Pantalla de tiempo transcurrido del cuentakilómetros parcial A [TRANSCURRIDO] ➡ P. 49

1	2	3	4
RUTA A			
		60.0 km	
CONS. MEDIO			
		5.6 L/100 km	
VELOCIDAD MEDIA			
		55 km/h	
CONS.			
		6.6 L	

Instrumentos *(Continuación)*

Página 2:

La página 2 muestra los siguientes elementos:
El cuentakilómetros parcial B [RUTA B] y tres elementos relacionados con el cuentakilómetros parcial B [RUTA B]. ➡ P. 86

- Kilometraje medio por combustible del cuentakilómetros parcial B [CONS. MEDIO] ➡ P. 51
- Velocidad media del cuentakilómetros parcial B [VELOCIDAD MEDIA] ➡ P. 52
- Kilometraje por combustible actual del cuentakilómetros parcial B [CONS.] ➡ P. 53
- Pantalla de tiempo transcurrido del cuentakilómetros parcial B [TRANSCURRIDO] ➡ P. 54

1	2	3	4
RUTA B		30.0 km	
CONS. MEDIO		6.2 L/100 km	
VELOCIDAD MEDIA		45 km/h	
CONS.		1.8 L	

Página 3:

En la página 3 se muestran cuatro elementos de los siguientes. ➡ P. 86

- Kilometraje por combustible actual [CONS. INST.] ➡ P. 55
- Pantalla de autonomía disponible [ALCANCE] ➡ P. 56
- Pantalla de voltaje de la batería [VOLTAJE] ➡ P. 57
- Pantalla de fecha [FECHA] ➡ P. 57
- Kilometraje medio por combustible [CONS. MEDIO] ➡ P. 58
- Pantalla de consumo de combustible [CONS.] ➡ P. 59
- Pantalla de tiempo transcurrido [TRANSCURRIDO] ➡ P. 59
- Pantalla de cuentakilómetros regresivo [-RUTA] ➡ P. 60

1	2	3	4
INST. CONS.		5.8 L/100 km	
CONS. MEDIO		6.2 L/100 km	
CONS.		3.2 L	
ELAPSED		02:42	

Instrumentos *(Continuación)*

Página 4:

En la página 4 se muestran los valores establecidos de los elementos siguientes.

- Pantalla de función del ABS en la rueda trasera [ABS RR] ➔ P. 61
- Pantalla de nivel del control de par seleccionable Honda [HSTC] ➔ P. 62
- Pantalla de nivel de control del levantamiento de la rueda delantera al acelerar [W] ➔ P. 63
- CRF1100A4/D4
Nivel de precarga de la suspensión trasera [PRECARGA] ➔ P. 64
- CRF1100D/D2/D4
Pantalla del interruptor G [G] ➔ P. 65



Para cambiar la página de presentación

- 1 Seleccione la pantalla dorada. ➔ P. 81
- 2 Pulse el lado ◀ o ▶ del interruptor de selección hacia la izquierda/derecha ◀ ▶ hasta que vea la página que desee.

También puede realizar la configuración anterior con la pantalla táctil.

Para cambiar la página 1 o el indicador de combustible

- 1 Seleccione la pantalla plateada. ➔ P. 81
- 2 Pulse el lado ◀ o ▶ del interruptor de selección hacia la izquierda/derecha ◀ ▶ para cambiar la página o el medidor de combustible.

Cuentakilómetros parcial A [RUTA A]

Distancia recorrida desde que se reinició el cuentakilómetros parcial A.

1	2	3	4
RUTA A		60.0 km	
CONS. MEDIO		5.6 L/100km	
VELOCIDAD MEDIA		55 km/h	
CONS.		6.6 L	

Si parpadea “---.-”, lleve la motocicleta al concesionario para que la revisen.

Para restablecer el cuentakilómetros parcial A [RUTA A]: ➔ P. 68

Instrumentos *(Continuación)*

Kilometraje medio por combustible del cuentakilómetros parcial A [CONS. MEDIO]

Se visualiza el kilometraje medio por combustible desde el reinicio del cuentakilómetros parcial A.

El kilometraje medio por combustible se calculará en función del valor visualizado en el cuentakilómetros parcial A seleccionado. Asimismo, el kilometraje medio por combustible del cuentakilómetros parcial A se visualizará cuando el odómetro esté seleccionado.

Rango de visualización: de 0,0 a 299,9 l/100 km (km/L, mpg o milla/L)

- Visualización inicial: se visualiza "---.-".
- Más de 299,9 l/100 km (km/L, mpg o milla/L): se muestra "299.9".
- Cuando se reinicia el cuentakilómetros parcial A: se visualiza "---.-".

1	2	3	4
RUTA A		60.0 km	
CONS. MEDIO		5.6 L/100km	
VELOCIDAD MEDIA		55 km/h	
CONS.		6.6 L	

Si parpadea "---.-", lleve la motocicleta al concesionario para que la revisen.

Para restablecer el kilometraje medio por combustible del cuentakilómetros parcial A [CONS. MEDIO]:  P.68

Velocidad media del cuentakilómetros parcial A [VELOCIDAD MEDIA]

Muestra la velocidad media desde el reinicio del cuentakilómetros parcial A.

La velocidad media se calculará en función del valor visualizado en el cuentakilómetros parcial A seleccionado.

Asimismo, la velocidad media del cuentakilómetros parcial A se visualizará cuando el cuentakilómetros total esté seleccionado.

- Visualización inicial: se muestra "0".

Rango de visualización: de 0 a 299 km/h o de 0 a 186 mph

1	2	3	4
RUTA A		60.0 km	
CONS. MEDIO		5.6 L/100km	
VELOCIDAD MEDIA		55 km/h	
CONS.		6.6 L	

Para restablecer la velocidad media del cuentakilómetros parcial A [VELOCIDAD MEDIA]:  P. 68

Instrumentos *(Continuación)*

Consumo de combustible del cuentakilómetros parcial A [CONS.]

Muestra el consumo de combustible del cuentakilómetros parcial A desde el último reinicio del cuentakilómetros parcial A.

Rango de visualización: de 0,0 a 300,0 l (gal)

- Por encima de 300,0 l (gal): se muestra "300.0".
- Cuando se reinicia el consumo de combustible del cuentakilómetros parcial A: se visualiza "---.-".

1	2	3	4
RUTA A	60.0 km		
CONS. MEDIO	5.6 L/100km		
VELOCIDAD MEDIA	55 km/h		
CONS.	6.6 L		

Para restablecer el consumo de combustible del cuentakilómetros parcial A [CONS.]:

➔ P. 68

Tiempo transcurrido del cuentakilómetros parcial A [TRANSCURRIDO]

Muestra el tiempo transcurrido del cuentakilómetros parcial A desde el último reinicio del cuentakilómetros parcial A.

Rango de visualización: de 00:00 a 99:59 (horas:minutos)

- La pantalla se bloquea en "99:59" cuando la lectura supera 99:59.

1	2	3	4
RUTA A			
		60.0 km	
CONS. MEDIO			
		5.6 L/100km	
VELOCIDAD MEDIA			
		55 km/h	
TRANSCURRIDO			
		01:39	

Si parpadea "00:00", lleve la motocicleta al concesionario para que la revisen.

Para restablecer el tiempo transcurrido del cuentakilómetros parcial A [TRANSCURRIDO]:  P. 68

Instrumentos *(Continuación)*

Cuentakilómetros parcial B [RUTA B]

Distancia recorrida desde que se reinició el cuentakilómetros parcial B.



Si parpadea "---.-", lleve la motocicleta al concesionario para que la revisen.

Para restablecer el cuentakilómetros parcial B [RUTA B]: P. 69

Kilometraje medio por combustible del cuentakilómetros parcial B [CONS. MEDIO]

Se visualiza el kilometraje medio por combustible desde el reinicio del cuentakilómetros parcial B.

El kilometraje medio por combustible se calculará en función del valor visualizado en el cuentakilómetros parcial B seleccionado. Asimismo, el kilometraje medio por combustible del cuentakilómetros parcial B se visualizará cuando el odómetro esté seleccionado.

Rango de visualización: de 0,0 a 299,9 l/100 km (km/L, mpg o milla/L)

- Visualización inicial: se visualiza "---.-".
- Más de 299,9 l/100 km (km/L, mpg o milla/L): se muestra "299.9".
- Cuando se reinicia el cuentakilómetros parcial B: se visualiza "---.-".

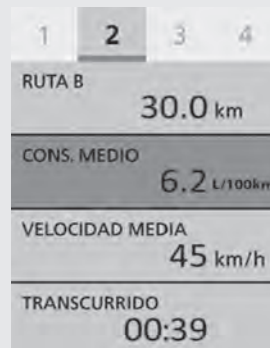

Si parpadea "---.-", lleve la motocicleta al concesionario para que la revisen.

Para reiniciar el kilometraje medio por combustible del cuentakilómetros parcial B [CONS. MEDIO]: P. 69

Instrumentos *(Continuación)*

Velocidad media del cuentakilómetros parcial B [VELOCIDAD MEDIA]

Muestra la velocidad media desde el reinicio del cuentakilómetros parcial B.

La velocidad media se calculará en función del valor visualizado en el cuentakilómetros parcial B seleccionado.

Asimismo, la velocidad media del cuentakilómetros parcial B se visualizará cuando el odómetro esté seleccionado.

- Visualización inicial: se muestra "0".

Rango de visualización: de 0 a 299 km/h o de 0 a 186 mph

1	2	3	4
RUTA B		30.0 km	
CONS. MEDIO		6.2 L/100km	
VELOCIDAD MEDIA		45 km/h	
CONS.		1.8 L	

Para restablecer la velocidad media del cuentakilómetros parcial B [VELOCIDAD MEDIA]: ➡ P.69

Consumo de combustible del cuentakilómetros parcial B [CONS.]

Muestra el consumo de combustible del cuentakilómetros parcial B desde el último reinicio del cuentakilómetros parcial B.

Rango de visualización: de 0,0 a 300,0 l (gal)

- Por encima de 300,0 l (gal): se muestra "300.0".
- Cuando se reinicia el consumo de combustible del cuentakilómetros parcial B: se visualiza "---.-".

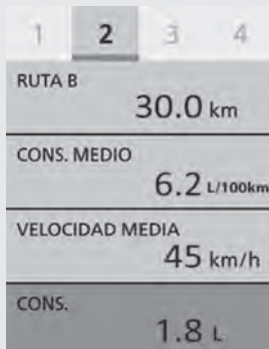

Para restablecer el consumo de combustible del cuentakilómetros parcial B [CONS.]:

➔ P. 69

Instrumentos *(Continuación)*

Tiempo transcurrido del cuentakilómetros parcial B [TRANSCURRIDO]

Muestra el tiempo transcurrido del cuentakilómetros parcial B desde el último reinicio del cuentakilómetros parcial B.

Rango de visualización: de 00:00 a 99:59 (horas:minutos)

- La pantalla se bloquea en "99:59" cuando la lectura supera 99:59.



Si parpadea "00:00", lleve la motocicleta al concesionario para que la revisen.

Para restablecer el tiempo transcurrido del cuentakilómetros parcial B [TRANSCURRIDO]:

➡ P. 69

Consumo de combustible actual [CONS. INST.]

Se visualiza el kilometraje por combustible instantáneo actual.

Rango de visualización: de 0,0 a 299,9 l/100 km (km/L, mpg o milla/L)

- Si la velocidad es inferior a 3 km/h: se visualiza "--.-".
- Por encima de 299,9 l/100 km (km/L, mpg o milla/L): se visualiza "299.9".

1	2	3	4
CONS. INST.		5.8 L/100km	
CONS. MEDIO		6.2 L/100km	
ALCANCE		32 km	
-RUTA		155 km	

Si parpadea "--.-.", lleve la motocicleta al concesionario para que la revisen.

Instrumentos *(Continuación)*

Autonomía disponible [RANGE]

Muestra la distancia estimada que puede recorrer con el combustible restante.

Rango de visualización: 999 a 0 km (999 a 0 millas)

- Por encima de 999 km (millas): se muestra "999".
- Visualización inicial: se muestra "0".
- Cuando la autonomía disponible es inferior a 5 km o la cantidad de combustible restante está por debajo de 1,0 l, se visualizará "---".

1	2	3	4
CONS. INST.		5.8 L/100km	
CONS. MEDIO		6.2 L/100km	
ALCANCE		32 km	
-RUTA		155 km	

Voltaje de la batería [VOLTAJE]

Muestra el voltaje de la batería actual.

Rango de visualización: 7,5 a 18,5 V

1	2	3	4
CONS. INST.		5.8 L/100km	
CONS. MEDIO		6.2 L/100km	
VOLTAJE		 13.6 v	
FECHA		lun., 8 jul. 2019	

Si parpadea "---.-", lleve la motocicleta al concesionario para que la revisen.

Fecha [FECHA]

Muestra la fecha de ese día.

1	2	3	4
CONS. INST.		5.8 L/100km	
CONS. MEDIO		6.2 L/100km	
VOLTAJE		 13.6 v	
FECHA		lun., 8 jul. 2019	

Para establecer la fecha actual:  P. 90

Instrumentos *(Continuación)*

Kilometraje medio por combustible [CONS. MEDIO]

Se visualiza el kilometraje medio por combustible desde la puesta en marcha del motor.

Rango de visualización: de 0,1 a 299,9 l/100 km (km/L, mpg o milla/L)

- Visualización inicial: se visualiza "---.-".
- Más de 299,9 l/100 km (km/L, mpg o milla/L): se muestra "299.9".
- Si el kilometraje medio por combustible se pone a cero [CONS. MEDIO]: se visualiza "----.-".

1	2	3	4
CONS. INST.		5.8 L/100km	
CONS. MEDIO		6.2 L/100km	
ALCANCE		32 km	
-RUTA		155 km	

Si parpadea "---.-", lleve la motocicleta al concesionario para que la revisen.

Para restablecer el kilometraje medio por combustible [CONS. MEDIO]:  **P.70**

Consumo de combustible [CONS.]

Se visualiza el consumo de combustible desde la puesta en marcha del motor.

Rango de visualización: 0,0 a 300,0 l o 0,0 a 300,0 gal.

- Por encima de 300,0 l (gal): se muestra "300.0".
- Cuando se pone en marcha el motor: se visualiza "---.-".



Tiempo transcurrido [TRANSCURRIDO]

Muestra el tiempo de funcionamiento desde que se arrancó el motor.

Rango de visualización: de 00:00 a 99:59 (horas:minutos)

- La pantalla se bloquea en "99:59" cuando la lectura supera 99:59.

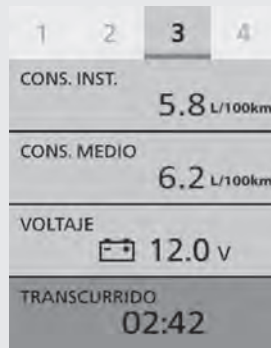

Si parpadea "00:00", lleve la motocicleta al concesionario para que la revisen.

Instrumentos *(Continuación)*

Cuentakilómetros regresivo [-RUTA]

La distancia recorrida se resta a la cifra preajustada, ya que se ha configurado el cuentakilómetros regresivo.

Rango de visualización: de 1607,3 a -1609,0 km o de 999,0 a -1000,0 millas.

La pantalla se bloquea en "-1609.0" km cuando la lectura supera -1609,0 km.



Para establecer el cuentakilómetros regresivo:

➔ P. 78

Configuración predeterminada: 000

Función ABS en la rueda trasera [ABS RR]

Muestra el estado seleccionado de la función ABS en la rueda trasera [ABS RR].



Ajustes disponibles: [ACTIVO]/[CANCELAR]

Configuración predeterminada: [ACTIVO]

Para seleccionar la función ABS en la rueda trasera [ABS RR]: P.122

Instrumentos *(Continuación)*

Nivel del control de par seleccionable Honda [HSTC]

Muestra el valor seleccionado del control de par seleccionable Honda [HSTC].



Rango de configuración: nivel 1 a 7 o 0 (Desact.)

Para seleccionar el nivel del control de par seleccionable Honda [HSTC]: **P. 133**

Nivel de control del levantamiento de la rueda delantera al acelerar [W]

Muestra el valor para el nivel del control del levantamiento de la rueda delantera al acelerar [W].



Rango de configuración: nivel 1 a 3 o 0 (Desact.)

Para seleccionar el nivel del control del levantamiento de la rueda delantera al acelerar [W]: ➔ P.138













Instrumentos *(Continuación)*

Modo de precarga de la suspensión trasera [PRECARGA]

CRF1100A4/D4

Muestra el estado seleccionado del modo de precarga de la suspensión trasera [PRECARGA].



Icono de estado	Entorno de conducción
  	Solo conductor (Precarga mínima)
  	Conductor y equipaje
  	Conductor y pasajero
  	Conductor, pasajero y equipaje (Precarga máxima)

Configuración predeterminada: Solo conductor

Para seleccionar el modo de precarga de la suspensión trasera [PRECARGA]:  **P. 291**

Interruptor G [G]

CRF1100D/D2/D4

Muestra el estado seleccionado del interruptor G [G].

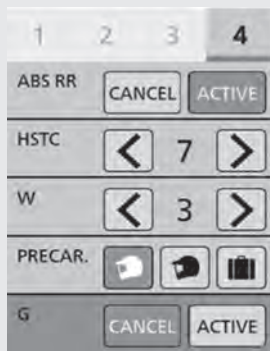

Ajustes disponibles: [ACTIVO]/[CANCELAR]

Configuración predeterminada:

- [MODO RECORRIDO]: [CANCELAR]
- [MODO URBANO]: [CANCELAR]
- [MODO GRAVA]: [CANCELAR]
- [MODO TODO TERRENO]: [ACTIVO]
- [MODO USUAR 1]: [CANCELAR]
- [MODO USUAR 2]: [CANCELAR]

Para seleccionar el interruptor G [G]:  **P. 126**

Instrumentos *(Continuación)*

Testigo de caballete lateral

El indicador del caballete lateral se enciende al situar el caballete lateral. Se apaga cuando el caballete lateral está levantado.



Testigo de caballete lateral

Indicador de temperatura del aire

Muestra la temperatura ambiente.



Indicador de temperatura del aire

Rango de visualización: de -10 °C a 50 °C.

- Por debajo de -11 °C: se visualiza “-.-”
- Por encima de 50 °C: parpadea 50 °C.

El calor del asfalto y el escape de otro vehículo pueden influir en el valor de temperatura visualizado si el vehículo circula a menos de 30 km/h. Es posible que el valor mostrado tarde varios minutos en actualizarse una vez que la temperatura se haya estabilizado.

Velocidad programada del control de crucero

Se muestra la velocidad programada para el control de crucero.



Velocidad programada del control de crucero y

Para ajustar la velocidad programada del control de crucero: ➔ P.217

Instrumentos *(Continuación)*

Para restablecer el cuentakilómetros parcial A [RUTA A], el kilometraje medio por combustible del cuentakilómetros parcial A [CONS. MEDIO], la velocidad media del cuentakilómetros parcial A [VELOCIDAD MEDIA], el consumo de combustible del cuentakilómetros parcial A [CONS.] y el tiempo transcurrido del cuentakilómetros parcial A [TRANSCURRIDO]

Para restablecer el cuentakilómetros parcial A [RUTA A], el kilometraje medio por combustible del cuentakilómetros parcial A [CONS. MEDIO], la velocidad media del cuentakilómetros parcial A [VELOCIDAD MEDIA], el consumo de combustible del cuentakilómetros parcial A [CONS.] y el tiempo transcurrido del cuentakilómetros parcial A [TRANSCURRIDO], mantenga pulsado el interruptor **ENT** mientras se visualiza la página 1 o toque prolongadamente el área de la página 1.

1	2	3	4
RUTA A			
		60.0 km	
CONS. MEDIO			
		5.6 L/100 km	
VELOCIDAD MEDIA			
		55 km/h	
CONS.			
		6.6 L	

Para restablecer el cuentakilómetros parcial B [RUTA B], el kilometraje medio por combustible del cuentakilómetros parcial B [CONS. MEDIO], la velocidad media del cuentakilómetros parcial B [VELOCIDAD MEDIA], el consumo de combustible del cuentakilómetros parcial B [CONS.] y el tiempo transcurrido del cuentakilómetros parcial B [TRANSCURRIDO]

Para restablecer el cuentakilómetros parcial B [RUTA B], el kilometraje medio por combustible del cuentakilómetros parcial B [CONS. MEDIO], la velocidad media del cuentakilómetros parcial B [VELOCIDAD MEDIA], el consumo de combustible del cuentakilómetros parcial B [CONS.] y el tiempo transcurrido del cuentakilómetros parcial B [TRANSCURRIDO], mantenga pulsado el interruptor **ENT** mientras se visualiza la página 2 o toque prolongadamente el área de la página 2.

1	2	3	4
RUTA B			
		30.0 km	
CONS. MEDIO			
		6.2 L/100 km	
VELOCIDAD MEDIA			
		45 km/h	
CONS.			
		1.8 L	

Instrumentos *(Continuación)*



Para restablecer el kilometraje medio por combustible [CONS. MEDIO]

Para restablecer el kilometraje medio por combustible [CONS. MEDIO], mantenga pulsado el interruptor **ENT** mientras se visualiza la página 3 o toque prolongadamente el área de la página 3.



1	2	3	4
INST. CONS.			
5.8 L/100 km			
CONS. MEDIO			
6.2 L/100 km			
CONS.			
3.2 L			
ELAPSED			
02:42			



Modo de configuración



Para cambiar al menú de la pantalla de información múltiple

-  Tire hacia atrás y mantenga en esa posición el interruptor de página  o toque la sección del reloj de la pantalla de información múltiple.

-  Seleccione [Información de conducción] y pulse el interruptor **ENT** o toque [Información de conducción] en la pantalla de información múltiple.







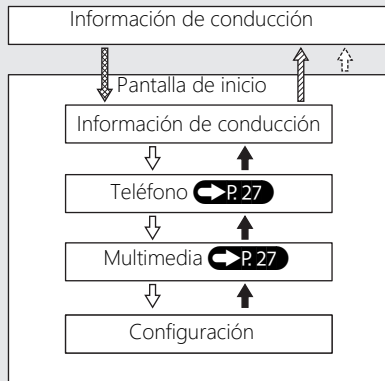

-  Tire hacia atrás del interruptor de página .

-  Pulse el interruptor de selección hacia arriba .

-  Pulse el interruptor de selección hacia abajo .



Instrumentos *(Continuación)*

-  Pulse el interruptor **ENT**.
-  Pulse el interruptor para volver  o toque  en la pantalla de información múltiple.
-  Pulse el interruptor de selección hacia arriba .
-  Pulse el interruptor de selección hacia abajo .

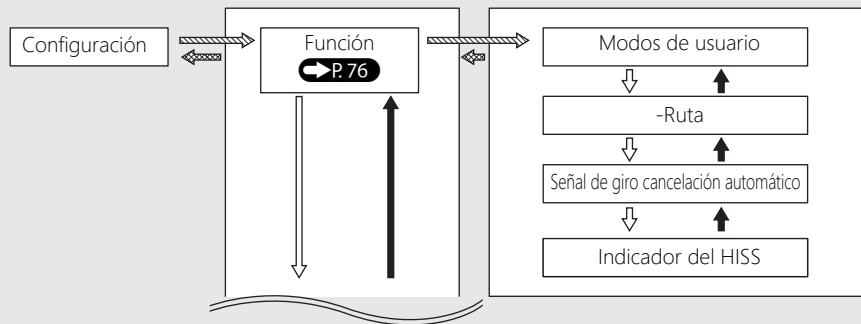

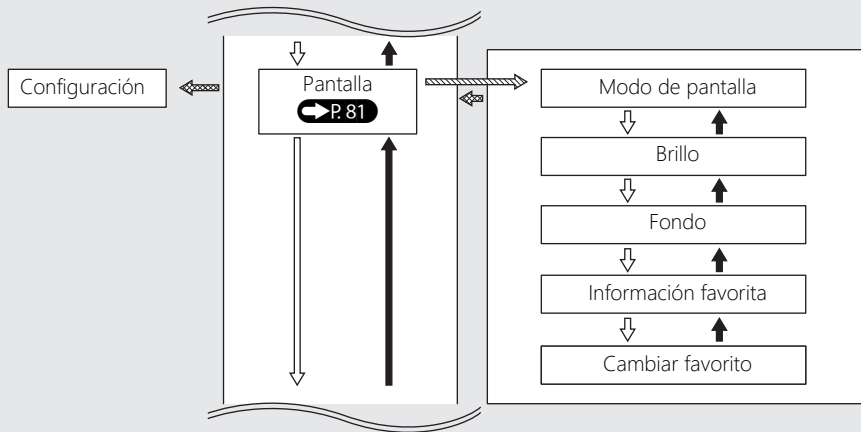

Instrumentos *(Continuación)*

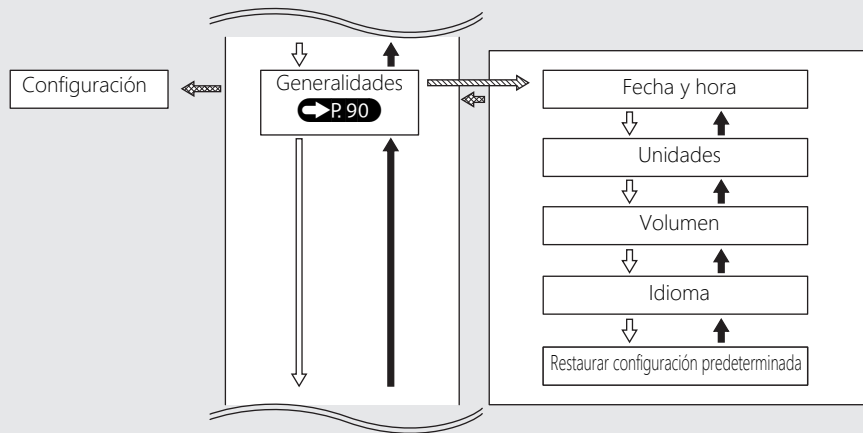

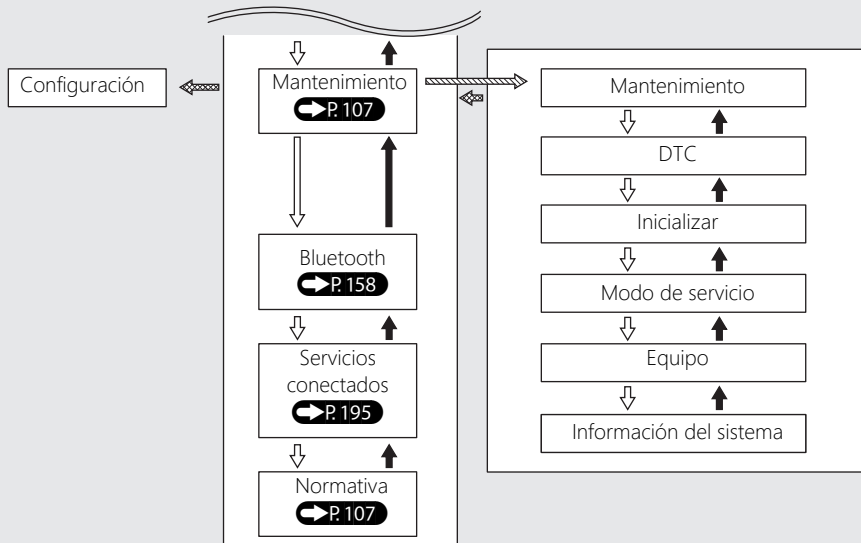

Instrumentos *(Continuación)*

Función

Los siguientes elementos se pueden modificar secuencialmente.

- Modos de usuario (esta página)
- -Viaje ➡ P. 78
- Señal de giro cancelación automático ➡ P. 79
- Indicador del HISS ➡ P. 80

Modos de usuario

Puede modificar los valores de [Potencia], [Freno mot.], [Total], [Zona delant.], [Trasera], [ABS] y [Precarga] en [MODO USUAR 1] y [MODO USUAR 2].

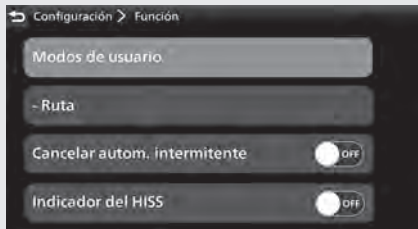

- 1 Seleccione [Modos de usuario] y pulse el interruptor **ENT**.
- 2 Seleccione [Usuario 1] o [Usuario 2] con el interruptor de selección hacia arriba **▲** o hacia abajo **▼** y, a continuación, pulse el interruptor **ENT**.

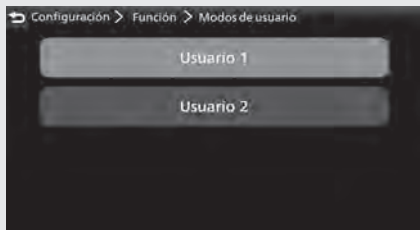

- 3 Pulse el interruptor de selección hacia arriba **▲** o hacia abajo **▼** para seleccionar un menú de configuración.
- 4 Pulse el lado **◀** o **▶** del interruptor de selección hacia la izquierda/derecha **◀▶** hasta que vea el valor que desee.

- ▶ Pulse y mantenga pulsado el lado **◀** o **▶** del interruptor de selección hacia la izquierda/derecha **◀▶** para cambiar rápidamente el valor.



- 5 Vuelva a la pantalla de información de conducción, la pantalla anterior o la pantalla de inicio. **➡ P. 40**
También puede realizar la configuración anterior con la pantalla táctil.

Ajustes disponibles: **➡ P. 146**

Configuración predeterminada: **➡ P. 144**

Instrumentos *(Continuación)*

-Ruta

También puede ajustar el valor del cuentakilómetros regresivo [-RUTA].



- 1 Seleccione [-Ruta] y, a continuación, pulse el interruptor **ENT**.
- 2 Seleccione los dígitos con el lado ◀ o ▶ del interruptor de selección hacia la izquierda/derecha ◀ ▶.
- 3 Para aumentar el valor: Pulse el interruptor de selección hacia arriba ▲ hasta que se muestre el valor que desee.
Para disminuir el valor: Pulse el interruptor de selección hacia abajo ▼ hasta que se muestre el valor que desee.

- Mantenga pulsado el interruptor de selección hacia arriba ▲ o hacia abajo ▼ para cambiar rápidamente de cifra.



- 4 Vuelva a la pantalla de información de conducción, la pantalla anterior o la pantalla de inicio. ➡ P. 40

También puede realizar la configuración anterior con la pantalla táctil.

Rango de configuración: de 000 a 999.

Configuración predeterminada: 000

Señal de giro cancelación automático

Puede activar/desactivar la cancelación automática de los intermitentes.



- 1 Seleccione [Cancelar autom. intermitente] y pulse el interruptor **ENT** para configurar la función en [ACT] (activar) o [DES] (desactivar).
- 2 Vuelva a la pantalla de información de conducción, la pantalla anterior o la pantalla de inicio. ➔ P. 40

También puede realizar la configuración anterior con la pantalla táctil.

Ajustes disponibles: [ACT]/[DES]

Configuración predeterminada: [ACT]

Instrumentos *(Continuación)*

Indicador del HISS

Se puede seleccionar el parpadeo o el apagado del indicador del HISS.

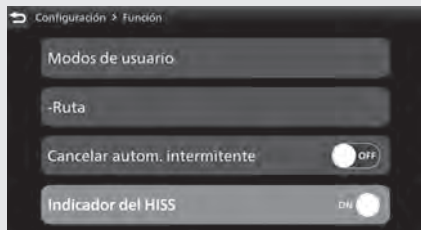

- 1 Seleccione [Indicador del HISS] y, a continuación, pulse el interruptor **ENT** para configurar la función en [ACT] (parpadeo) o [DES] (apagado).
- 2 Vuelva a la pantalla de información de conducción, la pantalla anterior o la pantalla de inicio. ➡ P. 40

También puede realizar la configuración anterior con la pantalla táctil.

Ajustes disponibles: [ACT]/[DES]

Configuración predeterminada: [ACT]

Pantalla

Los siguientes elementos se pueden modificar secuencialmente.







- Modo de pantalla (esta página)
- Brillo ➔ P. 83
- Fondo ➔ P. 84
- Información favorita ➔ P. 86
- Cambiar favorito ➔ P. 88

Modo de pantalla

Puede seleccionar el modo de visualización de la información de conducción.



Instrumentos *(Continuación)*

- 1 Seleccione [Modo visualización] y, a continuación, pulse el interruptor **ENT**.
- 2 Pulse el interruptor de selección hacia arriba  o hacia abajo  para seleccionar un menú de configuración.
- 3 Pulse el lado  o  del interruptor de selección hacia la izquierda/derecha   para seleccionar el modo de visualización que desee.



- 4 Vuelva a la pantalla de información de conducción, la pantalla anterior o la pantalla de inicio.  **P. 40**

También puede realizar la configuración anterior con la pantalla táctil.

Ajustes disponibles: Pantalla dorada/pantalla plateada/pantalla bronce

Configuración predeterminada:

- [MODO RECORRIDO]: pantalla dorada
- [MODO URBANO]: pantalla plateada
- [MODO GRAVA]: pantalla plateada
- [MODO TODO TERRENO]: pantalla bronce
- [MODO USUAR 1]: pantalla plateada
- [MODO USUAR 2]: pantalla bronce

Brillo

Puede seleccionar la intensidad de la retroiluminación.

La pantalla puede oscurecerse cuando está muy caliente. Si no recupera el brillo original, póngase en contacto con su concesionario.

Control de brillo automático: ➔ P. 345



- 1 Seleccione [Brillo] y, a continuación, pulse el interruptor **ENT**.
- 2 Seleccione [Automático] y, a continuación, pulse el interruptor **ENT** para configurar la función en [ACT] (automático) o [DES] (manual).

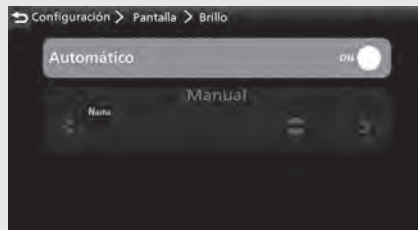

Instrumentos *(Continuación)*

- 3 Si selecciona [APAG] (manual), pulse el lado ◀ o ▶ del interruptor de selección hacia la izquierda/derecha ◀ ▶ para seleccionar el nivel que desee.
- ▶ Pulse y mantenga pulsado el lado ◀ o ▶ del interruptor de selección hacia la izquierda/derecha ◀ ▶ para cambiar rápidamente el valor.

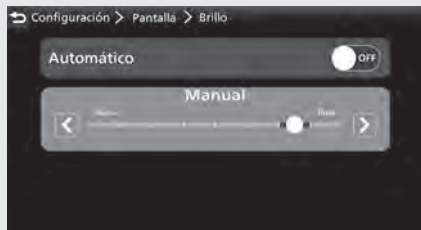

- 4 Vuelva a la pantalla de información de conducción, la pantalla anterior o la pantalla de inicio. ➔ P. 40

También puede realizar la configuración anterior con la pantalla táctil.

Rango de configuración: nivel 1 a 8 o [Automático]

Configuración predeterminada: [Automático]
Fondo

Puede seleccionar el fondo.

Control de fondo automático: ➔ P. 345



- 1 Seleccione [Fondo] y, a continuación, pulse el interruptor **ENT**.
- 2 Seleccione [Automático] y, a continuación, pulse el interruptor **ENT** para configurar la función en [ACT] (automático) o [DES] (manual).
- 3 Si selecciona [ACT] (automático), pulse el lado ◀ o ▶ del interruptor de selección hacia la izquierda/derecha ◀ ▶ para seleccionar el nivel que desee.
 - ▶ Pulse y mantenga pulsado el lado ◀ o ▶ del interruptor de selección hacia la izquierda/derecha ◀ ▶ para cambiar rápidamente el valor.

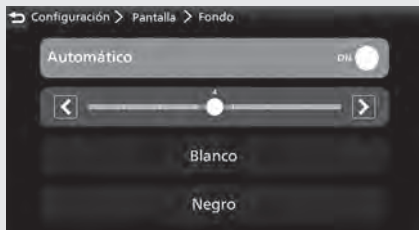

Si selecciona [DES] (manual), pulse el interruptor de selección hacia arriba ▲ o hacia abajo ▼ para seleccionar [Blanco] o [Negro].



- 4 Vuelva a la pantalla de información de conducción, la pantalla anterior o la pantalla de inicio. ➔ P. 40
- También puede realizar la configuración anterior con la pantalla táctil.

Rango de configuración: nivel automático de 1 a 7, Blanco o Negro

Configuración predeterminada: automático 1

Instrumentos *(Continuación)*

Información favorita

Puede seleccionar lo siguiente:

- Página 1
 - Kilometraje medio por combustible del cuentakilómetros parcial A [CONS. MEDIO]
 - Velocidad media del cuentakilómetros parcial A [VELOCIDAD MEDIA]
 - Kilometraje por combustible actual del cuentakilómetros parcial A [CONS.]
 - Tiempo transcurrido del cuentakilómetros parcial A [TRANSCURRIDO]
 - Cuentakilómetros parcial B [RUTA B]
- Página 2
 - Kilometraje medio por combustible del cuentakilómetros parcial B [CONS. MEDIO]
 - Velocidad media del cuentakilómetros parcial B [VELOCIDAD MEDIA]
 - Kilometraje por combustible actual del cuentakilómetros parcial B [CONS.]
 - Pantalla de tiempo transcurrido del cuentakilómetros parcial B [TRANSCURRIDO]

- Página 3
 - Kilometraje por combustible actual [CONS. INST.]
 - Autonomía disponible [RANGE]
 - Voltaje de la batería [VOLTAJE]
 - Fecha [FECHA]
 - Kilometraje medio por combustible [CONS. MEDIO]
 - Consumo de combustible [CONS.]
 - Tiempo transcurrido [TRANSCURRIDO]
 - Cuentakilómetros regresivo [-RUTA]



- 1 Seleccione [Información favorita] y, a continuación, pulse el interruptor **ENT**.
- 2 Pulse el lado ◀ o ▶ del interruptor de selección hacia la izquierda/derecha ◀ ▶ hasta que vea la página que desee.
- 3 Pulse ▲/▼ para seleccionar las opciones disponibles y, a continuación, pulse el interruptor **ENT**.

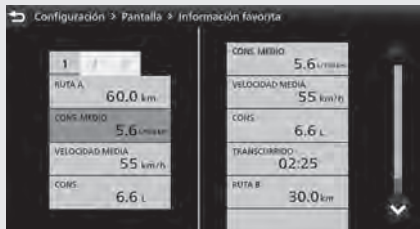

- 4 Pulse ▲/▼ para seleccionar las opciones disponibles y, a continuación, pulse el interruptor **ENT**.



- 5 Vuelva a la pantalla de información de conducción, la pantalla anterior o la pantalla de inicio. ➔ P. 40
También puede realizar la configuración anterior con la pantalla táctil.

Instrumentos *(Continuación)*

Configuración predeterminada:

- Página 1
 - Kilometraje medio por combustible del cuentakilómetros parcial A [CONS. MEDIO]
 - Velocidad media del cuentakilómetros parcial A [VELOCIDAD MEDIA]
 - Kilometraje por combustible actual del cuentakilómetros parcial A [CONS.]
- Página 2
 - Kilometraje medio por combustible del cuentakilómetros parcial B [CONS. MEDIO]
 - Velocidad media del cuentakilómetros parcial B [VELOCIDAD MEDIA]
 - Kilometraje por combustible actual del cuentakilómetros parcial B [CONS.]
- Página 3
 - Kilometraje por combustible actual [CONS. INST.]
 - Autonomía disponible [RANGE]
 - Voltaje de la batería [VOLTAJE]
 - Fecha [FECHA]

Cambiar favorito



- 1 Seleccione [Cambiar favorito] y, a continuación, pulse el interruptor **ENT**.
- 2 Pulse el interruptor de selección hacia arriba **▲** o hacia abajo **▼** para seleccionar el modo que desee.



- 3 Vuelva a la pantalla de información de conducción, la pantalla anterior o la pantalla de inicio. **➡ P. 40**
- También puede realizar la configuración anterior con la pantalla táctil.

Ajustes disponibles: [HSTC]/[Control del levantamiento de la rueda delantera al acelerar]/[Modo conducción]/[Interruptor G] **CRF1100D/D2/D4**

Configuración predeterminada: [HSTC]

Instrumentos *(Continuación)*

Generalidades

Los siguientes elementos se pueden modificar secuencialmente.

- Fecha y hora (esta página)
- Unidades ➔ P. 93
- Volumen ➔ P. 95
- Idioma ➔ P. 97

Fecha y hora

La pantalla de información múltiple recibe señales de satélites GPS y actualiza la fecha y la hora automáticamente.

También puede ajustar la fecha y la hora manualmente.

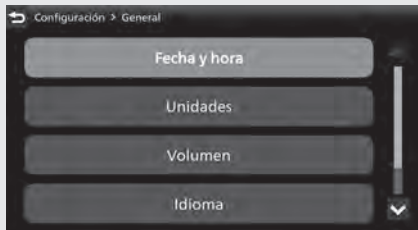

Para configurar la opción de ajuste automático de hora en [ACT] (automático) o [DES] (manual):

- 1 Seleccione [Fecha y hora] y, a continuación, pulse el interruptor **ENT**.
- 2 Seleccione [Ajustar la hora automáticamente] y, a continuación, pulse el interruptor **ENT** para configurar la función en [ACT] (automático) o [DES] (manual).

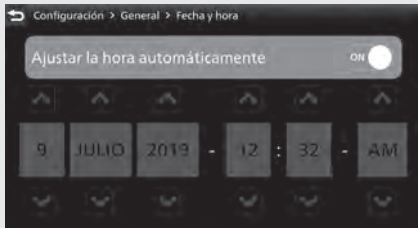

Si no se puede localizar un satélite GPS, lea el mensaje de aviso y, a continuación, pulse el interruptor **ENT**.

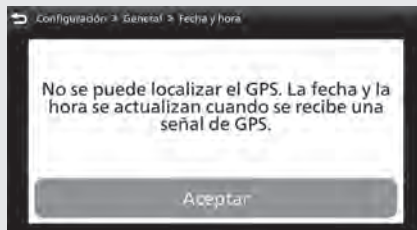

- 3 Vuelva a la pantalla de información de conducción, la pantalla anterior o la pantalla de inicio. ➔ P. 40

También puede realizar la configuración anterior con la pantalla táctil.

Instrumentos *(Continuación)*

Para ajustar el reloj manualmente:

- 1 Seleccione [Fecha y hora] y, a continuación, pulse el interruptor **ENT**.
- 2 Seleccione [Ajustar la hora automáticamente] y, a continuación, pulse el interruptor **ENT** para configurar la función en [DES] (manual).

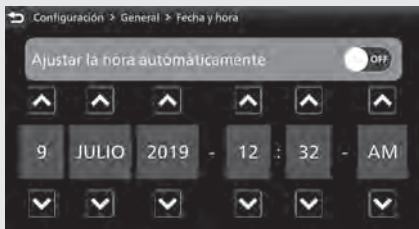

- 3 Pulse **◀** / **▶** en el interruptor de selección hacia la izquierda/derecha **◀** **▶** para seleccionar un día, mes, año, hora, minuto o formato de hora.
 - Para avanzar el día, mes, año, hora o minuto: Pulse el interruptor de selección hacia arriba **▲** y, a continuación, pulse el interruptor **ENT** hasta que se visualice el valor que desee.
Para retrasar el día, mes, año, hora o minuto: Pulse el interruptor de selección hacia abajo **▼** y, a continuación, pulse el interruptor **ENT** hasta que se visualice el valor que desee.
 - ▶ Mantenga pulsado el interruptor **ENT** para avanzar la cifra rápidamente.
 - Para seleccionar el formato de hora: Pulse el interruptor de selección hacia arriba **▲** o hacia abajo **▼** y, a continuación, pulse el interruptor **ENT** hasta que se visualice el formato de hora que desee.
 - ▶ Mantenga pulsado el interruptor **ENT** para avanzar la cifra rápidamente.



- 4 Vuelva a la pantalla de información de conducción, la pantalla anterior o la pantalla de inicio. ➡ P. 40

También puede realizar la configuración anterior con la pantalla táctil.

Ajustes disponibles: [ACT] (automático)/[DES] (manual)

Configuración predeterminada: [ACT] (automático)







Unidades

Puede modificar las siguientes unidades.

- [Velocidad]: [km/h] o [mph]
- [Consumo de combustible]: [L/100 km] o [km/L]
Si selecciona la unidad de velocidad [mph], el kilometraje por combustible se mostrará en [mpg] o [milla/L].



Instrumentos *(Continuación)*

- 1 Seleccione [Unidades] y, a continuación, pulse el interruptor **ENT**.
- 2 Pulse el interruptor de selección hacia arriba  o hacia abajo  para seleccionar un menú de configuración.
- 3 Pulse el lado  o  del interruptor de selección hacia la izquierda/derecha   para seleccionar la unidad que desee.



- 4 Vuelva a la pantalla de información de conducción, la pantalla anterior o la pantalla de inicio.  **P. 40**

También puede realizar la configuración anterior con la pantalla táctil.

Ajustes disponibles:

- [Velocidad]: [km/h]/[mph]
- [Consumo de combustible]: [L/100 km]/[km/L]/[mpg]/[milla/L]

Configuración predeterminada:

- [Velocidad]: [km/h]
- [Consumo de combustible]: [L/100 km]

Volumen

Selecciona el ajuste de volumen para aumentar automáticamente el volumen de los auriculares conforme aumenta la velocidad del vehículo.



Para configurar la función de volumen automático en [Apag] (desactivado), [Bajo] o [Alto]:

- 1 Seleccione [Volumen] y, a continuación, pulse el interruptor **ENT**.
- 2 Seleccione [Volumen automático] y, a continuación, pulse el interruptor **ENT**.



- 3 Pulse el interruptor de selección hacia arriba **▲** o hacia abajo **▼** para establecer la configuración que desee.

Instrumentos *(Continuación)*



- 4 Vuelva a la pantalla de información de conducción, la pantalla anterior o la pantalla de inicio. ➔ P. 40

También puede realizar la configuración anterior con la pantalla táctil.

Ajustes disponibles: [Desact.] (desactivado)/ [Bajo]/[Alto]

Configuración predeterminada: [Desact.] (desactivado)

Para ajustar el volumen:

- 1 Seleccione [Volumen] y, a continuación, pulse el interruptor **ENT**.
- 2 Pulse el interruptor de selección hacia arriba ▲ o hacia abajo ▼ para seleccionar un menú de configuración.
- 3 Pulse el lado ◀ o ▶ del interruptor de selección hacia la izquierda/derecha ◀ ▶ para seleccionar el nivel que prefiera.
 - ▶ Pulse y mantenga pulsado el lado ◀ o ▶ del interruptor de selección hacia la izquierda/derecha ◀ ▶ para cambiar rápidamente el valor.



- 4 Vuelva a la pantalla de información de conducción, la pantalla anterior o la pantalla de inicio. ➔ P. 40

También puede realizar la configuración anterior con la pantalla táctil.

Intervalo de nivel de volumen:

Aparte de micrófono: Nivel 0 a 30

Micro teléfono: Nivel 0 a 14

Configuración predeterminada:

- Música: 7
- Teléfono: 7
- Sistema: 7
- Tono: 7
- Voz: 7
- CarPlay: 7
- Micrófono: 7

Idioma

Cambia el idioma del sistema.

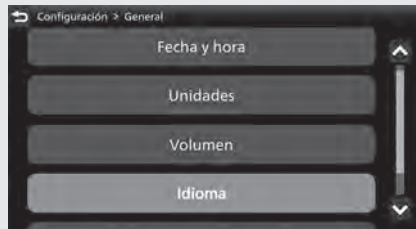

- 1 Seleccione [Idioma] y, a continuación, pulse el interruptor **ENT**.
- 2 Pulse el botón de selección hacia arriba **▲** o hacia abajo **▼** para seleccionar el idioma que desee utilizar para la pantalla.

Instrumentos *(Continuación)*



- 3 Vuelva a la pantalla de información de conducción, la pantalla anterior o la pantalla de inicio. ➔ P. 40

También puede realizar la configuración anterior con la pantalla táctil.



Configuración predeterminada: [UK English]

Restaurar configuración predeterminada

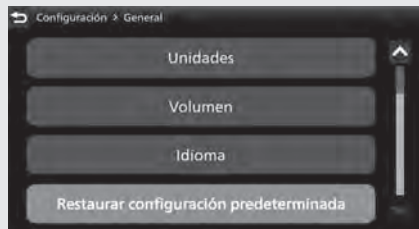
Los valores de ajuste pueden restablecerse a la configuración predeterminada.



- 1 Seleccione [Restaurar configuración predeterminada] y, a continuación, pulse el interruptor **ENT**.

2 Seleccione [No] (no restaurar) o [Sí] (restaurar) con el interruptor de selección hacia arriba  o hacia abajo .

3 Cuando se selecciona [No]

Pulse el interruptor **ENT**.



El valor configurado se mantiene y, a continuación, la pantalla retrocede al menú [General].

Cuando se selecciona [Sí]

Pulse el interruptor **ENT**.

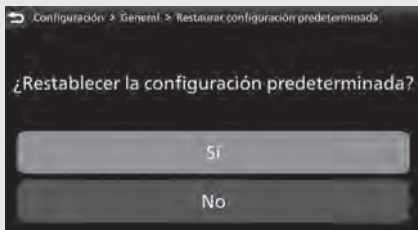
La pantalla cambiará a la pantalla de confirmación.



4 Seleccione [No] (no restaurar) o [Sí] (restaurar) con el interruptor de selección hacia arriba  o hacia abajo  en la pantalla de confirmación.

5 Cuando se selecciona [No]

Pulse el interruptor **ENT**.

El valor configurado se mantiene y, a continuación, la pantalla retrocede al menú [General].

Cuando se selecciona [Sí]

Pulse el interruptor **ENT**.

Se activa de nuevo el valor predeterminado y, a continuación, la pantalla retrocede al menú [General].

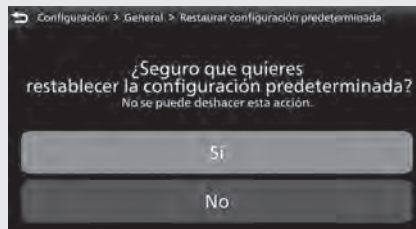

Instrumentos *(Continuación)*

- 6 Vuelva a la pantalla de información de conducción, la pantalla anterior o la pantalla de inicio. ➔ P. 40

También puede realizar la configuración anterior con la pantalla táctil.

Valores de ajuste predeterminados:

- -RUTA: 000
- Modo visualización:
 - ▶ [MODO RECORRIDO]: pantalla dorada
 - ▶ [MODO URBANO]: pantalla plateada
 - ▶ [MODO GRAVA]: pantalla plateada
 - ▶ [MODO TODO TERRENO]: pantalla bronce
 - ▶ [MODO USUAR 1]: pantalla plateada
 - ▶ [MODO USUAR 2]: pantalla bronce
- Brillo: Auto
- Fondo: automático 1
- Información favorita:

- ▶ Página 1:
 - Kilometraje medio por combustible del cuentakilómetros parcial A [CONS. MEDIO]
 - Velocidad media del cuentakilómetros parcial A [VELOCIDAD MEDIA]
 - Kilometraje por combustible actual del cuentakilómetros parcial A [CONS.]
- ▶ Página 2:
 - Kilometraje medio por combustible del cuentakilómetros parcial B [CONS. MEDIO]
 - Velocidad media del cuentakilómetros parcial B [VELOCIDAD MEDIA]
 - Kilometraje por combustible actual del cuentakilómetros parcial B [CONS.]
- ▶ Página 3:
 - Kilometraje por combustible actual [CONS. INST.]
 - Autonomía disponible [RANGE]
 - Voltaje de la batería [VOLTAJE]
 - Fecha [FECHA]

- Cambiar favorito: [HSTC]
- Volumen automático: [OFF]
- Mantenimiento periódico:
 - Distancia: "-----"
 - Fecha: "----/---"
- Cambio de aceite:
 - Distancia: "-----"
 - Fecha: "----/---"
- Elimine el dispositivo emparejado por *Bluetooth*®

Mantenimiento

Los siguientes elementos se pueden modificar secuencialmente.

- Mantenimiento ➡ P. 102
- DTC ➡ P. 104
- Inicializar ➡ P. 105
- Modo de servicio ➡ P. 106
- Equipo ➡ P. 107
- Información del sistema ➡ P. 107

Instrumentos *(Continuación)*

Mantenimiento

Puede consultar el momento en el que debe realizar la próxima inspección periódica y el próximo cambio de aceite del motor.

Puede cambiar la configuración de la próxima inspección periódica y el próximo cambio de aceite del motor.



- 1 Seleccione [Mantenimiento] y, a continuación, pulse el interruptor **ENT**.
- 2 Pulse el interruptor de selección hacia arriba **▲** o hacia abajo **▼** para seleccionar un menú de configuración y, a continuación, pulse el interruptor **ENT**.

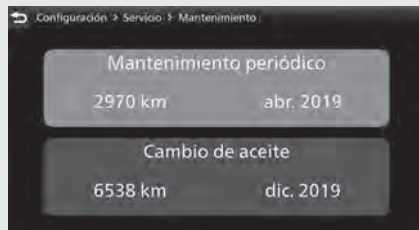

- 3 Pulse el lado **◀** o **▶** del interruptor de selección hacia la izquierda/derecha **◀** **▶** para seleccionar una distancia, mes o año.

- Para avanzar la distancia, el mes o el año: Pulse el interruptor de selección hacia arriba ▲ y, a continuación, pulse el interruptor **ENT** hasta que se visualice el valor que desee.

Para retrasar la distancia, el mes o el año: Pulse el interruptor de selección hacia abajo ▼ y, a continuación, pulse el interruptor **ENT** hasta que se visualice el valor que desee.

- ▶ Mantenga pulsado el interruptor **ENT** para avanzar la cifra rápidamente.



- 4 Vuelva a la pantalla de información de conducción, la pantalla anterior o la pantalla de inicio. ➡ P. 40

También puede realizar la configuración anterior con la pantalla táctil.

Rango de configuración:

- Mantenimiento periódico:
 - Distancia: de 100 a 12 000 km o de 100 a 8000 millas
 - Fecha: de 2000/ENE a 2099/DIC
- Cambio de aceite:
 - Distancia: de 100 a 12 000 km o de 100 a 8000 millas
 - Fecha: de 2000/ENE a 2099/DIC

Configuración predeterminada:

- Mantenimiento periódico:
 - Distancia: "-----"
 - Fecha: "----/--"
- Cambio de aceite:
 - Distancia: "-----"
 - Fecha: "----/--"

Instrumentos *(Continuación)*

DTC

Puede comprobar si hay algún problema en el sistema PGM-FI.

Si el vehículo tiene un problema, se muestra el índice de DTC.

Reduzca la velocidad y lleve el vehículo a su concesionario para que lo inspeccionen lo antes posible.



- 1 Seleccione [Códigos de problemas de diagnóstico] y, a continuación, pulse el interruptor **ENT**.

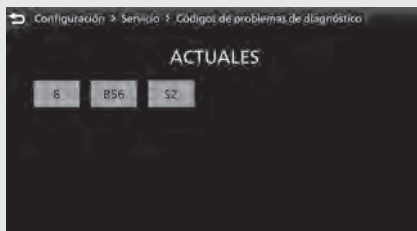

- 2 Vuelva a la pantalla de información de conducción, la pantalla anterior o la pantalla de inicio. ➡ P. 40

También puede realizar la configuración anterior con la pantalla táctil.

Inicializar

Puede realizar la calibración de la pantalla táctil.

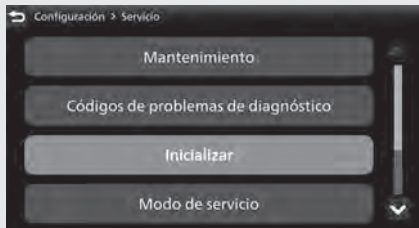

- 1 Seleccione [Inicializar] y, a continuación, pulse el interruptor **ENT**.
- 2 Seleccione [Calibración de la pantalla táctil] y, a continuación, pulse el interruptor **ENT**.

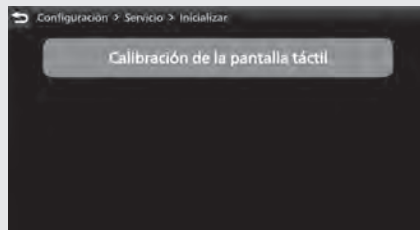

Instrumentos *(Continuación)*

- Toque el centro de la cruz cuatro veces.
 - La pantalla parpadeará en verde cuando la calibración haya finalizado. Si falla la calibración, la pantalla parpadeará en rojo. Repita el paso **3**.

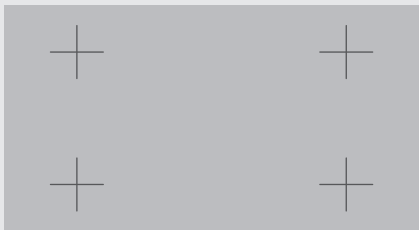

- Vuelva a la pantalla de información de conducción, la pantalla anterior o la pantalla de inicio. ➔ P. 40



También puede realizar la configuración anterior con la pantalla táctil.

Modo de servicio

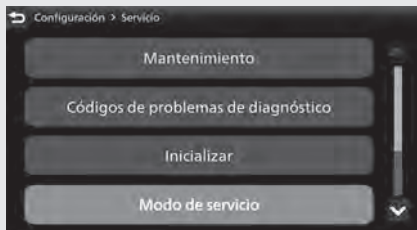
Las luces de curvas y de circulación diurna (CRF1100A2/A4/D2/D4) pueden encenderse con el vehículo parado para revisarlo.



- Arranque el motor. ➔ P. 206
- Detenga el vehículo.
- Seleccione [Modo de servicio] y, a continuación, pulse el interruptor **ENT**.

- 4 **CRF1100A2/A4/D2/D4**
 Pulse el interruptor de selección hacia arriba  o hacia abajo  para seleccionar un menú.
- 5 Pulse el interruptor **ENT**.
 La luz del menú seleccionado se encenderá.
 ► El modo de servicio se detendrá automáticamente en 5 minutos.



- 6 Vuelva a la pantalla de información de conducción, la pantalla anterior o la pantalla de inicio.  **P. 40**
- También puede realizar la configuración anterior con la pantalla táctil.

Equipo

Este menú no se puede seleccionar.

Información del sistema

Muestra diversa información de la pantalla de información múltiple.

- [Versión del software]
- [Actualización de software]: No se puede seleccionar.
- [Información de hardware]
- [Estado de recepción GPS]
- [EULA]
- [Copyright y confirmaciones]

Normativa

Muestra información normativa de la pantalla de información múltiple.



Instrumentos *(Continuación)*

Información emergente

En los siguientes casos, aparecerá información emergente en la parte inferior de la pantalla de información múltiple.

- Información de mantenimiento:
Cuando se aproxima un intervalo de inspección del vehículo.

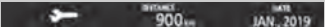
Información de mantenimiento

Indicación	Explicación	Solución
	<p>Cuando se aproxima un intervalo de inspección periódica del vehículo.</p>	<p>Lleve el vehículo a su concesionario para que lo inspeccionen.</p>
	<p>Cuando se aproxima el intervalo de cambio de aceite del vehículo.</p>	<p>Cambie el aceite de motor. ➔ P. 262</p>

Indicadores

Si uno de estos indicadores no se enciende cuando debiera, acuda a su concesionario.

Testigo de alta temperatura del refrigerante

Se enciende brevemente cuando el interruptor de encendido se encuentra en la posición I (On).

Si se enciende mientras conduce:  P. 300

Indicador de intermitente izquierdo

Testigo de avería (MIL) de la PGM-FI (inyección programada de combustible)

Se enciende brevemente cuando el interruptor de encendido se encuentra en la posición I (On).

Si se enciende o parpadea mientras el motor está en marcha:  P. 302

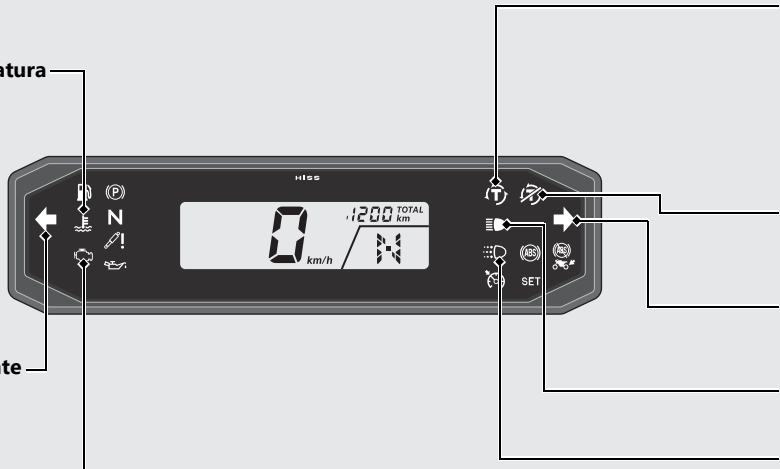

 **Indicador de control del par**

- Se enciende cuando el interruptor de encendido se encuentra en la posición **I** (On). Se apaga cuando la motocicleta alcanza aproximadamente 5 km/h para indicar que el control del par está listo para funcionar.
- Parpadea cuando el control del par está en funcionamiento.

Si se enciende mientras conduce:  **P. 304**

 **Indicador OFF de control del par**

- Se enciende cuando se desactiva el control del par.

 **Indicador del intermitente derecho** **Indicador de luz de carretera** **Indicador de la DRL**  **P. 222**

Indicadores *(Continuación)*

Ⓟ Indicador del freno de estacionamiento

CRF1100D/D2/D4

Se enciende para recordarle que no ha soltado la maneta del freno de estacionamiento.

N Testigo de punto muerto

Se enciende cuando la transmisión se encuentra en punto muerto.



Ⓡ Indicador de nivel bajo de combustible

- Se enciende brevemente cuando el interruptor de encendido se encuentra en la posición **I** (On).
- Se enciende cuando solo queda el combustible de reserva en el depósito de combustible.
Combustible restante cuando se enciende el indicador de nivel bajo de combustible:
Aproximadamente 3,6 litros (CRF1100A/D)
Aproximadamente 3,9 litros (CRF1100A2/A4/D2/D4)

Si el indicador se enciende y el indicador del medidor de combustible parpadea: ➔ P. 306

Indicador del ABS (Sistema antibloqueo de frenos)

- Se enciende brevemente cuando el interruptor de encendido se encuentra en la posición I (On).
- Se apaga cuando la velocidad alcanza unos 10 km/h.

Si se enciende mientras conduce:  **P. 303**

Indicador OFF del ABS (Sistema de frenos antibloqueo) trasero

- Se enciende brevemente cuando el interruptor de encendido se encuentra en la posición I (On).
- Se enciende cuando la función de ABS de la rueda trasera está apagada.  **P. 122**

SET **Indicador SET del control de crucero**

Se enciende si ha establecido una velocidad para el control de crucero.

Control de crucero:  **P. 215**

Indicador principal del control de crucero

Se enciende al pulsar el interruptor principal del control de crucero .

Control de crucero:  **P. 215**

Indicadores *(Continuación)*

Indicador de la suspensión CRF1100A4/D4

- Se enciende cuando la inicialización de la suspensión está en espera.
- Detenga el vehículo y espere unos segundos hasta que el indicador se apague.
Si el indicador no se apaga, póngase en contacto con su concesionario.



Indicador de presión baja del aceite

- Se enciende cuando el interruptor de encendido se encuentra en la posición **I** (On).
- Se apaga cuando arranca el motor.

Si se enciende mientras el motor está en marcha:  **P. 301**

Indicador del HISS **P. 342**

- Se enciende brevemente cuando el interruptor de encendido se encuentra en la posición **I** (On). Se apaga si la llave de contacto dispone de la codificación correcta.
- Parpadea cada 2 segundos durante 24 horas al colocar el interruptor de encendido en la posición **O** (Off).

Interruptores

Interruptor del manillar izquierdo ➔ P. 118

Interruptor del manillar derecho ➔ P. 117

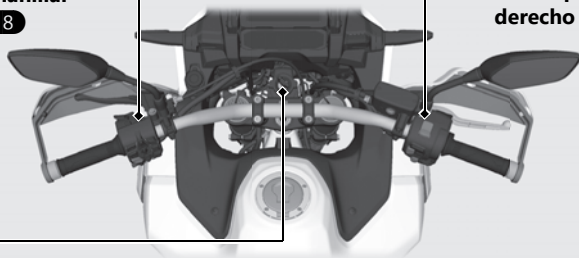

Interruptor de encendido

Conecta y desconecta el sistema eléctrico, bloquea la dirección.

- ▶ La llave puede retirarse mientras se encuentra en la posición **○ (Off)** o **🔒 (Lock)**.

Bloqueo de la dirección: ➔ P. 121

Activa el sistema eléctrico para el arranque/conducción.

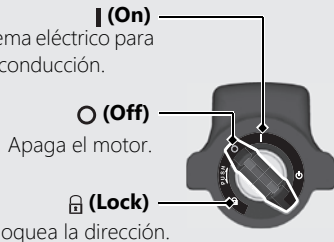

Interruptor del manillar derecho

Interruptor de parada del motor/ botón **START**

Debe mantenerse normalmente en la posición  (Run).

- ▶ En caso de emergencia, póngalo en la posición  (Stop) para detener el motor.
- ▶ Para arrancar el motor.

 **P. 206**

Interruptor AT/MT

CRF1100D/D2/D4

Para alternar entre el MODO AT y el MODO MT.  **P. 212**

Interruptor principal del control de crucero

Púselo para activar el sistema de control de crucero.  **P. 215**

Interruptor de función

Púselo para ver la barra de información en la pantalla de información múltiple.

Interruptor N-D

CRF1100D/D2/D4

Para cambiar entre punto muerto y el MODO AT.

 **P. 212**

RES / + **SET / -** Maneta del control de crucero

Empuje hacia arriba o hacia abajo, o ajuste la velocidad programada.  **P. 217**

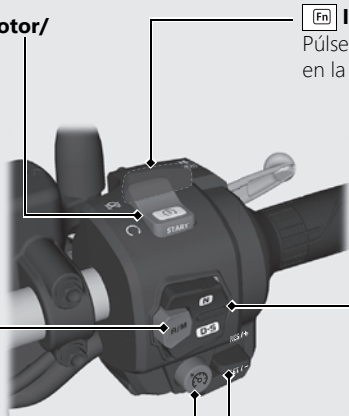

Interruptores *(Continuación)*

Interruptor del manillar izquierdo

★ Interruptor de favorito

El interruptor de favorito puede asignarse al interruptor del HSTC, interruptor de control del levantamiento de la rueda delantera al acelerar, interruptor de modo de conducción o interruptor G. ➔ P. 88

🔊 Botón del claxon

↔ Interruptor de los intermitentes

Los intermitentes se detendrán automáticamente cuando complete el giro. (Pueden cancelarse las luces manualmente presionando el interruptor hacia dentro). Cuando se usa para indicar un cambio de carril, los intermitentes se detendrán automáticamente en 7 segundos o tras conducir 120 m. En algunos casos, el tiempo de detención de los intermitentes puede ser menor o mayor. Para garantizar un correcto funcionamiento de la función de cancelación automática, utilice siempre los neumáticos recomendados.

Selector de cambios descendentes (-)

CRF1100D/D2/D4

Para bajar a una marcha inferior.

➔ P. 214

⚠ Interruptor de las luces de emergencia

Disponible cuando el interruptor de encendido está en la posición **I** (On). Puede apagarse independientemente de la posición del interruptor de encendido.

- ▶ Los intermitentes continúan parpadeando con el interruptor de encendido en posición **O** (Off) o **L** (Lock) después de activar el interruptor de las luces de emergencia.

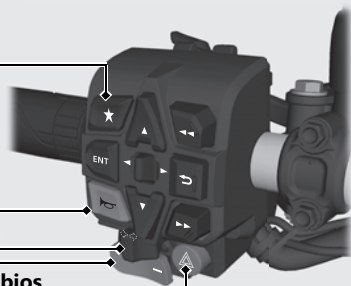

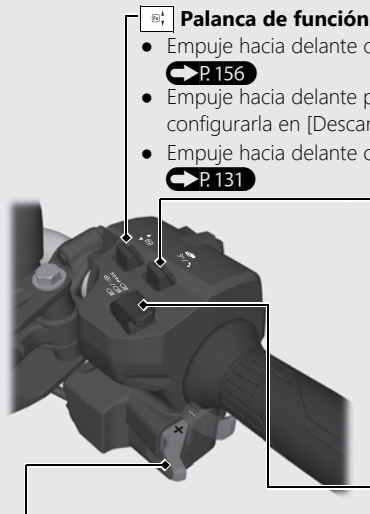

Palanca de función

- Empuje hacia delante o tire hacia atrás para ajustar el volumen del sistema de audio. ➔ P. 156
- Empuje hacia delante para configurar la DRL en [Auto.] o tire hacia atrás para configurarla en [Descartar]. ➔ P. 222
- Empuje hacia delante o tire hacia atrás para ajustar el nivel del calefactor de los puños. ➔ P. 131

Interruptor de control de voz / interruptor de página

- Empújelo hacia delante para recibir, rechazar o finalizar una llamada. ➔ P. 189
- Empújelo hacia delante para iniciar Siri si Apple CarPlay está disponible. ➔ P. 204
- Tire hacia atrás y manténgalo en esa posición para ir a la pantalla de inicio o a la pantalla de Apple CarPlay. ➔ P. 38
- Tire hacia atrás para volver a la pantalla de audio o de información de conducción. ➔ P. 40

Interruptor de control de la luz de adelantamiento/intensidad del faro

- : Luz de carretera
- / : DRL automática o apagada (luz de cruce) ➔ P. 222
- **PASS**: Hace parpadear la luz de carretera del faro.

Selector de cambios ascendentes (+)

CRF1100D/D2/D4

Para subir a una marcha superior.

➔ P. 214

Interruptores *(Continuación)*

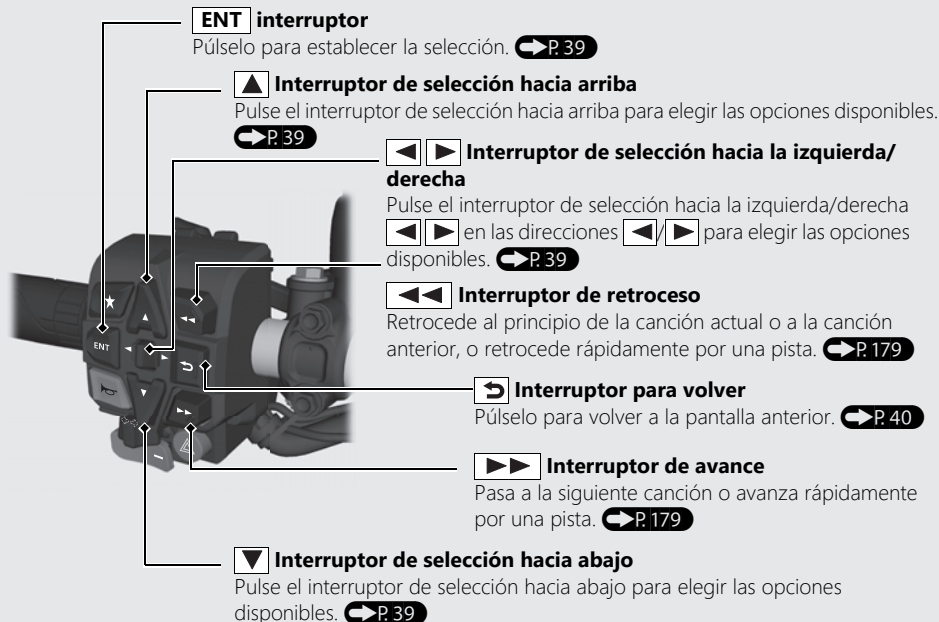

Bloqueo de la dirección

Bloquee la dirección al estacionar para evitar posibles robos del vehículo.

También se recomienda el uso de un candado en forma de U para la rueda o de un dispositivo similar.

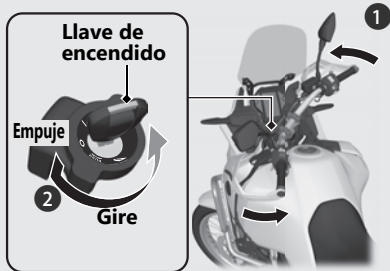

Bloqueo

- 1 Gire el manillar completamente hacia la izquierda.
- 2 Presione la llave de encendido y gire el interruptor de encendido a la posición (Lock).
 - ▶ Mueva un poco el manillar si resulta algo difícil aplicar el bloqueo.
- 3 Extraiga la llave.

Desbloqueo

Introduzca la llave de contacto, presiónela y gire el interruptor de encendido a la posición (Off).

Función ABS en la rueda trasera



La función de ABS de la rueda trasera se puede desactivar opcionalmente para conducir campo traviesa.

Puede desactivar la función ABS de la rueda trasera en [MODO TODO TERRENO], [MODO USUAR 1] o [MODO USUAR 2].

- ▶ Cada vez que el interruptor de encendido se coloque en la posición **I** (On), la función ABS de ambas ruedas se establecerá en [ACTIVO] (se activará); no obstante, el ABS permanecerá en el modo [CANCELAR] (desactivado) en la rueda trasera si el motor se detiene con el interruptor de parada del motor.
- ▶ Si selecciona [EN CARRETERA] para el modo del ABS [ABS], la función ABS de ambas ruedas [ABS RR] se configurará automáticamente en [ACTIVO].
- ▶ Cuando cambie el modo de conducción, la función ABS de ambas ruedas se configurará automáticamente en [ACTIVO].

Para desactivar la función de ABS en la rueda trasera

- 1 Detenga el vehículo y cierre completamente el acelerador.
- 2 Seleccione el modo de conducción [MODO TODO TERRENO], [MODO USUAR 1] o [MODO USUAR 2].
➡ P. 148
Si selecciona [MODO USUAR 1] o [MODO USUAR 2], seleccione el modo [TODO TERRENO] para el ABS [ABS]. ➡ P. 76
- 3 Seleccione la pantalla dorada. ➡ P. 81
- 4 Seleccione la página 4. ➡ P. 45

- 5 Pulse el interruptor **ENT**.
- 6 Seleccione [ABS RR].
- 7 Pulse  en el interruptor de selección hacia la izquierda/derecha   para seleccionar [CANCELAR] (desactivar).



- 8 Lea el mensaje de aviso.
- 9 Seleccione [Sí] y, a continuación, pulse el interruptor **ENT**.

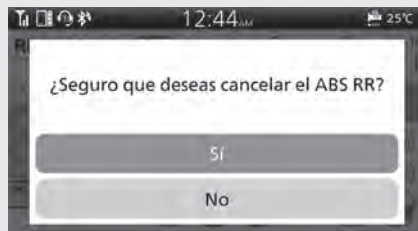





- 10 Pulse el interruptor para volver .
 - ▶ El indicador de ABS trasero apagado se enciende cuando la función ABS de la rueda trasera [ABS RR] se configura en [CANCELAR] (desactivada).

También puede realizar la configuración anterior con la pantalla táctil.

Función ABS en la rueda trasera *(Continuación)*

Para activar la función ABS en ambas ruedas

- 1 Detenga el vehículo y cierre completamente el acelerador.
- 2 Seleccione la pantalla dorada.  P. 81
- 3 Seleccione la página 4.  P. 45

- 4 Pulse el interruptor **ENT**.
- 5 Seleccione [ABS RR].
- 6 Pulse  en el interruptor de selección hacia la izquierda/derecha   para seleccionar [ACTIVO] (se activará).
 - ▶ El indicador de ABS trasero apagado parpadea varias veces y luego se apaga cuando la función ABS de la rueda trasera [ABS RR] se configura en [ACTIVO].



- 7 Pulse el interruptor para volver .
También puede realizar la configuración anterior con la pantalla táctil.

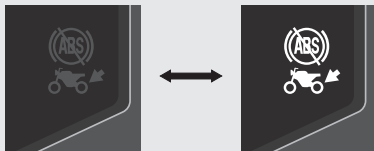

Cuando se selecciona la pantalla dorada:



La función ABS en ambas ruedas está en el modo [ACTIVO] (activada).

La función ABS en la rueda trasera está en el modo [CANCELAR] (desactivada).

Ajustes disponibles: [ACTIVO]/[CANCELAR]

Configuración predeterminada: [ACTIVO]

Interruptor G

CRF1100D/D2/D4

El interruptor G puede cambiar las características del motor de su vehículo para ayudar a mejorar la tracción y el control de la máquina campo a través, ya que el embrague patina menos cuando se acciona el acelerador.

- ▶ Otros modos que no son MODO USUAR 1 y MODO USUAR 2

Cada vez que se gire el interruptor de encendido a la posición **I** (On), el interruptor G [G] se ajustará automáticamente al valor predeterminado.

MODO USUAR 1 y MODO USUAR 2

Cada vez que se gira el interruptor de encendido a la posición **I** (On): el interruptor G [G] se ajusta a cuando el interruptor de encendido se colocó en la posición **O** (Off)

- ▶ El accionamiento del interruptor G [G] no siempre puede compensar las irregularidades del terreno si la carretera está en mal estado. Al accionar el acelerador, tenga siempre en cuenta las condiciones meteorológicas y el estado de las carreteras, así como su destreza y propio estado.

Encendido o apagado del interruptor G

- Cuando utilice el interruptor de favorito **★**.
- 1 Detenga el vehículo y cierre completamente el acelerador.
 - 2 Seleccione [Interruptor G] para el interruptor de favorito **★** **➡ P. 88**
 - 3 Pulse el interruptor de favorito **★**.

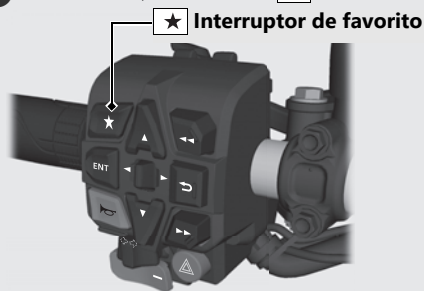

- Cuando utilice la pantalla de información múltiple:
 - 1 Detenga el vehículo y cierre completamente el acelerador.
 - 2 Seleccione la pantalla dorada. P. 81
 - 3 Seleccione la página 4. P. 45
 - 4 Pulse el interruptor **ENT**.
 - 5 Seleccione [G].

- 6 Pulse en el interruptor de selección hacia la izquierda/derecha para seleccionar [CANCELAR] (desactivar).
Pulse en el interruptor de selección hacia la izquierda/derecha para seleccionar [ACTIVO] (se activará).



- 7 Pulse el interruptor para volver . También puede realizar la configuración anterior con la pantalla táctil.

Interruptor G *(Continuación)*

Cuando se selecciona la pantalla dorada:

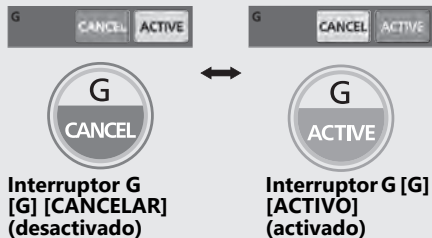

Ajustes disponibles: [ACTIVO]/[CANCELAR]

Configuración predeterminada:

- [MODO RECORRIDO]: [CANCELAR]
- [MODO URBANO]: [CANCELAR]
- [MODO GRAVA]: [CANCELAR]
- [MODO TODO TERRENO]: [ACTIVO]
- [MODO USUAR 1]: [CANCELAR]
- [MODO USUAR 2]: [CANCELAR]

Freno de estacionamiento

CRF1100D/D2/D4

Maneta del freno de estacionamiento

Asegúrese de que el freno de estacionamiento está aplicado y caliente el motor.

- ▶ Compruebe que la maneta del freno de estacionamiento está desbloqueada antes de iniciar la marcha.

Para accionar el freno de estacionamiento

Apriete completamente la maneta del freno de estacionamiento (1) y, a continuación, gire la palanca de bloqueo (2) en el sentido de las agujas del reloj hasta que se acople en la ranura situada detrás del soporte de la maneta de freno de estacionamiento para bloquear la rueda trasera.

- ▶ El bloqueo del freno de estacionamiento no funcionará si el freno de estacionamiento no queda bien ajustado. ➔ P. 270

Maneta de bloqueo

Ranura

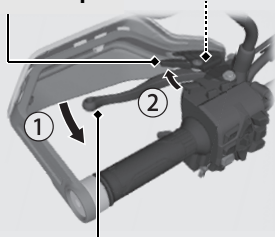

Maneta del freno de estacionamiento

Para soltar el freno de estacionamiento

Apriete la maneta del freno de estacionamiento hasta que la maneta de bloqueo se suelte de la ranura del soporte de la maneta de freno de estacionamiento.

- ▶ Antes de conducir, compruebe que el indicador del freno de estacionamiento está apagado y asegúrese de que el freno de estacionamiento esté completamente suelto de forma que no afecte al giro de la rueda.

Calefactor del puño

CRF1100A2/A4/D2/D4

Este vehículo está equipado con un calefactor en el puño para mantener sus manos calientes durante la conducción.

Lleve guantes para protegerse las manos de los puños calefactados.

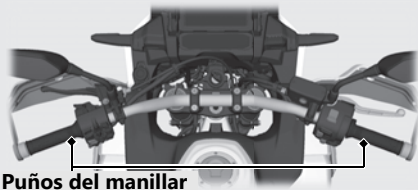

Indicador del calefactor del puño:

El nivel de calor seleccionado se indica con el número de veces que parpadea el indicador cuando se enciende el calefactor y se cambia el nivel. Por ejemplo, si selecciona el nivel 5 de calor, el indicador parpadea 5 veces y lo repite 7 veces.

Nivel de calor:

El nivel de calor seleccionado se indica durante unos segundos en el área del reloj cuando se acciona el interruptor del calefactor del puño.

Icono de estado del calefactor del puño:



Se visualiza cuando el calefactor del puño está activado.

Para ajustar el calefactor del puño

- 1 Arranque el motor. ➔ P. 206
- 2 Seleccione el calefactor del puño en el menú emergente con el interruptor de función **Fn**.

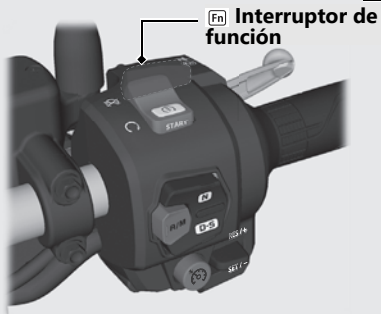

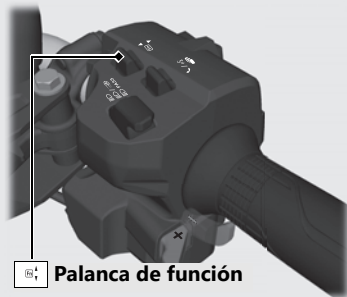

- 3 Empuje hacia delante o tire hacia atrás de la palanca de función **Fn** para seleccionar el nivel del calefactor del puño.
 - ▶ El icono de estado aparecerá en el visualizador cuando el calefactor del puño funcione.
 - ▶ No deje el calefactor del puño en la posición máxima durante mucho tiempo en un día caluroso.





Calefactor del puño (Continuación)

Para apagar el calefactor del puño

- 1 Seleccione el calefactor del puño en el menú emergente con el interruptor de función .
- 2 Tire hacia atrás de la palanca de función  varias veces para desactivar el calefactor del puño.

No utilice el calefactor del puño con el motor a ralentí durante mucho tiempo. Podría descargar o romper la batería.

Mantiene el nivel seleccionado cuando se coloca el interruptor de encendido en la posición  (Off).

- El nivel de calefacción no se cambia si se gira el interruptor de encendido a la posición  (Off) en un margen de 5 segundos desde el cambio del nivel de calefacción.

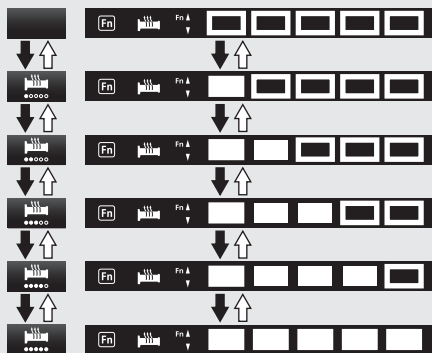

Ausencia de indicación (Off)



Nivel 1 temperatura mínima



Nivel 2

Nivel 3

Nivel 4

Nivel 5 temperatura máxima

 **Empuje hacia delante la  palanca de función**

 **Tire hacia atrás de la  palanca de función**

Control de par seleccionable Honda



Puede seleccionar el nivel del control del par (control de potencia del motor) o conectarlo/desconectarlo.

- ▶ No cambie el nivel del control de par mientras conduce.
Detenga el vehículo para desconectar o conectar el control de par, y seleccionar el nivel que desee.
- ▶ El ajuste del control del par no puede cambiarse ni desconectarse cuando se activa el sistema (indicador de control del par intermitente).





- ▶ En los siguientes casos, el control de par se activará y el nivel específico se establecerá de forma automática según lo descrito a continuación.
 - Cada vez que se gire el interruptor de encendido a la posición **I** (On), el nivel del control del par se ajustará automáticamente al nivel al que estaba configurado. Sin embargo, si se había establecido el nivel en [0] (desactivado), pasará al nivel 1.
- ▶ Cuando el control de par cambie de la posición [0] (desactivado) a la posición activada, regresará automáticamente al nivel en el que se encontraba antes de desactivar el control de par.

Control de par seleccionable Honda *(Continuación)*

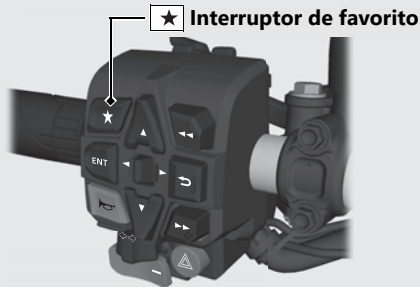
Ajuste del nivel del control del par

- Cuando utilice el interruptor de favorito :
- 1 Detenga el vehículo.
 - 2 Seleccione [HSTC] para el interruptor de favorito  ➔ P. 88
 - 3 Pulse el interruptor de favorito .
 - ▶ 7: nivel máximo del control de par
 - ▶ 1: nivel mínimo del control de par



- Cuando utilice la pantalla de información múltiple:
- 1 Detenga el vehículo.
 - 2 Seleccione la pantalla dorada. ➔ P. 81
 - 3 Seleccione la página 4. ➔ P. 45
 - 4 Pulse el interruptor **ENT**.
 - 5 Seleccione [HSTC].
 - 6 Pulse el lado  o  del interruptor de selección hacia la izquierda/derecha   para seleccionar el nivel que prefiera.





7 Pulse el interruptor para volver .

También puede realizar la configuración anterior con la pantalla táctil.

Conexión y desconexión del control del par



1 Detenga el vehículo.



2 Seleccione la pantalla dorada.  P. 81

3 Seleccione la página 4.  P. 45

4 Pulse el interruptor **ENT**.

5 Seleccione [HSTC].

6 Mantenga pulsado  en el interruptor de selección hacia la izquierda/derecha   para seleccionar [0] (desactivar).

Mantenga pulsado  en el interruptor de selección hacia la izquierda/derecha   para establecer el control de par al mismo nivel que antes de establecerlo en [0] (desactivado).

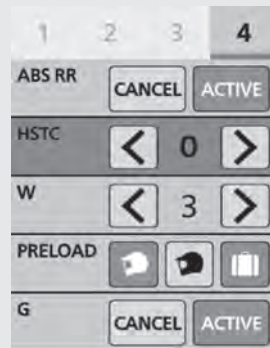

7 Pulse el interruptor para volver .

También puede realizar la configuración anterior con la pantalla táctil.

Rango de configuración: nivel 1 a 7 o 0 (Desact.)

Control de par seleccionable Honda (Continuación)

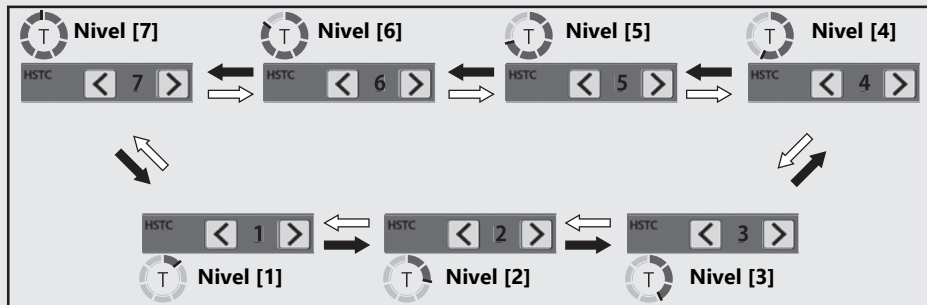

- Pulse en el interruptor de selección hacia la izquierda/derecha
- Pulse en el interruptor de selección hacia la izquierda/derecha o pulse el interruptor de favorito
- Pulse y mantenga en el interruptor de selección hacia la izquierda/derecha
- Pulse y mantenga en el interruptor de selección hacia la izquierda/derecha



Control del levantamiento de la rueda delantera al acelerar

Puede seleccionar el nivel del control del levantamiento de la rueda delantera al acelerar [W] o activarlo/desactivarlo.





- ▶ No cambie el nivel del control del levantamiento de la rueda delantera al acelerar [W] mientras conduce.
Detenga el vehículo primero y, a continuación, seleccione el nivel del control del levantamiento de la rueda delantera al acelerar [W].

- ▶ En los siguientes casos, el control del levantamiento de la rueda delantera al acelerar [W] se activará y el nivel específico se establecerá de forma automática según lo descrito a continuación.
 - Cada vez que se gire el interruptor de encendido a la posición **I** (On), el nivel del control del levantamiento de la rueda delantera al acelerar [W] se ajustará automáticamente al nivel al que estaba configurado. Sin embargo, si el nivel se establece en 0 (desactivado), se ajusta automáticamente al nivel de antes de desactivar el control del levantamiento de la rueda delantera al acelerar [W].
- ▶ Cuando el control del levantamiento de la rueda delantera al acelerar [W] cambie de la posición [0] (desactivado) a la posición activada, regresará automáticamente al nivel en el que se encontraba antes de desactivar el control del levantamiento de la rueda delantera al acelerar [W].

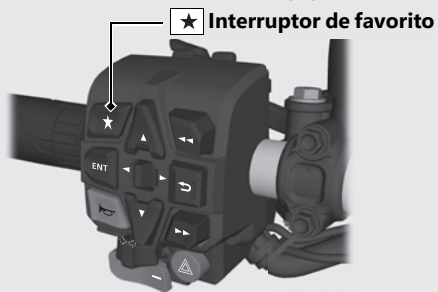
Ajuste del nivel del control del levantamiento de la rueda delantera al acelerar

- Cuando utilice el interruptor de favorito :
 - 1 Detenga el vehículo.
 - 2 Seleccione [W] para el interruptor de favorito . **→ P. 88**
 - 3 Pulse el interruptor de favorito .
 - ▶ 3: nivel máximo del control del levantamiento de la rueda delantera al acelerar [W]
 - ▶ 1: nivel mínimo del control del levantamiento de la rueda delantera al acelerar [W]



- Cuando utilice la pantalla de información múltiple:
 - 1 Detenga el vehículo.
 - 2 Seleccione la pantalla dorada. **→ P. 81**
 - 3 Seleccione la página 4. **→ P. 45**
 - 4 Pulse el interruptor **ENT**.
 - 5 Seleccione [W].
 - 6 Pulse el lado  o  del interruptor de selección hacia la izquierda/derecha   para seleccionar el nivel que prefiera.



Control del levantamiento de la rueda delantera al acelerar *(Continuación)*

7 Pulse el interruptor para volver .

También puede realizar la configuración anterior con la pantalla táctil.

Conexión y desconexión del control del levantamiento de la rueda delantera al acelerar



1 Detenga el vehículo.



2 Seleccione la pantalla dorada.  P. 81

3 Seleccione la página 4.  P. 45

4 Pulse el interruptor .

5 Seleccione [W].

6 Mantenga pulsado  en el interruptor de selección hacia la izquierda/derecha   para seleccionar [0] (desactivar).

Mantenga pulsado  en el interruptor de selección hacia la izquierda/derecha   para establecer el control del levantamiento de la rueda delantera al acelerar al mismo nivel que antes de establecerlo en [0] (desactivado).



7 Pulse el interruptor para volver .

También puede realizar la configuración anterior con la pantalla táctil.

Rango de configuración: nivel 1 a 3 o 0 (Desact.)

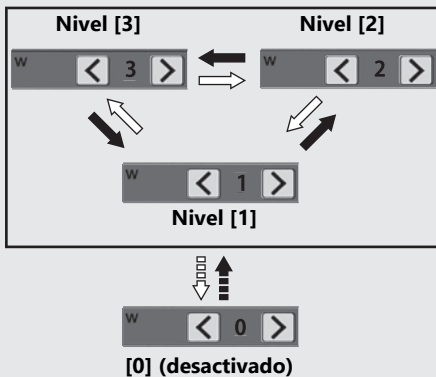

- ➔
Pulse en el interruptor de selección hacia la izquierda/derecha
- ➡
Pulse en el interruptor de selección hacia la izquierda/derecha o pulse el interruptor de favorito
- ▄▄▄➔
Pulse y mantenga en el interruptor de selección hacia la izquierda/derecha
- ▣▣▣➡
Pulse y mantenga en el interruptor de selección hacia la izquierda/derecha

Modo de conducción

Puede modificar el modo de conducción.

El modo de conducción consta de los siguientes parámetros.

Potencia [P]: Nivel de potencia del motor

Freno mot. [EB]: Nivel de freno motor

CRF1100A4/D4

[S] [Total]: amortiguación de la suspensión

[Zona delant.]: amortiguación de la suspensión

[Trasera]: amortiguación de la suspensión

CRF1100D/D2/D4

Interruptor G [G]:  P. 126

Modo del ABS [ABS]:

- [TODO TERRENO]: modo todo terreno
- [EN CARRETERA]: modo en carretera

CRF1100A4/D4

[PRECARGA] [Precarga]: precarga de la suspensión trasera

- (Conductor): solo conductor (precarga mínima)
- (Conductor+carga): conductor y equipaje
- (Conductor+pasajero): conductor y pasajero
- (Conductor+pasajero+carga): conductor, pasajero y equipaje (precarga máxima)

Modo de conducción actual



Valor de
[Potencia] [P]

Valor de
[Freno mot.] [EB]

Interruptor G [G]

Modo del ABS [ABS]

[S] Total

El modo de conducción tiene 6 modalidades.

Modos de conducción disponibles: [MODO RECORRIDO], [MODO URBANO], [MODO GRAVA], [MODO TODO TERRENO], [MODO USUAR 1] y [MODO USUAR 2]

[MODO RECORRIDO], [MODO URBANO], [MODO GRAVA] y [MODO TODO TERRENO]

- ▶ **[MODO RECORRIDO]:** ofrece una aceleración suave incluso al conducir con un pasajero o gran cantidad de equipaje.
- ▶ **[MODO URBANO]:** modo estándar general para diversas situaciones.
- ▶ **[MODO GRAVA]:** adecuado para una conducción estable en superficies resbaladizas, como carreteras sucias.
- ▶ **[MODO TODO TERRENO]:** apto para disfrutar de la práctica de deportes todo terreno.

No se puede cambiar cada valor de ajuste inicial.

[MODO USUAR 1] y [MODO USUAR 2]

Se puede cambiar cada valor de ajuste inicial.

Modo de conducción *(Continuación)*

Configuración inicial

Modos de conducción	Valor de [Potencia] [P]	Valor de [Freno mot.] [EB]	Amortiguación de la suspensión			Modo del ABS [ABS]	Interruptor G [G] *2
			[S] [Total] *1	[Zona delant.] *1	[Trasera] *1		
[MODO RECORRIDO]	1	2	H	STD	STD	EN CARRETERA	CANCELAR*3
[MODO URBANO]	2	2	M	STD	STD	EN CARRETERA	CANCELAR*3
[MODO GRAVA]	4	3	S	STD	STD	TODO TERRENO	CANCELAR*3
[MODO TODO TERRENO]	3	3	O	STD	STD	TODO TERRENO	ACTIVO*3
[MODO USUAR 1]	2*3	2*3	M*3	STD*3	STD*3	EN CARRETERA*3	CANCELAR*3
[MODO USUAR 2]	4*3	3*3	S*3	STD*3	STD*3	TODO TERRENO*3	CANCELAR*3

Notas:

*1: CRF1100A4/D4

*2: CRF1100D/D2/D4

*3: El valor puede cambiarse.

Modos de conducción	[PRECARGA] [Precarga] (Conductor) ^{*1}	[PRECARGA] [Precarga] (Conductor y carga) ^{*1}	[PRECARGA] [Precarga] (Conductor y pasajero) ^{*1}	[PRECARGA] [Precarga] (Conductor y pasajero y carga) ^{*1}
[MODO RECORRIDO]	5	10	15	20
[MODO URBANO]	5	10	15	20
[MODO GRAVA]	5	10	15	20
[MODO TODO TERRENO]	5	10	15	20
[MODO USUAR 1]	5 ^{*2}	10 ^{*2}	15 ^{*2}	20 ^{*2}
[MODO USUAR 2]	5 ^{*2}	10 ^{*2}	15 ^{*2}	20 ^{*2}

Notas:
^{*1}: CRF1100A4/D4
^{*2}: El valor puede cambiarse.

Modo de conducción *(Continuación)*

Valor de potencia [P] (nivel de potencia del motor)

El valor de potencia [P] tiene cuatro niveles de ajuste.

Rango de ajustes disponibles: de 1 a 4

- ▶ El nivel 1 es el más potente.
- ▶ El nivel 4 es el menos potente.

Valor del freno del motor [EB] (nivel del freno del motor)

El valor de EB tiene tres niveles de ajuste.

Rango de ajustes disponibles: de 1 a 3

- ▶ El nivel 1 aplica el efecto de freno motor más potente.
- ▶ El nivel 3 aplica el efecto de freno motor más débil.

Total [S]: amortiguación de la suspensión

CRF1100A4/D4

El valor total [S] tiene cuatro niveles de ajuste.

Rango de ajustes disponibles: [H] Difícil / [M] Medio / [S] Suave / [O] Todo terreno

- ▶ [H] Difícil ofrece la amortiguación máxima de la suspensión.
- ▶ [S] Suave ofrece la amortiguación mínima de la suspensión.
- ▶ [O] Todo terreno es el modo ideal para conducir por vías no asfaltadas.

[Zona delant.]: amortiguación de la suspensión

CRF1100A4/D4

[Zona delant.] tiene tres niveles de ajuste.

Rango de ajustes disponibles: -/STD/+

- ▶ + ofrece la amortiguación máxima de la suspensión.
- ▶ - ofrece la amortiguación mínima de la suspensión.

[Trasera]: amortiguación de la suspensión

CRF1100A4/D4

[Trasera] tiene tres niveles de ajuste.

Rango de ajustes disponibles: -/STD/+

- ▶ + ofrece la amortiguación máxima de la suspensión.
- ▶ - ofrece la amortiguación mínima de la suspensión.

Modo del ABS [ABS]

El modo del ABS [ABS] tiene dos niveles de ajuste.

Rango de ajustes disponibles: [TODO TERRENO] o [EN CARRETERA]

- ▶ [TODO TERRENO] es el modo ideal para conducir por vías no asfaltadas.
- ▶ [EN CARRETERA] es el modo ideal para conducir por vías asfaltadas.

Interruptor G [G]  P. 126**[PRECARGA] [Precarga] (conductor) (conductor y carga) (conductor y pasajero) y (conductor, pasajero y carga): suspensión trasera: precarga de suspensión trasera**

CRF1100A4/D4

Existen 24 niveles de ajuste para la precarga

[PRECARGA] [Precarga].

Rango de ajustes disponibles: de 1 a 24

- ▶ El nivel 24 ofrece la precarga máxima de la suspensión.
- ▶ El nivel 1 ofrece la precarga mínima de la suspensión.

Modo de conducción *(Continuación)*

Selección del modo de conducción

Cuando cambie el modo de conducción, la función ABS de la rueda trasera [ABS RR] se establecerá automáticamente en [ACTIVO].

- Cuando utilice el interruptor de selección hacia arriba ▲ y hacia abajo ▼:

- 1 Pulse el interruptor de selección hacia arriba ▲ o hacia abajo ▼.

▲ Interruptor de selección hacia arriba

★ Interruptor de favorito

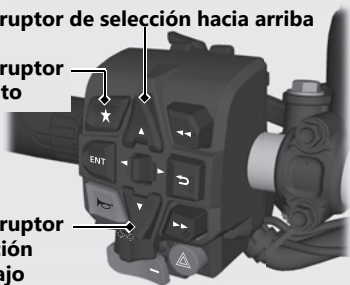

▼ Interruptor de selección hacia abajo

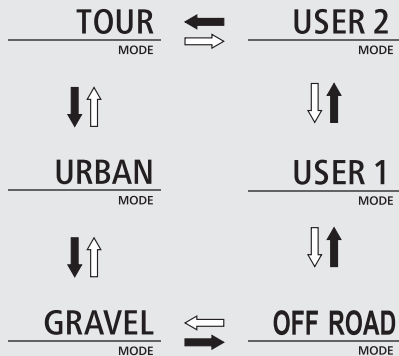

- Cuando utilice el interruptor de favorito ★:
- 1 Seleccione [Modo conducción] para el interruptor de favorito ★. ➔ P. 88
 - 2 Pulse el interruptor de favorito ★.

También puede realizar la configuración anterior con la pantalla táctil.



- Pulse el interruptor de selección hacia arriba  o el interruptor de favorito 
- ⇨** Pulse el interruptor de selección hacia abajo 

Ajuste del modo de conducción

Puede modificar los valores de [P] [Potencia], [EB] [Freno mot.], [S] [Total], [Zona delant.], [Trasera], el modo de ABS [ABS] y el valor de [PRECARGA] [Precarga] en [MODO USUAR 1] y [MODO USUAR 2] en el modo de conducción. 

Sistema de audio

Acerca del sistema de audio

Este sistema de audio puede reproducir archivos de audio almacenados en dispositivos de audio *Bluetooth*® (teléfono móvil, reproductor de audio digital o equivalentes).

El sistema de audio puede vincularse con dispositivos de sonido *Bluetooth*® (altavoces, auriculares, dispositivos de comunicación o equivalentes).

Puede manejar el sistema de audio con los interruptores del manillar izquierdo y con la pantalla de información múltiple. No obstante, no podrá manejar algunas funciones con la pantalla táctil si el vehículo se encuentra en movimiento.

- Las normativas locales pueden prohibir el funcionamiento de dispositivos electrónicos portátiles al utilizar el vehículo.
- Utilice los interruptores de audio solo cuando sea seguro hacerlo.

- Ajuste el volumen a un nivel que permita que se oigan los vehículos de emergencia y los cláxones.
- Algunos dispositivos de sonido, el iPhone y dispositivos de audio *Bluetooth*® podrían no ser compatibles.
- No nos responsabilizamos de los daños o problemas derivados del uso de un dispositivo de audio.
- iPhone, iPad, iPad Air, iPad Mini, iPod, iPod touch, iPod classic, iPod shuffle y iPod nano son marcas comerciales de Apple Inc.

Más información sobre el sistema de audio *Bluetooth*[®]

- Solo podrá vincular con el sistema de audio de manera simultánea un dispositivo de audio *Bluetooth*[®] y dos dispositivos de audio *Bluetooth*[®]. Si empareja otro dispositivo, la información del dispositivo registrado anteriormente se borrará.
- Si recibe una llamada a un teléfono emparejado mientras se reproduce sonido, el teléfono emparejado interrumpirá la reproducción de sonido.
- Si no puede conectar el dispositivo *Bluetooth*[®] al sistema de audio o si se producen saltos en el sonido o no se oye bien, guarde el dispositivo *Bluetooth*[®] en otro lugar.

Tecnología inalámbrica *Bluetooth*[®]

Los logotipos y la marca *Bluetooth*[®] son marcas comerciales registradas propiedad de Bluetooth SIG, Inc., y cualquier uso de dichas marcas por parte de Honda Motors Co., Ltd. se realiza bajo licencia. Otros nombres y marcas comerciales pertenecen a sus respectivos propietarios.

Sistema de audio (Continuación)

Ubicación del sistema de audio

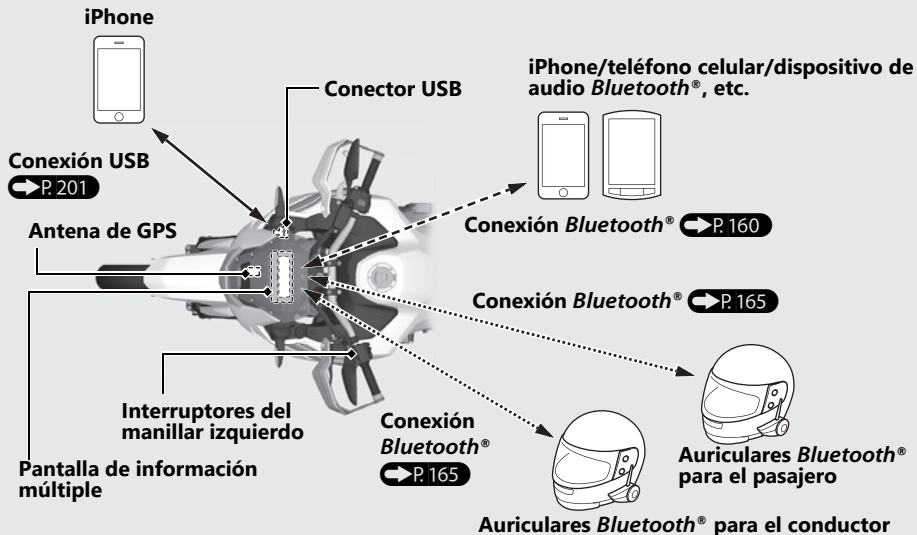

 **Conexión USB para Apple CarPlay** **Perfiles compatibles con el sistema de audio:**

- HFP versión 1.5
- A2DP versión 1.2
- AVRCP versión 1.4
- PBAP versión 1.0

 **Perfiles de auriculares compatibles:**

- HFP versión 1.7
- A2DP versión 1.2

Sistema de audio *(Continuación)*

Funcionamiento básico

Puede utilizar y configurar varias funciones del sistema de audio con la pantalla táctil o los interruptores del manillar izquierdo.

No obstante, no podrá manejar algunas funciones con la pantalla táctil si el vehículo se encuentra en movimiento.

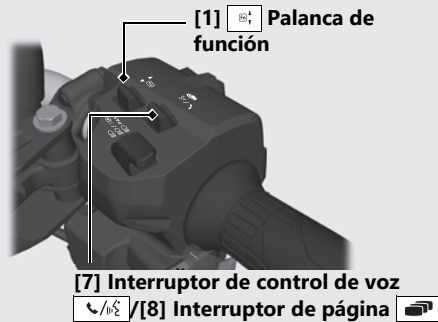

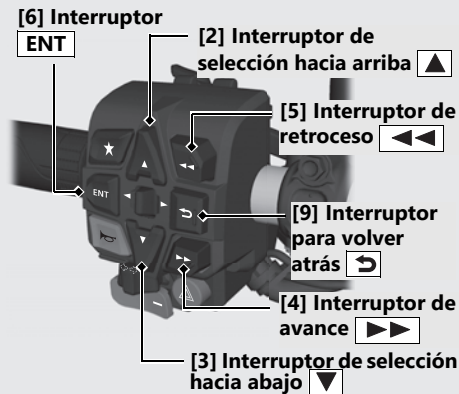

[1] Palanca de función: empuje hacia delante o tire hacia atrás de la maneta para ajustar el volumen.



- Para aumentar el volumen: empuje hacia delante la palanca.

- Para disminuir el volumen: tire hacia atrás de la palanca.
- Para aumentar el volumen rápidamente: empuje hacia delante la palanca y manténgala en esa posición.
- Para disminuir el volumen rápidamente: tire hacia atrás de la palanca y manténgala en esa posición.

[2] Interruptor de selección hacia arriba : pulse el interruptor para seleccionar un elemento de menú.

[3] Interruptor de selección hacia abajo : pulse el interruptor para seleccionar un elemento de menú.

[4] Interruptor de avance :

- Para pasar a la siguiente canción: pulse el interruptor.
- Para desplazarse rápidamente por una pista: mantenga pulsado el interruptor.

[5] Interruptor de retroceso :

- Para volver al principio de la canción actual o a la canción anterior: pulse el interruptor.
- Para desplazarse rápidamente por una pista: mantenga pulsado el interruptor.

[6] Interruptor **ENT**: púlselo para establecer la selección.

[7] Interruptor de control de voz :

- Para recibir o finalizar una llamada. Inicia Siri si Apple CarPlay está disponible: empuje hacia delante el interruptor.
- Para rechazar una llamada: empuje hacia delante el interruptor y manténgalo en esa posición.

[8] Interruptor de página :

- Para volver a la pantalla de audio o de información de conducción: tire hacia atrás del interruptor.
- Para volver a la pantalla de inicio o a la pantalla de Apple CarPlay: tire hacia atrás del interruptor y manténgalo en esa posición.

[9] Interruptor para volver atrás :

- Para volver a la pantalla anterior: pulse el interruptor.
- Para volver a la pantalla de audio: mantenga pulsado el interruptor.

Sistema de audio *(Continuación)*

Para ajustar el volumen

Puede ajustar el volumen de los auriculares.

El sistema dispone de los siguientes niveles de volumen único.

Ajuste el volumen cuando esté en los modos individuales.

- [Música]
- [Teléfono]
- [Sistema]
- [Tono]
- [Voz]
- [CarPlay]
- [Micrófono]

También se puede configurar cada volumen desde el menú. ➔ **P. 95**

Cuando empuje hacia delante o tire hacia atrás de la palanca de función , el nivel de control de volumen aparecerá en la información emergente.

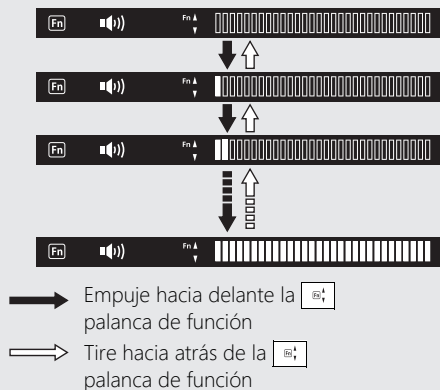

Para aumentar el volumen: empuje hacia delante la palanca de función .

- ▶ Para aumentar el volumen rápidamente, empuje hacia delante la palanca de función  y manténgala en esa posición.

Para reducir el volumen: tire hacia atrás de la palanca de función .

- ▶ Para disminuir el volumen rápidamente, tire hacia atrás de la palanca de función  y manténgala en esa posición.

Intervalo de nivel de volumen:

Aparte de Micro teléfono: Nivel 0 a 30

Micrófono: Nivel 0 a 14

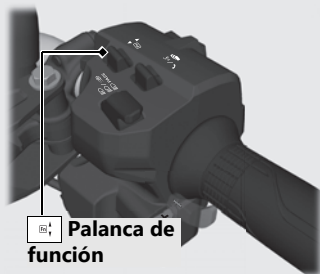

Volumen automático

Selecciona el ajuste de volumen para aumentar automáticamente el volumen de los auriculares conforme aumenta la velocidad del vehículo.

Para seleccionar el volumen automático:

 P. 95

Ajustes disponibles: [Desact.]/[Bajo]/[Alto]

Configuración predeterminada: [Desact.]

Sistema de audio *(Continuación)*

Sistema de audio *Bluetooth*[®]

Ajuste *Bluetooth*[®]

Puede conectar sus dispositivos de audio *Bluetooth*[®] (teléfono celular, reproductor de audio digital o equivalentes) y auriculares *Bluetooth*[®] a través de *Bluetooth*[®].

Estos son los dispositivos disponibles:

- [Sinc. Teléfono] (para dispositivo de audio *Bluetooth*[®]) ➡ P. 160
- [Vinculación de auriculares] (para los auriculares del conductor y el pasajero) ➡ P. 165

Perfiles/versiones de *Bluetooth*® compatibles

Versión de <i>Bluetooth</i> ®	Bluetooth 2.1 + EDR
Perfiles <i>Bluetooth</i> ® (para iPhone, teléfono móvil o dispositivo <i>Bluetooth</i> ®)	HFP (Protocolo de manos libres) versión 1,5
	A2DP (Perfil de distribución de audio avanzada) versión 1.2
	AVRCP (Perfil de control remoto de audio/vídeo) versión 1.4
	PBAP (Perfil de acceso de agenda de teléfonos) versión 1,0
Perfiles <i>Bluetooth</i> ® (para auriculares del conductor y el pasajero)	HFP (Protocolo de manos libres) versión 1,7
	A2DP (Perfil de distribución de audio avanzada) versión 1.2

- No podrá vincular un dispositivo *Bluetooth*® ni unos auriculares *Bluetooth*® mientras el vehículo está en movimiento. Si desea realizar una vinculación, estacione el vehículo en un lugar seguro.
- La conexión *Bluetooth*® no se puede establecer al lanzar Apple CarPlay.
- El vehículo no está equipado con función de intercomunicador. Para utilizar la función de intercomunicador, utilice la de sus auriculares.
- Algunos gobiernos locales prohíben al operador de un vehículo motor utilizar auriculares. Cumpla siempre las leyes y normativas aplicables.

Sistema de audio *(Continuación)*

Sinc. Teléfono

Puede establecer una conexión *Bluetooth*® de dos formas.

- [Visible]: Buscar desde el dispositivo.
- [Vinculación de teléfono]: Buscar desde el sistema.

Esta función se deshabilita cuando el vehículo está en marcha.

- 1 Active la función *Bluetooth*® del dispositivo.
▶ Para obtener más información, consulte el manual de instrucciones de su dispositivo.
- 2 Seleccione [Bluetooth] y, a continuación, pulse el interruptor **ENT**.



- 3 Seleccione [Bluetooth] y, a continuación, pulse el interruptor **ENT** para configurar la función en [ACT] (activar).



- 7 El nombre del dispositivo y la clave aparecerán en la pantalla. Seleccione [Sí] y, a continuación, pulse el interruptor **ENT**.

[Visible]

- 4 Seleccione [Visible] y, a continuación, pulse el interruptor **ENT** para configurar la función en [ACT] (activar).

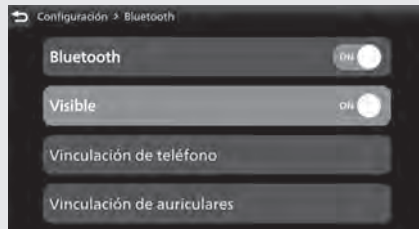

- 5 Toque "Moto Honda n.º *****" en el menú de ajuste *Bluetooth*® del dispositivo objetivo.
 ▶ La parte de ***** es diferente para cada vehículo.
- 6 Cuando aparezca un mensaje de solicitud en el dispositivo objetivo, pulse "Sincronizar".

Sistema de audio *(Continuación)*

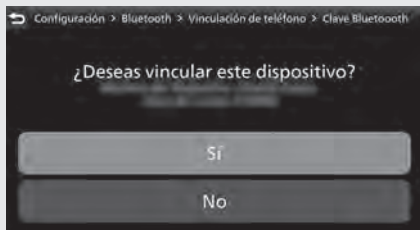

- 8 Cuando la sincronización haya finalizado, se mostrará el nombre de los dispositivos vinculados. Estado del icono:



: teléfono conectado



: dispositivo de música conectado

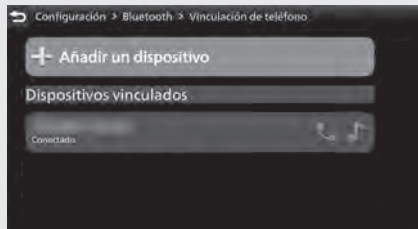

- 9 Vuelva a la pantalla de información de conducción, la pantalla anterior o la pantalla de inicio. ➡ P. 40
También puede realizar la configuración anterior con la pantalla táctil.

[Vinculación de teléfono]

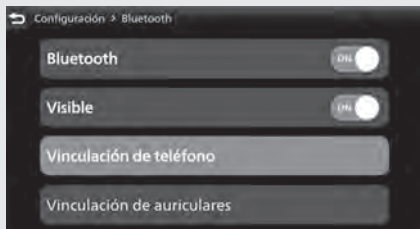

- 4 Seleccione [Vinculación de teléfono] y, a continuación, pulse el interruptor **ENT**.

- 5 Seleccione [+Añadir un dispositivo] y, a continuación, pulse el interruptor **ENT**.



- 6 Se mostrarán los nombres de los dispositivos detectados.
- ▶ Si se detectan muchos dispositivos *Bluetooth*[®], el dispositivo objetivo puede detectarse de la lista, desplácese hacia abajo por la lista.

Sistema de audio *(Continuación)*

- 7 Seleccione el nombre de un dispositivo objetivo y, a continuación, pulse el interruptor **ENT**.

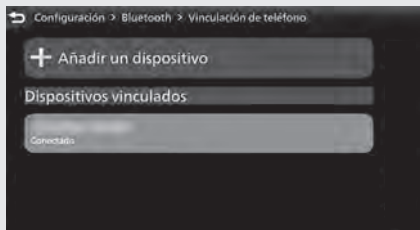

- 8 Seleccione [Sí] y, a continuación, pulse el interruptor **ENT**.

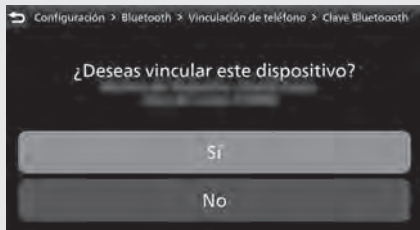

- 9 Cuando aparezca un mensaje de solicitud en el dispositivo objetivo, pulse "Sincronizar".
- 10 Cuando la sincronización haya finalizado, se mostrará el nombre de los dispositivos vinculados.

Estado del icono:

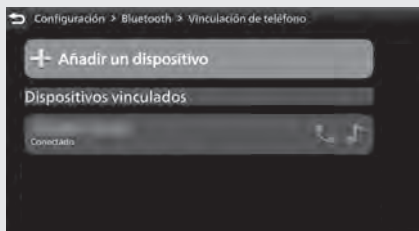
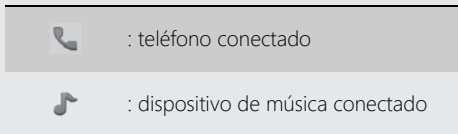

- 11 Vuelva a la pantalla de información de conducción, la pantalla anterior o la pantalla de inicio. ➡ P. 40

También puede realizar la configuración anterior con la pantalla táctil.

Para desconectar el teléfono: ➡ P. 168

Vinculación de auriculares

Esta función se deshabilita cuando el vehículo está en marcha.

- 1 Active la función *Bluetooth*[®] del dispositivo.
 - ▶ Para obtener más información, consulte el manual de instrucciones de su dispositivo.
- 2 Seleccione [Bluetooth] y, a continuación, pulse el interruptor **ENT**.



Sistema de audio *(Continuación)*

- 3 Seleccione [Bluetooth] y, a continuación, pulse el interruptor **ENT** para configurar la función en [ACT] (activar).



- 4 Seleccione [Vinculación de auriculares] y, a continuación, pulse el interruptor **ENT**.

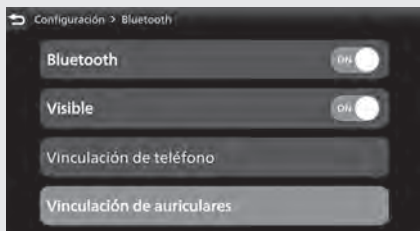

- 5 Seleccione [+Añadir un dispositivo] y, a continuación, pulse el interruptor **ENT**.

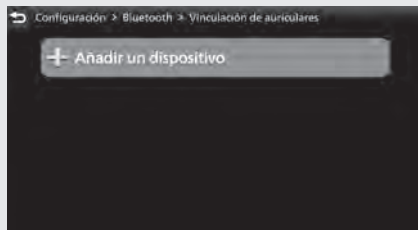

- 6 Se mostrarán los nombres de los dispositivos detectados.
- ▶ Si se detectan muchos dispositivos *Bluetooth*[®], el dispositivo objetivo puede detectarse de la lista, desplácese hacia abajo por la lista.

- 7 Seleccione el nombre de un dispositivo objetivo y, a continuación, pulse el interruptor **ENT**.

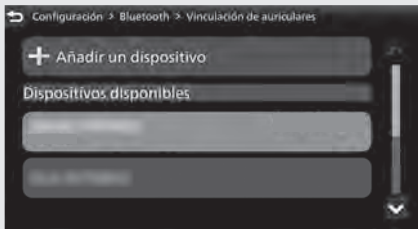

- 8 Cuando se haya completado la vinculación, aparecerá en la pantalla un mensaje para informarle de que la vinculación se ha realizado correctamente.

Conductor	Cuando se vinculan los auriculares del conductor
Pasajero	Cuando se vinculan los auriculares del pasajero

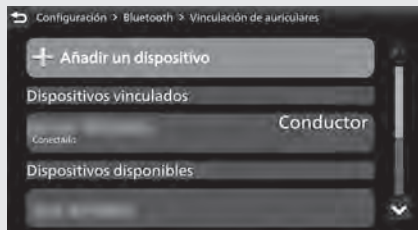

- 9 Vuelva a la pantalla de información de conducción, la pantalla anterior o la pantalla de inicio. **➡ P. 40**
También puede realizar la configuración anterior con la pantalla táctil.

Para desconectar los auriculares: **➡ P. 168**

Sistema de audio *(Continuación)*

Para volver a conectar automáticamente un dispositivo sincronizado

Cuando lleve el interruptor de encendido a la posición **I** (On), el sistema vuelve a conectarse automáticamente con los dispositivos registrados.

- ▶ Si el sistema encuentra varios dispositivos sincronizados, volverá a conectarse al último dispositivo conectado.
- ▶ Después de volver a conectarse, se reproducirá automáticamente la última canción reproducida.

Para conectar/desconectar las funciones disponibles por separado

Según el dispositivo conectado, es posible que esta función no pueda establecer una conexión.

- 1 Seleccione [Bluetooth] y, a continuación, pulse el interruptor **ENT**.



Para conectar funciones:

- 2 [Vinculación de teléfono]
 1. Seleccione [Vinculación de teléfono] y, a continuación, pulse el interruptor **ENT** para ir al menú de configuración.

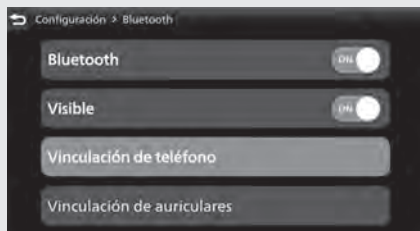

2. Seleccione el dispositivo vinculado y, a continuación, pulse el interruptor **ENT**.

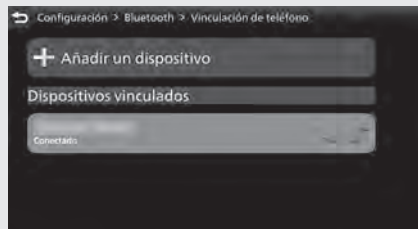

Sistema de audio *(Continuación)*

3. Seleccione [Conectar un teléfono] o [Conectar música] y, a continuación, pulse el interruptor **ENT** para configurar la función en [ACT] (activar).



- 2 [Vinculación de auriculares]

1. Seleccione [Vinculación de auriculares] y, a continuación, pulse el interruptor **ENT** para ir al menú de configuración.

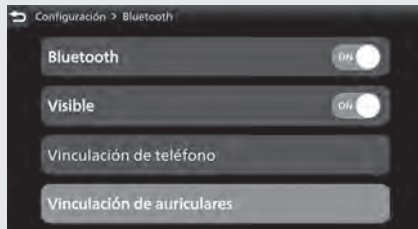

2. Seleccione el dispositivo vinculado y, a continuación, pulse el interruptor **ENT**.

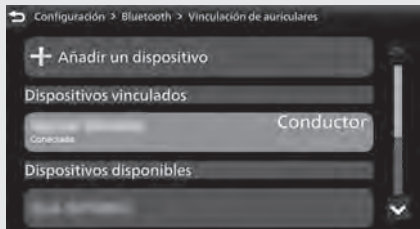

3. Seleccione [Designar como conductor] o [Conectar auriculares] y, a continuación, pulse el interruptor **ENT** para configurar la función en [ACT] (activar).



- 3 Vuelva a la pantalla de información de conducción, la pantalla anterior o la pantalla de inicio. ➔ P. 40

También puede realizar la configuración anterior con la pantalla táctil.

Sistema de audio *(Continuación)*

Para desconectar funciones:

- 2 [Vinculación de teléfono]
1. Seleccione [Vinculación de teléfono] y, a continuación, pulse el interruptor **ENT** para ir al menú de configuración.

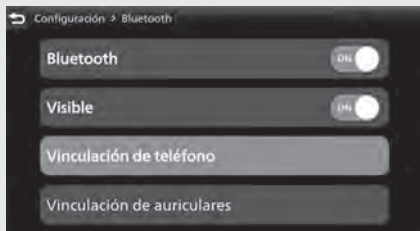

2. Seleccione el dispositivo vinculado y, a continuación, pulse el interruptor **ENT**.

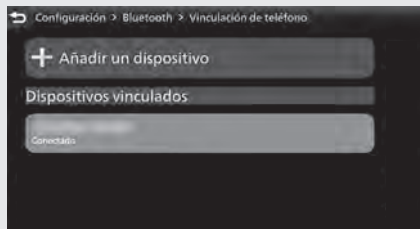

3. Seleccione [Conectar un teléfono] o [Conectar música] y, a continuación, pulse el interruptor **ENT** para configurar la función en [DES] (desactivar).



- 2 [Vinculación de auriculares]
 1. Seleccione [Vinculación de auriculares] y, a continuación, pulse el interruptor **ENT** para ir al menú de configuración.

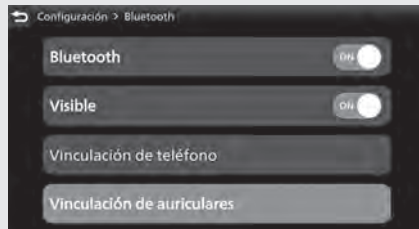

Sistema de audio *(Continuación)*

2. Seleccione el dispositivo vinculado y, a continuación, pulse el interruptor **ENT**.

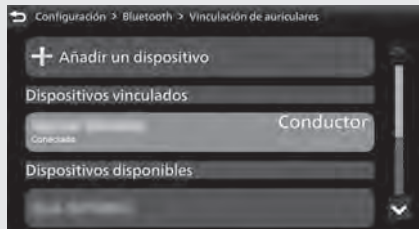

3. Seleccione [Designar como conductor] o [Conectar auriculares] y, a continuación, pulse el interruptor **ENT** para configurar la función en [DES] (desactivar).

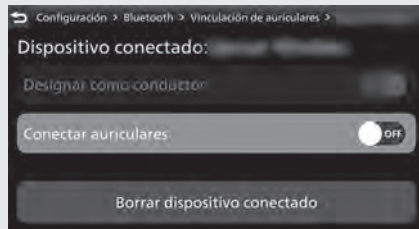

- 3 Vuelva a la pantalla de información de conducción, la pantalla anterior o la pantalla de inicio. ➡ P. 40

También puede realizar la configuración anterior con la pantalla táctil.

Para eliminar un dispositivo conectado

- 1 Seleccione [Bluetooth] y, a continuación, pulse el interruptor **ENT**.



- 2 Seleccione [Vinculación de teléfono] o [Vinculación de auriculares] y, a continuación, pulse el interruptor **ENT** para ir al menú de configuración.

- 3 Seleccione el dispositivo vinculado y, a continuación, pulse el interruptor **ENT**.

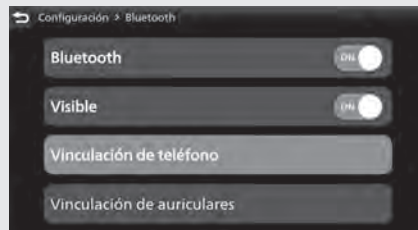

- 4 Seleccione [Borrar dispositivo conectado] y, a continuación, pulse el interruptor **ENT**.

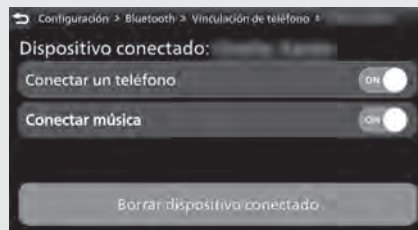

Sistema de audio *(Continuación)*

- 5 El nombre del dispositivo desaparecerá de la pantalla.

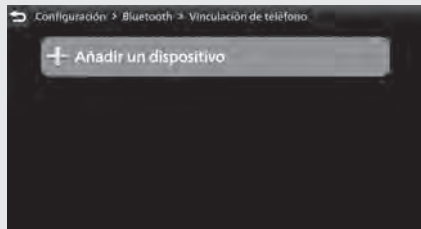

- 6 Vuelva a la pantalla de información de conducción, la pantalla anterior o la pantalla de inicio. ➔ P. 40

También puede realizar la configuración anterior con la pantalla táctil.

Reproducción de audio

El sistema de audio puede reproducir música almacenada en un dispositivo conectado mediante *Bluetooth*®.

[3] Título del álbum

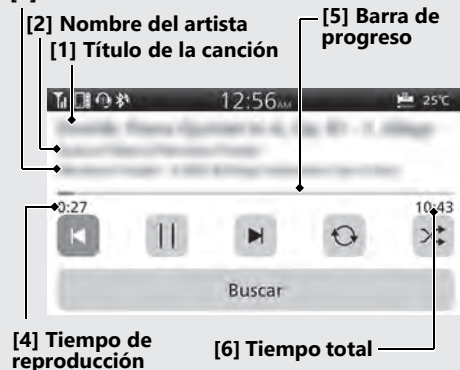

Información de la pantalla

La información que aparece en la pantalla varía en función del dispositivo conectado y el tipo de archivo que se está reproduciendo.

El sistema es compatible con la información de la etiqueta ID3. Si una pista no tiene una etiqueta ID3, se muestra el título de la canción o el nombre del archivo.

- [1] Título de la canción
- [2] Nombre del artista
- [3] Título del álbum (nombre de carpeta)
- [4] Tiempo de reproducción
- [5] Barra de progreso
- [6] Tiempo total

Para reproducir una pista

- 1 Conecte el dispositivo que desee reproducir.
Ajuste Bluetooth®: ➔ P. 168
- 2 Seleccione [Multimedia] y, a continuación, pulse el interruptor **ENT**.



Sistema de audio *(Continuación)*

- 3 Seleccione  y, a continuación, pulse el interruptor **ENT**.

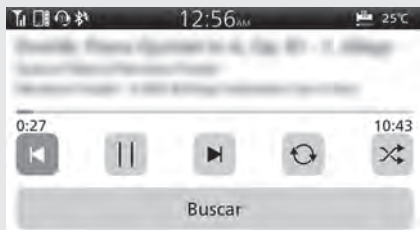

- 4 Vuelva a la pantalla de información de conducción, la pantalla anterior o la pantalla de inicio.  **P. 40**





También puede realizar la configuración anterior con la pantalla táctil.

Para detener una pista

Seleccione  y, a continuación, pulse el interruptor **ENT**.

También puede realizar la configuración anterior con la pantalla táctil.

Para cambiar una pista

- Para pasar a la siguiente canción: pulse el interruptor de avance .
- Para desplazarse rápidamente por una pista: mantenga pulsado el interruptor de avance .
- Para volver al principio de la canción actual o a la canción anterior: pulse el interruptor de retroceso .
- Para desplazarse rápidamente por una pista: mantenga pulsado el interruptor de retroceso .

También puede realizar la configuración anterior con la pantalla táctil.

Para seleccionar el modo de reproducción

Puede seleccionar los modos de repetición y aleatorio.

El icono de estado del modo de reproducción de audio o el color del icono de estado del modo de reproducción de audio cambian.

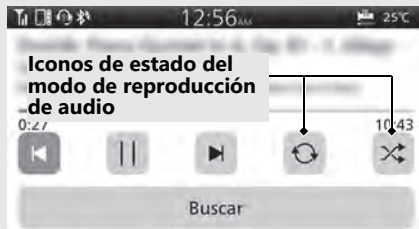

Sistema de audio *(Continuación)*

Avanza por los modos de reproducción como se indica a continuación:

Seleccione  y, a continuación, pulse el interruptor **ENT**.



(Negro) No hay modo de repetición: no repetir.



(Azul) Modo de reproducción "Repetir álbum": repite todas las pistas de la lista de reproducción actual ([Artistas], [Álbumes], [Canciones], etc.).



(Azul) Modo de reproducción "Repetir pista": repite la pista actual.

Seleccione  y, a continuación, pulse el interruptor **ENT**.



(Negro) Modo de reproducción normal: reproduce las pistas en el orden original.



(Azul) Modo de reproducción aleatorio: reproduce las pistas aleatoriamente.

También puede realizar la configuración anterior con la pantalla táctil.

Llamadas manos libres

Uso del manos libres a través de *Bluetooth*®

La función de manos libres a través de *Bluetooth*® le permite realizar y recibir llamadas telefónicas mediante el sistema de audio de su vehículo sin tener que manipular su teléfono celular.

Para utilizar el manos libres, necesita un teléfono móvil compatible con *Bluetooth*® y auriculares *Bluetooth*®.

- No podrá manejar las funciones manos libres con la pantalla táctil mientras el vehículo está en movimiento.
- Si la conexión *Bluetooth*® es inestable debido a las condiciones del entorno o de las ondas de radio, es posible que las funciones de manos libres no estén disponibles.

- Puede costarle trabajo oír mientras habla debido al ruido aerodinámico a alta velocidad o al ruido externo. En ese caso, intente cambiar la posición del micrófono o ajustar la altura de la cúpula (CRF1100A2/A4/D2/D4). ➔ P. 296

Sistema de audio *(Continuación)*

Preparación

- 1 Conecte un teléfono móvil vinculado. ➔ **P. 160**
 - ▶ La agenda telefónica se actualiza después de cada conexión. El historial de llamadas se actualiza después de cada conexión o llamada.
- 2 Conecte los auriculares del conductor vinculados. ➔ **P. 165**
- 3 Seleccione [Teléfono] y, a continuación, pulse el interruptor **ENT**.



- 4 Vuelva a la pantalla de información de conducción, la pantalla anterior o la pantalla de inicio. ➔ **P. 40**

También puede realizar la configuración anterior con la pantalla táctil.

Realizar llamadas

Puede realizar llamadas introduciendo un número de teléfono o utilizando la agenda telefónica, el historial de llamadas o el marcado rápido.

Para cambiar el modo de llamada, pulse ◀ o ▶ en el interruptor de selección hacia la izquierda/derecha ◀ ▶.

Cambia los modos de llamada como se indica a continuación:

[Historial] ⇄ [Marcac. rápida] ⇄ [Contactos] ⇄ [Marcar número] ⇄ [Configuración]

- Determinadas funciones manuales se desactivan cuando el vehículo está en movimiento. No puede seleccionar una opción atenuada hasta que el vehículo esté parado.
- Cuando el vehículo está en marcha, solo se puede llamar a los números del historial de llamadas o a las entradas de marcado rápida almacenadas previamente.

Para ajustar el volumen del teléfono: ➔ **P. 95**

Para realizar una llamada mediante el historial de llamadas [Historial]

Puede llamar mediante el historial de llamadas cuando el vehículo está en marcha.

El historial de llamadas muestra las últimas 30 llamadas realizadas, recibidas o perdidas.





- 1 Seleccione [Historial].
- 2 Seleccione el número de teléfono al que desee llamar y, a continuación, pulse el interruptor

ENT

 (azul): llamada marcada

 (azul): llamada recibida

 (rojo): llamada perdida

- 3 Para finalizar la llamada, empuje hacia delante el interruptor de control de voz  del manillar izquierdo.
 - ▶ Se puede realizar la misma acción seleccionando [Finalizar llam.] en la pantalla.
- 4 Vuelva a la pantalla de información de conducción, la pantalla anterior o la pantalla de inicio.  **P. 40**

También puede realizar la configuración anterior con la pantalla táctil.

Sistema de audio *(Continuación)*

Para realizar una llamada mediante una entrada de marcación rápida [Marcac. rápida]

Puede llamar mediante la marcación rápida cuando el vehículo está en marcha.

Para llamar mediante el marcado rápido, debe haber almacenado previamente el número de marcado rápido. ➔ P. 187

Se pueden almacenar hasta 20 números de marcado rápido.

- 1 Seleccione [Marcac. rápida].
- 2 Seleccione una persona a la que desee llamar y, a continuación, pulse el interruptor **ENT**. La marcación se inicia automáticamente.



- 3 Para finalizar la llamada, empuje hacia delante el interruptor de control de voz  del manillar izquierdo.

► Se puede realizar la misma acción seleccionando [Finalizar llam.] en la pantalla.

- 4 Vuelva a la pantalla de información de conducción, la pantalla anterior o la pantalla de inicio. ➔ P. 40

También puede realizar la configuración anterior con la pantalla táctil.

Para realizar una llamada mediante la agenda telefónica [Contactos]

Esta función se deshabilita cuando el vehículo está en marcha.

- 1 Detenga el vehículo.
- 2 Seleccione [Contactos].
- 3 La agenda telefónica se guarda alfabéticamente. Seleccione un nombre y, a continuación, pulse el interruptor **ENT** para seleccionar.
- 4 Seleccione el número de teléfono al que desee llamar y, a continuación, pulse el interruptor **ENT**.



- 5 Para finalizar la llamada, empuje hacia delante el interruptor de control de voz  del manillar izquierdo.

► Se puede realizar la misma acción seleccionando [Finalizar llam.] en la pantalla.







- 6 Vuelva a la pantalla de información de conducción, la pantalla anterior o la pantalla de inicio.  **P. 40**

También puede realizar la configuración anterior con la pantalla táctil.

Sistema de audio *(Continuación)*

Para realizar una llamada mediante un número de teléfono [Marcar número]

Esta función se deshabilita cuando el vehículo está en marcha.

- 1 Seleccione [Marcar número].
- 2 Pulse el interruptor de selección  o , o pulse  o  en el interruptor de selección hacia la izquierda/derecha   para introducir un número y, a continuación, pulse el interruptor **ENT** para confirmar el número.
 - ▶ Si utiliza [+]: seleccione [0] y mantenga pulsado el interruptor **ENT**.

- 3 Seleccione [LLAMAR] y, a continuación, pulse el interruptor **ENT** para llamar.
 - ▶ Para cancelar la llamada, pulse el interruptor **ENT**.
 - ▶ Al realizar una llamada 1 segundo después de pulsar el interruptor **ENT**: seleccione [+ Esperar] y, a continuación, pulse el interruptor **ENT**.
 - ▶ Al realizar una llamada 2 segundos después de pulsar el interruptor **ENT**: seleccione [+ 2 s] y pulse el interruptor **ENT**.



4 Para finalizar la llamada, empuje hacia delante el interruptor de control de voz  del manillar izquierdo.

► Se puede realizar la misma acción seleccionando [Finalizar llam.] en la pantalla.

5 Vuelva a la pantalla de información de conducción, la pantalla anterior o la pantalla de inicio. ➡ P. 40

También puede realizar la configuración anterior con la pantalla táctil.

Para guardar un número de teléfono en la lista de marcado rápido

Se pueden almacenar números de marcado rápido.

- 1 Seleccione [Marcac. rápida].
- 2 Seleccione [Agregar marcac. rápida] y, a continuación, pulse el interruptor **ENT**.



- 3 Aparecerá la agenda.

Sistema de audio *(Continuación)*

- 4 Seleccione el número de teléfono que desee guardar y, a continuación, mantenga pulsado el interruptor **ENT**.
El número de teléfono se guarda en la lista de marcado rápido.



- 5 Vuelva a la pantalla de información de conducción, la pantalla anterior o la pantalla de inicio. ➔ **P. 40**

También puede realizar la configuración anterior con la pantalla táctil.

Para eliminar un número de marcado rápido guardado

- 1 Seleccione [Configuración].
2 Seleccione [Editar marcación rápida] y, a continuación, pulse el interruptor **ENT**.



- 3 Seleccione el número de teléfono que desee eliminar y, a continuación, mantenga pulsado el interruptor **ENT**.



- 4 Vuelva a la pantalla de información de conducción, la pantalla anterior o la pantalla de inicio. ➔ **P. 40**
También puede realizar la configuración anterior con la pantalla táctil.

Recepción de una llamada

Al recibir una llamada, suena una notificación audible y aparece la pantalla Llamada entrante.

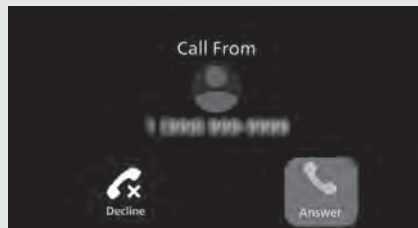

Sistema de audio *(Continuación)*

Tono de llamada

Si el teléfono móvil conectado admite los tonos de llamada en banda, el tono de llamada almacenado en el teléfono sonará automáticamente al recibir una llamada.

Si no se admiten los tonos de llamada en banda, suena el tono de llamada almacenado en el sistema de audio.

Para recibir una llamada

- 1 Cuando reciba una llamada, empuje hacia delante el interruptor de control de voz  en el manillar izquierdo para aceptarla.
 - ▶ Puede realizar la misma acción seleccionando [Responder] en la pantalla.

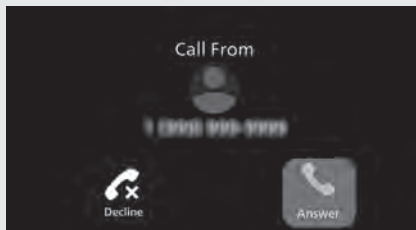

Para ajustar el volumen del teléfono:  P. 95

Para rechazar una llamada

- 1 Cuando reciba una llamada, empuje hacia delante el interruptor de control de voz  y manténgalo en esa posición en el manillar izquierdo para rechazar una llamada.
 - Puede realizar la misma acción seleccionando [Rechazar] en la pantalla.

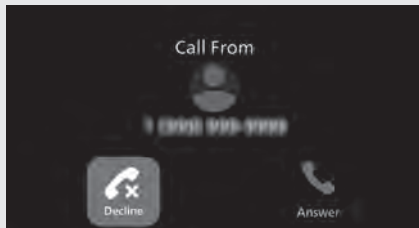

Para finalizar una llamada

- 1 Mientras habla, empuje hacia delante el interruptor de control de voz  en el manillar izquierdo para finalizar la llamada.
 - Se puede realizar la misma acción seleccionando [Finalizar llam.] en la pantalla.



Sistema de audio *(Continuación)*

Apple CarPlay

Si conecta al sistema un iPhone compatible con Apple CarPlay mediante USB, puede usar la pantalla de información múltiple, en lugar de la pantalla del iPhone, para llamar por teléfono, escuchar música, ver mapas (navegación) y acceder a los mensajes.

- Solo son compatibles con Apple CarPlay los dispositivos iPhone 5 o versiones posteriores de iOS 10 o posterior.
- Estacione su vehículo en un lugar seguro antes de conectar su iPhone a Apple CarPlay o iniciar cualquier aplicación compatible.
- Honda no será responsable en ningún caso de cualquier daño o problema que se pueda producir por el uso de un iPhone.
- Si la comunicación de red móvil es inestable debido a las condiciones del entorno o a la intensidad de la señal, es posible que las funciones de Apple CarPlay no estén disponibles.
- Para utilizar Apple CarPlay, necesita tener conectados los auriculares. Si se pierde la conexión de los auriculares porque se agota la batería de los mismos o por un fallo de comunicación, no podrá usar Apple CarPlay hasta que se haya restaurado la conexión.
- No podrá manejar Apple CarPlay en la pantalla táctil mientras el vehículo está en movimiento.

- Los elementos de menú y de la aplicación que se muestran en la pantalla pueden variar según la versión de iOS y el dispositivo conectado.
- Al estar conectado a Apple CarPlay, solo se puede llamar mediante Apple CarPlay. Para llamar con manos libres a través de *Bluetooth*[®], desconecte el cable USB de su iPhone y conecte su iPhone mediante *Bluetooth*[®].
- Para obtener más información sobre los países y regiones en los que está disponible Apple CarPlay, así como información sobre sus funciones, consulte la página principal de Apple.
- Apple CarPlay es una marca comercial de Apple Inc.

Para conectar el dispositivo sincronizado:

➡ P. 160

Sistema de audio *(Continuación)*

Requisitos de funcionamiento y limitaciones de Apple CarPlay

Apple CarPlay requiere un iPhone compatible con una conexión móvil activa y un plan de datos. Se aplicarán las tarifas de datos de su operador.

Los cambios en el sistema operativo, hardware, software u otra tecnología integral para el uso de la función Apple CarPlay, además de normativas gubernamentales nuevas o modificadas, pueden provocar la disminución o el cese de la funcionalidad y los servicios de Apple CarPlay.

Honda no puede ofrecer ni proporciona ningún seguro o garantía respecto al rendimiento o la funcionalidad de Apple Carplay en el futuro.

Es posible usar aplicaciones de terceros siempre que sean compatibles con Apple CarPlay. Consulte la página principal de Apple para obtener información sobre las aplicaciones compatibles.

Uso de la información del usuario y del vehículo

El uso y gestión de la información del usuario y del vehículo transmitida desde o hasta su iPhone por parte de Apple CarPlay se rige por los términos y condiciones de Apple iOS y por la política de privacidad de Apple.

Configuración de servicios conectados

En esta pantalla, puede acceder a varias opciones de configuración de Apple CarPlay.

Para configurar Apple CarPlay

El uso de Apple CarPlay tiene como resultado la transmisión de determinada información del vehículo y del usuario (como la ubicación, la velocidad y el estado del vehículo) a su iPhone para mejorar la experiencia de Apple CarPlay. Tendrá que dar su consentimiento para compartir esta información en la pantalla.

- 1 Vincule los auriculares. ➔ P. 165
 - 2 Conecte su iPhone con un cable homologado a la toma USB. ➔ P. 201
 - ▶ Si aparece la siguiente pantalla, Apple CarPlay no se puede utilizar, pero se puede suministrar alimentación mediante USB.
1. Seleccione [Aceptar] y, a continuación, pulse el interruptor **ENT**.

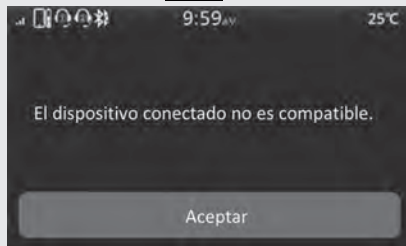

Para activar Apple CarPlay: ➔ P. 197

Sistema de audio *(Continuación)*

- 3 Cuando aparezca el mensaje de exención de responsabilidad en la pantalla, seleccione **[Activar]** y, a continuación, pulse el interruptor **[ENT]**.
 - Establezca **[Recordar mi elección]** en **ACT** para evitar la aparición de este mensaje la próxima vez que establezca conexión.

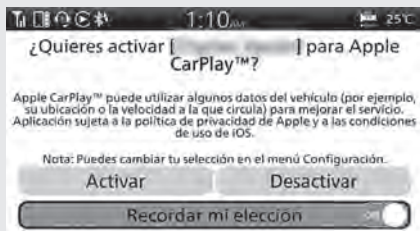

[Activar] cuando la opción [Recordar mi elección] esté en [DES]: se permite solo una vez. (Se le volverá a pedir confirmación la próxima vez).

[Activar] cuando la opción [Recordar mi elección] esté en [ACT]: se permite siempre. (No se vuelve a pedir confirmación).

[Desactivar] cuando la opción [Recordar mi elección] esté en [DES]: no se permite este consentimiento.

[Desactivar] cuando la opción [Recordar mi elección] esté en [ACT]: no se permite nunca. (No se vuelve a pedir confirmación).

- 4 Active la configuración de Apple CarPlay.

➡ P. 197

- 5 Aparece la pantalla de menú de Apple CarPlay. También puede realizar la configuración anterior con la pantalla táctil.

Para mostrar el mensaje: ➡ P. 199

Para habilitar o deshabilitar Apple CarPlay

- 1 Seleccione [Servicios conectados] y, a continuación, pulse el interruptor **ENT**.



- 2 Seleccione [Apple CarPlay] y, a continuación, pulse el interruptor **ENT**.



- 3 Seleccione el nombre de un dispositivo objetivo y, a continuación, pulse el interruptor **ENT**.

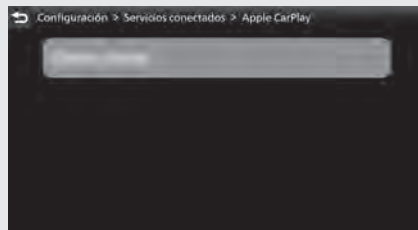

Sistema de audio *(Continuación)*

Para activar Apple CarPlay:

- 4 Seleccione [Activar Apple CarPlay] y, a continuación, pulse el interruptor **ENT** para configurar la función en [ACT] (activar).

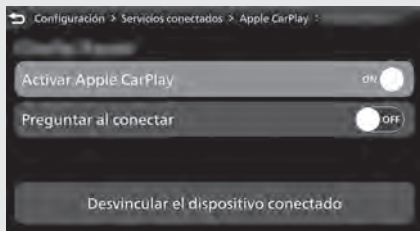

- 5 Vuelva a la pantalla de información de conducción, la pantalla anterior o la pantalla de inicio. ➔ P. 40

También puede realizar la configuración anterior con la pantalla táctil.

Para desactivar Apple CarPlay:

- 4 Seleccione [Activar Apple CarPlay] y, a continuación, pulse el interruptor **ENT** para configurar la función en [DES] (desactivar).

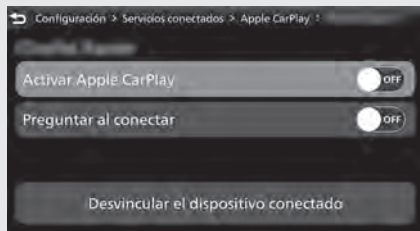

- 5 Vuelva a la pantalla de información de conducción, la pantalla anterior o la pantalla de inicio. ➔ P. 40

También puede realizar la configuración anterior con la pantalla táctil.

Para activar o desactivar la pantalla de exención de responsabilidad de Apple CarPlay

- 1 Seleccione [Servicios conectados] y, a continuación, pulse el interruptor **ENT**.



- 2 Seleccione [Apple CarPlay] y, a continuación, pulse el interruptor **ENT**.



- 3 Seleccione el nombre de un dispositivo objetivo y, a continuación, pulse el interruptor **ENT**.

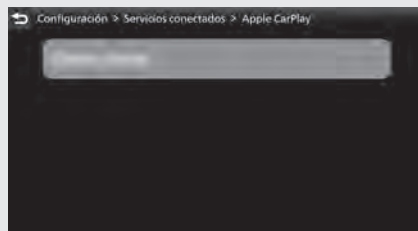

Sistema de audio *(Continuación)*

Para preguntar al conectar:

- 4 Seleccione [Preguntar al conectar] y, a continuación, pulse el interruptor **ENT** para configurar la función en [ACT] (activar).

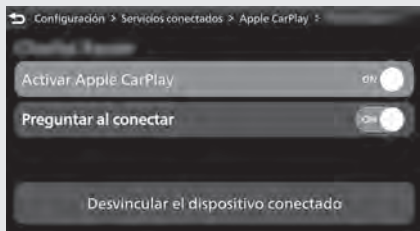

- 5 Vuelva a la pantalla de información de conducción, la pantalla anterior o la pantalla de inicio. ➡ P. 40

También puede realizar la configuración anterior con la pantalla táctil.

Para no preguntar al conectar:

- 4 Seleccione [Preguntar al conectar] y, a continuación, pulse el interruptor **ENT** para configurar la función en [DES] (desactivar).

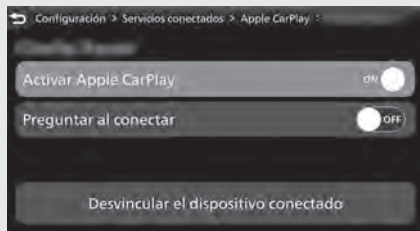

- 5 Vuelva a la pantalla de información de conducción, la pantalla anterior o la pantalla de inicio. ➡ P. 40

También puede realizar la configuración anterior con la pantalla táctil.

Para conectar su iPhone

- No deje el dispositivo en el vehículo (bajo el asiento delantero o el trasero, etc.). Las altas temperaturas pueden dañarlos.
- Recomendamos que realice copias de seguridad de sus datos antes de reproducirlos.
- El iPhone se puede cargar con el cable USB cuando el interruptor de encendido esté en la posición **I** (On). Es posible que el tiempo de carga sea mayor al habitual.
- Recomendamos que cubra sus dispositivos con una bolsa de audio, un tejido suave o una funda para protegerlos de posibles daños.
- Evite que el conector USB se moje.
- No lo conecte con un concentrador.
- No conecte dispositivos no compatibles.
- Si el sistema de audio no reconoce el iPhone, intente volver a conectarlo varias veces o reinícielo.

Para conectar su iPhone: ➔ P. 226

Para desconectar el iPhone

Puede desconectar el iPhone en cualquier momento. Asegúrese de seguir las instrucciones del dispositivo sobre cómo desconectar el dispositivo desde el cable.

Sistema de audio *(Continuación)*

Menú de Apple CarPlay

Pantalla de menú de Apple CarPlay



Pantalla de inicio



Teléfono

Acceda a la lista de contactos, realice llamadas telefónicas o escuche el buzón de voz.

Música

Reproduzca música almacenada en el iPhone.

Mapas

Vea el mapa de Apple CarPlay y use la función de navegación como lo haría en su iPhone.

Mensajes

Compruebe y responda a los mensajes de texto, o escuche los mensajes que le han enviado.

Honda

Vuelva a la pantalla de inicio.



Vuelva a la pantalla de menú de Apple CarPlay.

Sistema de audio *(Continuación)*

Uso de Apple CarPlay con Siri

Para activar Siri, se debe sincronizar con un dispositivo, como unos auriculares (para el conductor). ➔ P. 165

Para activar Siri

- 1 Inicie Apple CarPlay. ➔ P. 195
- 2 Desbloquee su iPhone y habilite Siri.
 - ▶ Para obtener más información, consulte la guía de usuario de iPhone, etc.
- 3 Empuje hacia delante el interruptor de control de voz  del manillar izquierdo.

- 4 Diga un comando de voz a través de los auriculares vinculados.

Es posible que no se reconozca a Siri correctamente debido al ruido aerodinámico que se produce durante la conducción o por los ruidos externos. En ese caso, intente cambiar la posición del micrófono o ajustar la altura de la cúpula (CRF1100A2/A4/D2/D4). ➔ P. 296

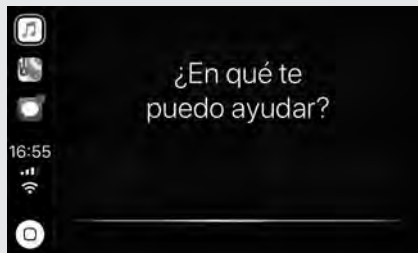

Estos son algunos ejemplos de preguntas y comandos para Siri

Visite www.apple.com/ios/siri.

Para desactivar Siri

- 1 Empuje hacia delante el interruptor de control de voz  del manillar izquierdo.

También puede realizar la configuración anterior con la pantalla táctil.

Siri es una marca comercial de Apple Inc.

Arranque del motor

CRF1100A/A2/A4

Arranque el motor con uno de los siguientes procedimientos, independientemente de si el motor está frío o caliente.

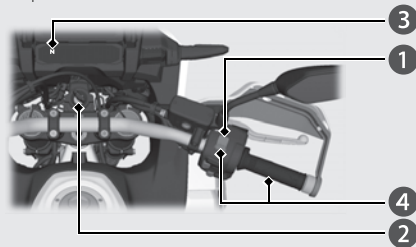

AVISO

- Si el motor no arranca antes de que transcurran 5 segundos, ponga el interruptor de encendido en la posición **Off** y espere 10 segundos antes de intentar arrancar el motor de nuevo para que se recupere la tensión de la batería.
- Un periodo prolongado a ralentí rápido y una subida repentina de revoluciones pueden dañar el motor y el sistema de escape.
- Accionar bruscamente el acelerador o mantener el ralentí rápido durante más de 5 minutos puede causar decoloraciones en el tubo de escape.
- El motor no arrancará si el acelerador está completamente abierto.

- 1 Asegúrese de que el interruptor de parada del motor se encuentre en la posición **Run**.
- 2 Gire el interruptor de encendido a la posición **On**.
- 3 Cambie la transmisión a punto muerto (se enciende el indicador **N**). También puede accionar la maneta de embrague para arrancar el vehículo con una marcha engranada, siempre que el caballete lateral esté levantado.
- 4 Pulse el botón **START** con el acelerador completamente cerrado.

Si el motor no arranca:

- 1 Abra el acelerador totalmente y pulse el botón **START** durante 5 segundos.
- 2 Repita el procedimiento de arranque normal.
- 3 Si el motor arranca pero el ralentí resulta inestable, abra ligeramente el acelerador.
- 4 Si el motor no arranca, espere 10 segundos antes de intentar de nuevo los pasos 1 y 2.

Si el motor no arranca ➔ P. 299

CRF1100D/D2/D4

Arranque el motor con uno de los siguientes procedimientos, independientemente de si el motor está frío o caliente.

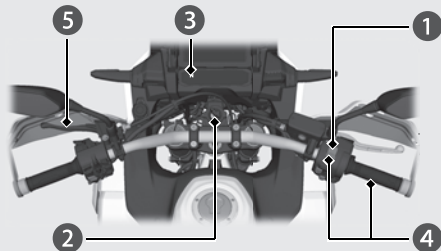

AVISO

- Si el motor no arranca antes de que transcurran 5 segundos, ponga el interruptor de encendido en la posición **○** (Off) y espere 10 segundos antes de intentar arrancar el motor de nuevo para que se recupere el voltaje de la batería.
- Un periodo prolongado a ralentí rápido y una subida repentina de revoluciones pueden dañar el motor y el sistema de escape.
- Accionar bruscamente el acelerador o mantener el ralentí rápido durante más de 5 minutos puede causar decoloraciones en el tubo de escape.
- El motor no arrancará si el acelerador está completamente abierto.

- 1 Asegúrese de que el interruptor de parada del motor se encuentre en la posición **○** (Run).
- 2 Gire el interruptor de encendido a la posición **I** (On).
- 3 Compruebe que la transmisión está en punto muerto (se enciende el indicador **N**).
- 4 Pulse el botón **START** con el acelerador completamente cerrado.
- 5 Compruebe que la maneta del freno de estacionamiento está desbloqueada antes de iniciar la marcha. P. 129

Si el motor no arranca P. 206

Al detener el motor

- 1 Para detener el motor, cambie la transmisión a punto muerto (se enciende el indicador **N**).
 - ▶ Si coloca el interruptor de encendido en la posición **○** (Off) con alguna marcha engranada, el motor se apagará con el embrague desacoplado.
- 2 Gire el interruptor de encendido a la posición **○** (Off).
- 3 Aplique el freno de estacionamiento cuando estacione el vehículo. P. 129

Cambio de marchas

CRF1100A/A2/A4

La transmisión de su vehículo dispone de 6 marchas de avance en un patrón de cambio una abajo, cinco arriba.

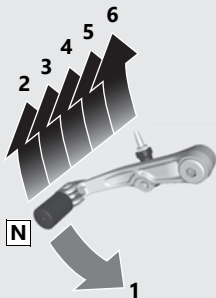

Si engrana una marcha en el vehículo con el caballete lateral puesto, el motor se apagará.

CRF1100D/D2/D4

Su vehículo está equipado con una transmisión automática de 6 velocidades. Puede cambiarse automáticamente (en MODO AT) o manualmente (en MODO MT).

Transmisión de doble embrague

CRF1100D/D2/D4

Para responder a las demandas del piloto en diversidad de situaciones, la transmisión está equipada con tres modos operativos: MODO AT (incluido el modo D para conducción normal y tres niveles de modo S para conducción deportiva), y MODO MT (modo MT para cambio manual de 6 velocidades), que ofrece el mismo tacto de cambio que la transmisión manual.

- ▶ Utilice siempre los neumáticos y ruedas dentadas recomendados para garantizar el funcionamiento correcto de la transmisión de doble embrague.

El sistema de transmisión de doble embrague realiza una autocomprobación nada más arrancar el motor.

El símbolo “-” aparece en el indicador de posición de marcha engranada durante unos segundos y después desaparece. Mientras se muestre “-” no puede engranar ninguna marcha.

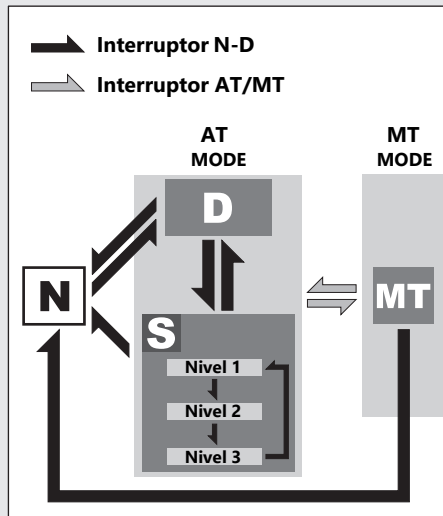

Cambio de marchas *(Continuación)*

Punto muerto (N): El punto muerto se selecciona automáticamente al colocar el interruptor de encendido en la posición **I** (On).

Si el punto muerto no se selecciona al colocar el interruptor de encendido en la posición **I (On).**

- ▶ Gire el interruptor de encendido a la posición **O** (Off) y, a continuación, colóquelo de nuevo en la posición **I** (On).
- ▶ Si el punto muerto sigue sin seleccionarse, gire el interruptor de encendido a la posición **O** (Off) y vuelva a colocarlo en la posición **I** (On).

➡ **P. 305**

Puede oír ruidos (clic) cuando la transmisión pasa a punto muerto (N). Esto es normal.

Cuándo puede cambiar entre N y D

- ▶ El vehículo está detenido y el motor en ralentí.
- ▶ El acelerador está totalmente cerrado. Resulta imposible cambiar de punto muerto a modo D con el acelerador accionado.
- ▶ No puede cambiar entre N y D mientras las ruedas estén girando.
- ▶ El caballete lateral está levantado.

AVISO

Para prevenir daños en el embrague, no utilice el acelerador para mantener el vehículo parado en una pendiente.

MODO AT: En este modo, las marchas se cambian automáticamente de acuerdo con las condiciones de conducción.

Además, utilizando el selector de cambios ascendentes (+) o el selector de cambios descendentes (-), puede subir o bajar temporalmente de marchas estando en MODO AT con el selector de cambios. Estos selectores resultan muy útiles si desea bajar de marcha temporalmente al tomar una curva, etc. ➔ P.214

Dentro del MODO AT, puede seleccionar entre dos modos: Modo D y modo S.

Modo D (AT): Es el modo estándar al seleccionar el MODO AT. Seleccione el modo D para practicar una conducción normal y ahorrar combustible.

Modo S (AT): Seleccione este modo dentro del MODO AT si necesita más potencia, por ejemplo para adelantar o subir pendientes.

El modo S tiene tres niveles de ajuste.

MODO MT: MODO MT (cambio manual de 6 velocidades). Puede seleccionar entre 6 marchas en este modo.

Cambio de marchas *(Continuación)*

Cambio entre punto muerto y el MODO AT/ MODO MT

Cambio desde punto muerto (N) a MODO AT

Pulse el lado **D-S** del interruptor N-D (1).

El indicador del modo D se enciende, aparece "1" en el indicador de posición de marcha engranada y se selecciona la primera marcha.

Cambio desde el MODO AT o MT a punto muerto

Pulse **N** en el interruptor N-D (2).

Cambio entre el modo D y el modo S estando en MODO AT

Pulse el lado **D-S** del interruptor N-D. El indicador de posición de marcha engranada mostrará S o D. (3, 4).

Cambio entre el MODO AT y el MODO MT

Pulse el interruptor AT/MT (5).

El indicador AT se apaga con el MODO MT seleccionado (6).

La posición del cambio se muestra en el indicador de posición de marcha engranada si se selecciona el MODO MT (6).

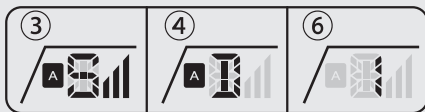
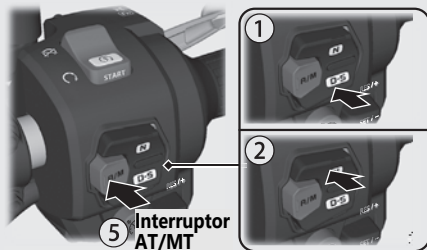

Selección del nivel de modo S estando en MODO AT

Estando en el modo S, mantenga pulsado el lado **D-S** del interruptor N-D (1).

- Cierre el acelerador totalmente. A continuación, seleccione el nivel que desee del modo S.

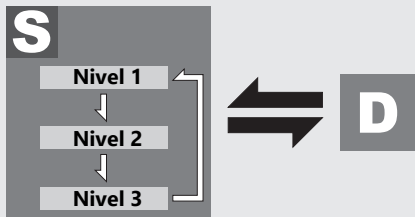

↪ Mantenga pulsado el lado **D-S** del interruptor N-D

➡ Pulse el lado **D-S** del interruptor N-D

Interruptor N-D

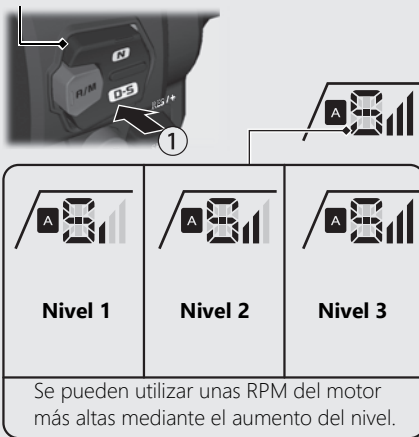

El nivel seleccionado se mantiene incluso si se coloca el interruptor de encendido en la posición **O** (Off) o se pone la transmisión fuera del modo S.

Cambio de marchas *(Continuación)*

Conducción en MODO MT

Suba y baje de marcha con el selector de cambios ascendentes (+) y descendentes (-).

La marcha seleccionada se muestra en el indicador de posición de marcha engranada.

- ▶ Si se selecciona el MODO MT, la transmisión no sube de marcha automáticamente. No deje que las revoluciones del motor entren en la zona roja.
- ▶ La transmisión baja automáticamente la marcha cuando frena, incluso en el MODO MT.
- ▶ Empezará en la primera marcha aunque seleccione el MODO MT.

Accionamiento del cambio de marchas

Cambio ascendente:

Pulse el selector de cambios ascendentes (+) (7).

Cambio descendente:

Pulse el selector de cambios descendentes (-) (8).

No puede seguir cambiando de marchas manteniendo pulsado el selector del cambio.

Para seguir cambiando de marchas, suelte el selector y vuelva a presionarlo.

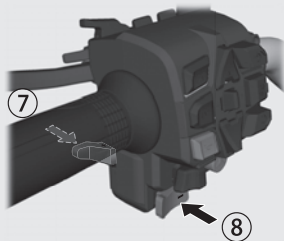

Límite de cambio

No podrá cambiar a una marcha más baja si eso comportará que el motor exceda el límite de revoluciones.

Control de cruceo

El sistema de control de cruceo le permite mantener una velocidad constante en el rango especificado.

A continuación se indican el rango de ajustes de velocidad disponibles y la marcha de funcionamiento:

CRF1100A/A2/A4

Rango de ajuste de velocidad disponible	de 50 a 160 km/h
Marcha de funcionamiento	Desde la 4. ^a hasta la 6. ^a marcha

CRF1100D/D2/D4

Rango de ajuste de velocidad disponible	de 50 a 160 km/h
Marcha de funcionamiento	Desde la 3. ^a hasta la 6. ^a marcha

Con el control de cruceo activado, su velocidad aún variará ligeramente, especialmente al subir y bajar pendientes.

El control de cruceo está diseñado para utilizarse solo en autopistas rectas sin tráfico. No utilice el control de cruceo en ciudades, carreteras con curvas, con condiciones climatológicas adversas o en cualquier otro momento en el que necesite un control total del acelerador.



ADVERTENCIA

El uso inadecuado del control de cruceo puede provocar una colisión en la que podría sufrir graves daños o incluso morir.

Use el control de cruceo solo al circular por carreteras abiertas con buen tiempo.

Control de crucero *(Continuación)*

Para ajustar el control de crucero

- 1 Compruebe que la velocidad de desplazamiento y la marcha de funcionamiento cumplan los requisitos del sistema.
No se memorizará la velocidad que no esté en el rango disponible.
- 2 Pulse el interruptor principal del control de crucero . (Se encenderá el indicador principal del control de crucero .
- 3 Acelere hasta la velocidad que desee.
- 4 Empuje la palanca de control de crucero **RES / +** **SET / -** hacia el lado **SET / -**. (Se encenderá el indicador del control de crucero **SET**). Se memoriza la velocidad de desplazamiento actual.

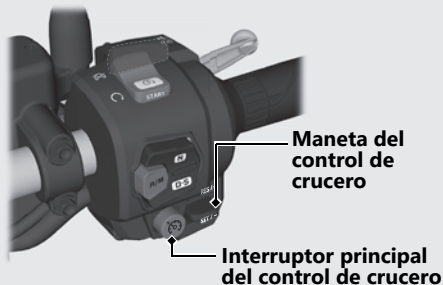
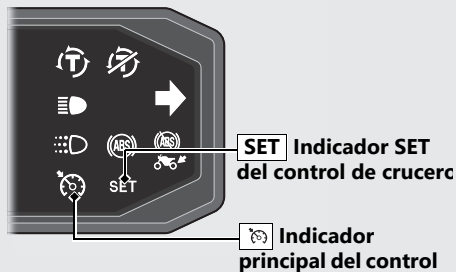

Para cambiar la velocidad programada

Para ajustar la velocidad programada

- 1 Seleccione la información de conducción.
 ➔ P. 40
- 2 La velocidad programada del control de cruce se mostrará en la pantalla de información múltiple.
- 3 Para aumentar la velocidad programada: lleve la palanca de control de cruce **RES / +** **SET / -** hacia el lado **RES / +**.
 Para disminuir la velocidad programada: lleve la palanca de control de cruce **RES / +** **SET / -** hacia el lado **SET / -**.
- 4 La velocidad programada se muestra en la pantalla de información múltiple.



Velocidad programada del control de cruce y

Por cada toque rápido en cada lado (empujar y soltar rápidamente) cambiará la velocidad 1 km/h (según la unidad del medidor de kilometraje configurada).

No se indicará la velocidad que se salga del rango de ajuste posible (se detiene en la velocidad límite superior o inferior).

El sistema acelerará automáticamente su vehículo. Al alcanzar la velocidad que desee, suelte la palanca del control de cruce

RES / + **SET / -**.

Para cambiar la velocidad programada continuamente

- Para aumentar la velocidad programada: mantenga pulsada la palanca del control de cruce **RES / +** **SET / -** hacia el lado **RES / +**.
 Si se empuja la palanca del control de cruce **RES / +** **SET / -** al lado **RES / +** y se mantiene presionada de manera continua, la velocidad programada indicada en la pantalla de información múltiple se detiene en el límite superior del rango de ajuste posible.

Control de crucero *(Continuación)*

- Para reducir la velocidad: lleve la palanca del control de crucero **RES / +** **SET / -** al lado **SET / -** y manténgala presionada. El sistema reduce automáticamente la velocidad de la motocicleta. Al alcanzar la velocidad que desee, suelte la palanca del control de crucero **RES / +** **SET / -**.
Si se empuja la palanca del control de crucero **RES / +** **SET / -** al lado **SET / -** y se mantiene presionada de manera continua, la velocidad programada indicada en la pantalla de información múltiple se detiene en el límite inferior del rango de ajuste posible.

Para aumentar manualmente la velocidad programada

- 1 Use el acelerador hasta alcanzar la velocidad que desee.
- 2 Empuje y suelte la palanca del control de crucero **RES / +** **SET / -** hacia el lado **SET / -**.

Para aumentar manualmente la velocidad del vehículo

- 1 Utilice el acelerador de manera normal para acelerar.
- 2 Para volver a la velocidad programada, cierre el acelerador y marche por inercia sin aplicar los frenos. El sistema de crucero mantendrá la velocidad configurada previamente.

Para cancelar el control de crucero Para desactivar el sistema

- Pulse el interruptor principal del control de crucero. (El indicador principal del control de crucero  se apaga y se borra la velocidad programada de la memoria).

Para desactivar temporalmente el sistema

- 1 Realice una de estas operaciones para desactivar el sistema temporalmente. (El indicador SET del control de cruceo **SET** se apaga temporalmente pero la velocidad programada se guarda en la memoria).
 - Accione el pedal o la maneta de freno.
 - Gire el puño del acelerador hasta pasar la posición cerrada automáticamente en la dirección de desaceleración.
 - **CRF1100A/A2/A4**
Desacople el embrague o accione el pedal de cambio.

- 2 Para reanudar el control de cruceo:
 - Si todavía supera los 50 km/h, empuje y suelte la palanca del control de cruceo **RES / +** **SET / -** hacia el lado **RES / +**.
 - Si circula a menos de 50 km/h, utilice el acelerador para aumentar la velocidad hasta superar los 50 km/h y, a continuación, empuje y suelte la palanca del control de cruceo **RES / +** **SET / -** hacia el lado **RES / +**.

Señal de frenada de emergencia

La señal de frenada de emergencia se activa cuando el sistema detecta una frenada brusca a unos 50 km/h o más para avisar a los conductores que estén detrás de una frenada repentina haciendo que parpadeen rápidamente ambos intermitentes. Así se puede avisar a los conductores que estén detrás para que tomen las medidas necesarias a fin de evitar posibles colisiones con su vehículo.

Cuando el sistema se activa:

La señal de frenada de emergencia deja de funcionar si:

- Se suelta el pedal y la maneta de freno.
- El ABS está desactivado.
- La velocidad de desaceleración de su vehículo se reduce.
- Se pulsa el interruptor de las luces de emergencia.



1 Se frena con fuerza

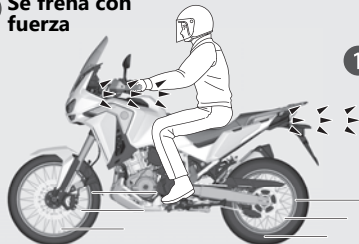

1 Se enciende la luz de freno

2 Parpadean los dos intermitentes

2 Parpadean los dos indicadores de los intermitentes

- ▶ La señal de frenada de emergencia no es un sistema que pueda evitar posibles colisiones traseras al frenar con fuerza. Siempre se recomienda evitar frenar con fuerza a menos que sea estrictamente necesario.
- ▶ La señal de frenada de emergencia no se activa al pulsar el interruptor de las luces de emergencia.
- ▶ Si el ABS deja de funcionar durante un determinado periodo de tiempo al frenar, puede que no se active la señal de frenada de emergencia.

DRL (luz de conducción diurna)

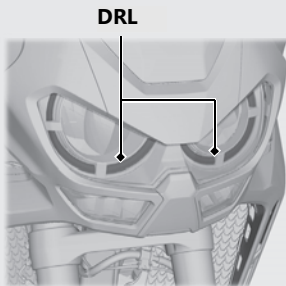

Cuando el interruptor de control de la luz de adelantamiento/intensidad del faro se gira a la posición , los faros y la DRL se encienden automáticamente en función de la luz ambiental.

Cuando hay mucha luz ambiental, la DRL se enciende; por el contrario, cuando oscurece, las luces de cruce se encienden y la DRL reduce su intensidad para actuar como luz de posición.







Para apagar o activar el modo automático de la DRL

Cada vez que se gire el interruptor de encendido a la posición **I** (On), la DRL se activará automáticamente.

- 1 Arranque el motor.
- 2 Seleccione el menú emergente de la DRL con el interruptor de función .
- 3 Empuje hacia delante o tire hacia atrás de la palanca de función  para establecer la DRL en [AUTOMÁTICO] o [Descartar].



 **Empuje hacia delante la palanca de función** 

 **Tire hacia atrás de la palanca de función** 

Luz de curvas

La luz de curvas ilumina el sentido de la marcha del vehículo al tomar una curva.

Condiciones de funcionamiento:

Si los faros están encendidos:

- El vehículo se ha conducido a una velocidad superior a 10 km/h.
- Si el vehículo se inclina hacia la izquierda o hacia la derecha.

Existen tres niveles de iluminación que dependen del ángulo de inclinación.

Ubicación del tornillo de ajuste de la luz de curvas

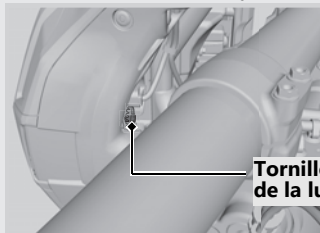

Tornillo de ajuste de la luz de curvas

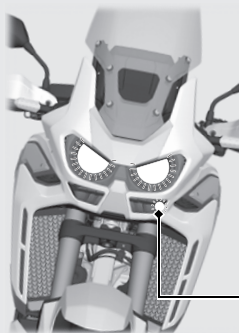

Luz de curvas

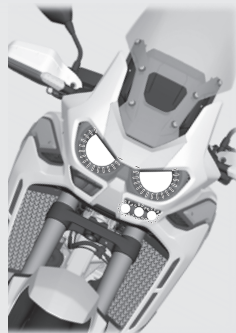
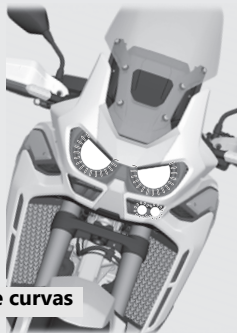

Repostaje

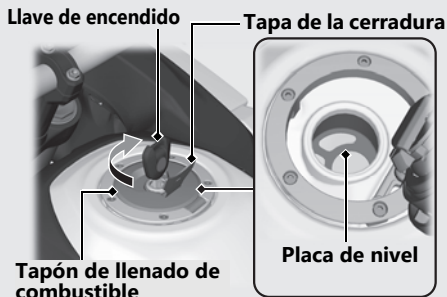

No rellene combustible por encima de la placa de nivel.

Tipo de combustible: Solo gasolina sin plomo

Índice de octanaje: Su vehículo se ha diseñado para usar combustible con un índice de octanaje (RON) de 91 o superior.

Capacidad del depósito:

CRF1100A/D 18,8 l

CRF1100A2/A4/D2/D4 24,8 l

Repostaje y sugerencias sobre el combustible ➔ P. 15

Apertura del tapón de llenado de combustible

Abra la tapa de la cerradura, introduzca la llave de contacto y gírela en el sentido de las agujas del reloj para abrir el tapón de llenado de combustible.

Cierre del tapón de llenado de combustible

- 1 Tras el repostaje, presione el tapón de llenado del combustible para cerrarlo, hasta que quede bloqueado.
- 2 Retire la llave y cierre la tapa de la cerradura.
 - ▶ La llave no puede retirarse si el tapón de llenado de combustible no queda bloqueado.

⚠ ADVERTENCIA

La gasolina es muy inflamable y explosiva. Al manipular combustible, puede sufrir quemaduras o lesiones graves.

- Pare el motor y mantenga apartados el calor, las chispas y el fuego.
- Manipule el combustible solo en exteriores.
- Limpie inmediatamente el líquido derramado.

Enchufe eléctrico para accesorios

CRF1100A2/A4/D2/D4

El enchufe eléctrico para accesorios está situado en la tapa del panel interior izquierdo.

Utilice dispositivos de accesorios bajo su propia responsabilidad. Honda no se hará responsable en ningún caso de los daños o problemas derivados del uso de los dispositivos de accesorios.

Abra la tapa para acceder al enchufe eléctrico.

La capacidad nominal es

24 W (12 V, 2 A).

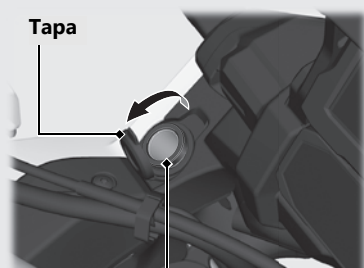

Enchufe eléctrico para accesorios

- ▶ Para evitar que la batería se debilite (o se agote), mantenga el motor en marcha mientras circule corriente desde el enchufe.
- ▶ Para evitar la entrada de sustancias extrañas en el enchufe, asegúrese de cerrar la tapa cuando no utilice el enchufe eléctrico.
- ▶ Sujete correctamente todos los dispositivos que conecte, ya que las vibraciones pueden hacer que sufran daños o se desplacen inesperadamente.

AVISO

- El uso de cualquier accesorio que genere calor o con una carga nominal incorrecta puede dañar el enchufe.
- No utilice el enchufe en condiciones húmedas, durante el lavado ni cualquier otra condición de humedad que pueda dañarlo.
- No permita que el mazo de cables de los accesorios quede pellizcado o aplastado.
- No permita que el mazo de cables de los accesorios interfiera con el volante o los mandos.

Toma USB

La toma USB se encuentra en la tapa del intermitente delantero derecho (CRF1100A/D) o en la tapa del panel interior derecho (CRF1100A2/A4/D2/D4).

El uso de dispositivos USB corre bajo su propia responsabilidad. Honda no se hará responsable en ningún caso de los daños o problemas derivados del uso de los dispositivos USB.

Solo se pueden conectar dispositivos USB con las siguientes especificaciones.

Abra la tapa para acceder al enchufe eléctrico.

La capacidad nominal es

7,5 W (5 V, 1,5 A).

Para conectar el dispositivo USB

- 1 Abra la tapa para acceder a la toma USB.

Toma USB

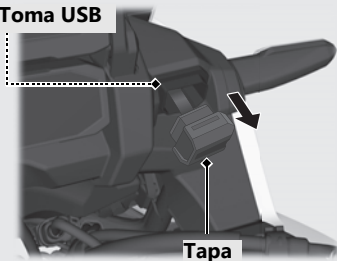

- 2 Conecte a la toma un cable USB homologado.
- 3 Pase el cable USB por el rebaje.
- 4 Pase el cable USB a través de la ranura de la tapa y cierre la tapa.

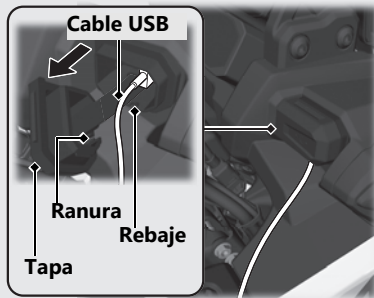

- ▶ Para evitar que la batería se debilite (o se agote), mantenga el motor en marcha mientras circule corriente desde el enchufe.
- ▶ Para evitar la entrada de sustancias extrañas en la toma, asegúrese de cerrar la tapa.
- ▶ Sujete correctamente todos los dispositivos que conecte, ya que las vibraciones pueden hacer que sufran daños o se desplacen inesperadamente.

AVISO

- El uso de cualquier dispositivo USB que genere calor o con una carga nominal incorrecta puede dañar la toma.
- No utilice la toma USB en condiciones húmedas, durante el lavado ni cualquier otra condición de humedad que pueda dañarla.
- No permita que el mazo de cables USB quede atrapado o aplastado.
- No permita que el mazo de cables USB interfiera en el manillar ni en los mandos.

Equipo de almacenamiento

Portacascos

El portacascos está situado debajo del asiento trasero.

► Utilice el portacascos solamente mientras esté estacionado.

Desmontaje del asiento trasero ➔ P. 255

⚠ ADVERTENCIA

Si conduce con un casco sujeto en el portacascos, el casco podría interferir en su capacidad de utilizar el vehículo de forma segura y ocasionar un accidente en el que podría sufrir lesiones de gravedad o incluso perder la vida.

Utilice el portacascos solamente mientras el vehículo esté estacionado. No conduzca con un casco en el portacascos.

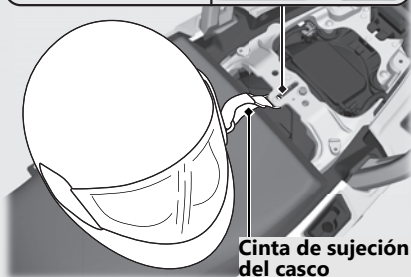
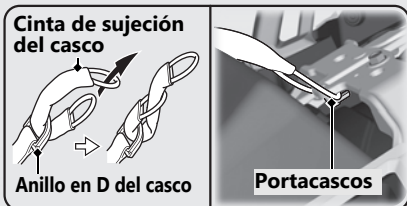

Cinta de sujeción del casco

La cinta de sujeción del casco se encuentra colocada en el guardabarros trasero, debajo del asiento trasero.

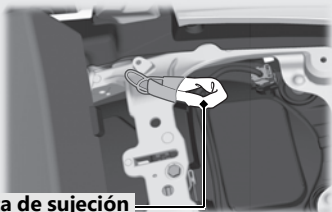

Cinta de sujeción del casco

Desmontaje del asiento trasero ➔ P. 255

Bolsa para documentos

La bolsa para documentos se encuentra en la parte inferior del asiento delantero.



Bolsa para documentos

Desmontaje del asiento delantero ➔ P. 253

Equipo de almacenamiento *(Continuación)*

Extractor de fusibles, llave hexagonal, destornillador recto/Phillips, mango de destornillador

El extractor de fusibles, la llave hexagonal, el destornillador recto/Phillips y el mango de destornillador están situados en la parte inferior del asiento trasero.

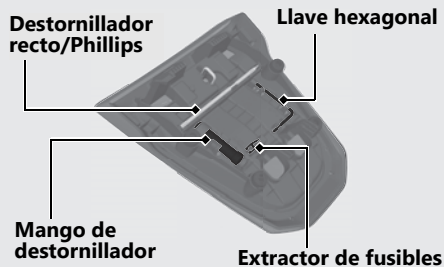

Desmontaje del asiento trasero ➔ P. 255

Juego de herramientas

El juego de herramientas se encuentra en la caja de herramientas.

Caja de herramientas



Extracción de la caja de herramientas

➔ P. 259

Transportín trasero

CRF1100A2/A4/D2/D4

No exceda nunca el límite de peso máximo.

Peso máximo: 10 kg

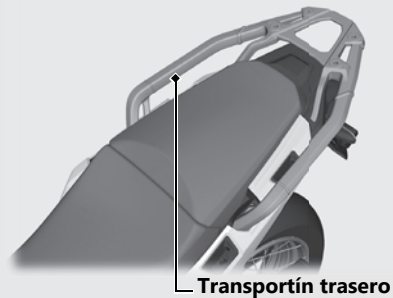

Transportín trasero

Mantenimiento

Lea cuidadosamente "Importancia del mantenimiento" y "Fundamentos del mantenimiento" antes de intentar llevar a cabo alguna de las tareas de mantenimiento. Consulte "Especificaciones" para conocer los datos de servicio.

Importancia del mantenimiento	P. 233	Caballote lateral	P. 272
Programa de mantenimiento	P. 234	Cadena de transmisión	P. 273
Fundamentos del mantenimiento	P. 237	Ruedas	P. 277
Herramienta	P. 249	Embrague	P. 279
Desmontaje e instalación de los componentes del carenado	P. 250	Acelerador	P. 282
Batería	P. 250	Respiradero del cárter	P. 283
Tapa de la caja de la batería	P. 251	Otros ajustes	P. 284
Clip	P. 252	Ajuste del reglaje de los faros	P. 284
Asiento delantero	P. 253	Ajuste de la maneta de freno	P. 285
Asiento trasero	P. 255	Ajuste de la suspensión delantera	P. 286
Cubrecárter	P. 257	Ajuste de la suspensión trasera	P. 290
Caja de herramientas	P. 259	Ajuste de la altura del parabrisas	P. 296
Aceite de motor	P. 260		
Refrigerante	P. 266		
Frenos	P. 268		

Importancia del mantenimiento

Llevar un buen mantenimiento del vehículo es absolutamente esencial para su seguridad y para proteger su inversión, obtener las máximas prestaciones, evitar averías y reducir la contaminación. El mantenimiento es responsabilidad del propietario. Asegúrese de inspeccionar el vehículo antes de cada conducción y realice las comprobaciones periódicas especificadas en el Calendario de mantenimiento. ➔ P. 234

ADVERTENCIA

Si no dispensa un mantenimiento apropiado al vehículo o si no corrige un problema antes de conducir, puede tener un accidente en el que puede sufrir lesiones de gravedad o incluso perder la vida.

Siga siempre las recomendaciones de inspección y mantenimiento y los programas de este manual del propietario.

Seguridad del mantenimiento

Lea siempre todas las instrucciones de mantenimiento antes de iniciar la tarea y asegúrese de que dispone de las herramientas y piezas adecuadas y de que tiene los conocimientos técnicos necesarios.

Nos resulta imposible alertarle de todos los riesgos concebibles que puedan surgir al realizar el mantenimiento. Usted es el único que puede decidir si debe realizar una tarea determinada.

Siga estas indicaciones al realizar el mantenimiento.









- Detenga el motor y retire la llave.
- Coloque el vehículo sobre una superficie firme y nivelada con la ayuda del caballete lateral o un caballete de mantenimiento que le permita apoyar el vehículo.
- Deje que se enfríe el motor, el silenciador, los frenos y otros elementos que estén calientes antes de realizar la revisión. De lo contrario, podría sufrir quemaduras.
- Ponga en marcha el motor solo cuando se le indique y hágalo en una zona bien ventilada.

El programa de mantenimiento especifica los requisitos de mantenimiento necesarios para garantizar un rendimiento seguro y fiable, así como un control apropiado de las emisiones.

El trabajo de mantenimiento debe llevarse a cabo de acuerdo con las normas y especificaciones de Honda y siempre por técnicos cualificados y debidamente formados. Su concesionario cumple todos estos requisitos. Mantenga un registro preciso del mantenimiento para asegurarse de que el vehículo reciba el mantenimiento apropiado. Asegúrese de que la persona que realiza el mantenimiento cumplimente este registro.

Todo mantenimiento programado se considera un coste operativo normal del propietario y le será cobrado por el concesionario. Conserve todos los recibos. Si vende el vehículo, estos recibos deben transferirse junto con el vehículo a su nuevo propietario.

Honda recomienda que su concesionario realice una prueba en carretera tras cada mantenimiento periódico.

Elementos	Comprobación previa a la conducción P. 237	Periodicidad*1					Comprobación anual	Sustitución normal	Consultar página	
		× 1000 km	1	12	24	36				48
		× 1000 mi	0,6	8	16	24				32
Tubería de combustible				I	I	I	I	I	-	
Nivel de combustible		I							224	
Funcionamiento del acelerador		I		I	I	I	I	I	282	
Filtro de aire *2					R		R		248	
Respiradero del cárter*3				C	C	C	C		283	
Bujía					I		R		-	
Holgura de las válvulas					I		I		-	
Aceite de motor		I		R	R	R	R	R	262	
Filtro de aceite de motor				R		R		R	262	
Filtro de aceite del embrague*6				R		R		R	264	
Régimen de ralentí del motor				I	I	I	I	I	-	
Refrigerante del radiador *5		I		I	I	I	I	I	3 años	
Sistema de refrigeración				I	I	I	I	I	-	
Sistema de suministro secundario de aire					I		I		-	
Sistema de control de emisiones de vapor de combustible					I		I		-	

Nivel de mantenimiento

 : Intermedio. Recomendamos que la revisión la realice su concesionario, a menos que usted cuente con las herramientas y las capacidades técnicas necesarias.

Los procedimientos están incluidos en un manual de taller oficial de Honda.

 : Técnico. Por su seguridad, lleve el vehículo a su concesionario para que realicen la revisión.

Legenda de mantenimiento



















































































I : Inspeccionar (limpiar, ajustar, lubricar, o reemplazar si fuera necesario)

L : Lubricar

R : Reemplazar

C : Limpiar

Programa de mantenimiento

Elementos	Comprobación previa a la conducción  P. 237	Periodicidad*1					Comprobación anual	Sustitución normal	Consultar página	
		× 1000 km	1	12	24	36				48
		× 1000 mi	0,6	8	16	24				32
Cable del actuador de control de los gases de escape 									-	
Cadena de transmisión*4			Cada 1000 km:  						273	
Deslizadera de la cadena de transmisión*4								276		
Líquido de frenos *5								2 años	268	
Desgaste de las pastillas de freno									269	
Sistema de frenos									237	
Interruptor de la luz de freno									271	
Funcionamiento del bloqueo del freno*6 									270	
Reglaje de los faros									284	
Luces/claxon									-	
Interruptor de parada del motor									-	
Sistema de embrague*7									279	
Caballote lateral									272	
Suspensión 									-	
Tuercas, pernos, fijadores*4 									-	
Llantas/Neumáticos*4 			Cada 6000 km: 						245, 277	
Rodamientos de la pipa de dirección 									-	

Notas:

- *1 : Cuando las indicaciones del odómetro sean mayores, repita el trabajo de mantenimiento al cumplirse los intervalos aquí indicados.
 *2 : Realice el mantenimiento con mayor frecuencia cuando circule por zonas húmedas o polvorientas.
 *3 : Realice el mantenimiento con mayor frecuencia al conducir con lluvia o a máxima apertura del acelerador.

- *4 : Realice el mantenimiento con mayor frecuencia cuando conduzca campo traviesa.
 *5 : El trabajo de sustitución exige conocimientos de mecánica.
 *6 : CRF1100D/D2/D4 únicamente
 *7 : CRF1100A/A2/A4 únicamente

Inspección previa a la conducción

Para garantizar la seguridad, es responsabilidad del usuario realizar una inspección previa a la conducción y asegurarse de que se resuelva cualquier problema que pudiera encontrarse. La inspección previa a la conducción es imprescindible; no solo por razones de seguridad, sino porque cualquier avería, aunque solo sea un neumático pinchado, puede ocasionar serios problemas.

Compruebe los elementos siguientes antes de subir al vehículo:

- Nivel de combustible: llene el depósito cuando sea necesario. ➔ P. 224
 - Acelerador: compruebe si se abre suavemente y si se cierra por completo en todas las posiciones que se ponga el manillar. ➔ P. 282
 - Nivel de aceite de motor: añada aceite de motor si fuese necesario. Compruebe si hay fugas. ➔ P. 260
 - Nivel de refrigerante: añada refrigerante si fuese necesario. Compruebe si hay fugas. ➔ P. 266
- Cadena de transmisión: compruebe su estado y holgura, ajústela y lubríquela en caso necesario. ➔ P. 273
 - Frenos: compruebe su funcionamiento. Delantero y trasero: compruebe el nivel de líquido de frenos y el desgaste de las pastillas. ➔ P. 268, ➔ P. 269
 - Luces y claxon: compruebe que las luces, los indicadores y el claxon funcionan correctamente.
 - Interruptor de parada del motor: compruebe que funciona adecuadamente. ➔ P. 117
 - **CRF1100A/A2/A4**
Embrague: compruebe el funcionamiento; ajuste la holgura si fuese necesario. ➔ P. 279
 - Sistema de corte del encendido del caballete lateral: compruebe si el sistema funciona correctamente. ➔ P. 272
 - Ruedas y neumáticos: compruebe el estado y la presión de aire y ajústela en caso necesario. ➔ P. 245

Fundamentos del mantenimiento

Antes de conducir campo traviesa, compruebe todos los puntos anteriores más los siguientes:

- Asegúrese de que los radios están apretados. Compruebe si las llantas están dañadas. ➤ P. 277
- Asegúrese de que la tapa de llenado de combustible esté bien apretada. ➤ P. 224
- Compruebe si hay cables u otros componentes sueltos y cualquier otra cosa que parezca fuera de lo normal.
- Utilice una llave para comprobar que todas las tuercas, pernos y fijadores accesibles están apretados.

Sustitución de piezas

Utilice siempre piezas originales de Honda o sus equivalentes para garantizar la fiabilidad y seguridad del vehículo.

Cuando realice pedidos de componentes con color, especifique el nombre del modelo, el color y el código mencionado en la etiqueta de color.

La etiqueta del color se encuentra colocada en el guardabarros trasero, debajo del asiento trasero.

➤ P. 255

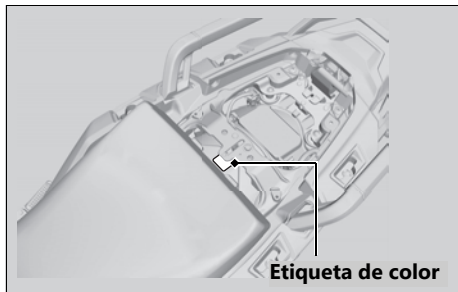

Etiqueta de color

⚠️ ADVERTENCIA

La instalación de piezas ajenas a Honda puede hacer que su vehículo resulte inseguro y provoque un accidente en el que puede resultar gravemente herido o, incluso, perder la vida.

Utilice siempre piezas originales Honda o equivalentes que se hayan diseñado y homologado para su vehículo.

Batería de ion litio

Su vehículo tiene una batería de ion de litio (li-ion). Limpie los terminales de la batería si tienen suciedad o corrosión.



Este símbolo que hay en la batería significa que el producto no debe tratarse como un residuo doméstico.

AVISO

La eliminación inadecuada de la batería puede ser perjudicial para el medio ambiente y la salud pública. Para obtener instrucciones adecuadas sobre su eliminación, respete siempre la normativa local.

Qué hacer en caso de emergencia

Si se presenta alguna de las siguientes situaciones, acuda al médico inmediatamente.

- Salpicadura de electrolito en los ojos:
 - ▶ Lávese los ojos repetidamente con agua fría durante al menos 15 minutos. El uso de agua a presión podría dañarle los ojos.
- Salpicadura de electrolito en la piel:
 - ▶ Qúitese la ropa salpicada y lave bien la piel con agua.

- Salpicadura de electrolito en la boca
 - ▶ Enjuáguese bien la boca con agua, pero no se la trague.

⚠ ADVERTENCIA

La batería contiene un disolvente orgánico inflamable como electrolito.

Si la batería se manipula de forma incorrecta, puede sufrir quemaduras o lesiones graves.

- Mantenga la batería alejada del calor, las chispas y las llamas.
- Mantenga la batería fuera del alcance de los niños.
- No desmonte ni modifique la batería ni los terminales.
- No cortocircuite la batería con herramientas de metal ni otros objetos de metal.
- No someta la batería a impactos.

■ Limpieza de los terminales de la batería

1. Quite la batería. ➤ P. 250
2. Si los terminales comienzan a oxidarse y están recubiertos de una sustancia blanca, lávela con agua caliente y límpiela.
3. Si los terminales están muy oxidados, limpie y pula los terminales con un cepillo de alambre o papel de lija. Utilice gafas de seguridad.

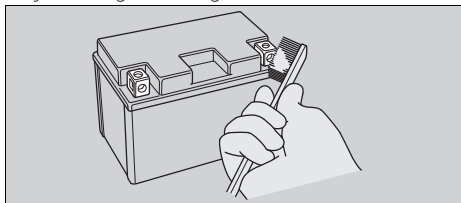

4. Tras la limpieza, vuelva a instalar la batería. La batería dispone de una vida útil limitada. Consulte con su concesionario el momento de sustituir la batería. Sustituya siempre la batería por otra batería de ion litio del mismo tipo.

AVISO

La instalación de accesorios eléctricos de marcas distintas a Honda puede sobrecargar el sistema eléctrico, descargar la batería y posiblemente dañar el sistema.

Fusibles

Los fusibles protegen los circuitos eléctricos de su vehículo. Si algún elemento eléctrico de su vehículo deja de funcionar, compruebe y sustituya cualquier fusible que esté fundido. ➤ P. 335

Inspección y sustitución de fusibles

Gire el interruptor de encendido a la posición **○** (Off) para retirar e inspeccionar los fusibles. Si un fusible está quemado, sustitúyalo por un fusible de las mismas características. Para conocer las características de los fusibles, consulte "Especificaciones". ➤ P. 364

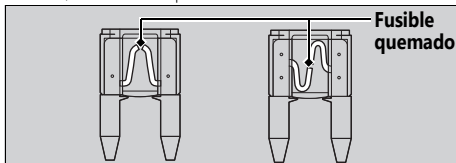

AVISO

Si sustituye un fusible por otro de mayor amperaje, aumentarán las posibilidades de ocasionar daños en el sistema eléctrico.

Si un fusible falla repetidas veces, es posible que exista un problema eléctrico. Lleve el vehículo a su concesionario para que lo inspeccionen.

Aceite del motor

El consumo de aceite del motor varía y la calidad de este se deteriora según las condiciones de conducción y del tiempo transcurrido.

Compruebe el nivel de aceite de motor con regularidad y rellene si fuera necesario con el aceite recomendado. El aceite sucio o viejo debe cambiarse lo antes posible.

Selección del aceite de motor

Para conocer el aceite de motor recomendado, consulte "Especificaciones". ➤ P. 363

Si utiliza aceites de marcas diferentes a Honda, compruebe la etiqueta para asegurarse de que el aceite cumple las siguientes normas:

- Norma JASO T 903^{*1}: MA
- Norma SAE^{*2}: 10W-30
- Clasificación API^{*3}: SG o superior

^{*1}. La norma JASO T 903 es una referencia para aceites del motor para motocicletas de 4 tiempos. Existen dos clases: MA y MB. Por ejemplo, la etiqueta siguiente muestra la clasificación MA.

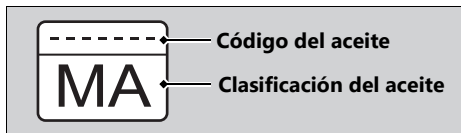

- *2. La norma SAE clasifica los aceites según su viscosidad.
- *3. La clasificación API especifica la calidad y el rendimiento de los aceites de motor. Utilice aceites de grado SG o superior, excepto los aceites marcados como "Energy Conserving" o "Resource Conserving" en el símbolo de servicio API circular.

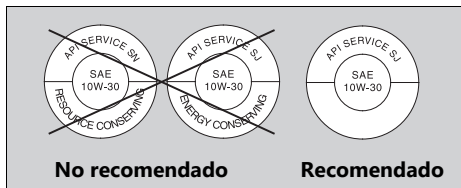

Líquido de frenos

No añada ni sustituya líquido de frenos a menos que sea un caso de emergencia. Utilice solo líquido de frenos nuevo de un recipiente sellado. Si añade líquido, haga que revisen el sistema de frenos en su concesionario lo antes posible.

AVISO

El líquido de frenos puede dañar las superficies plásticas y las pintadas. Limpie inmediatamente cualquier derrame y lave a conciencia la zona afectada.

Líquido de frenos recomendado:

Líquido de frenos Honda DOT 4 o equivalente

Cadena de transmisión

La cadena de transmisión debe inspeccionarse y lubricarse con regularidad. Inspeccione con mayor frecuencia la cadena si conduce por carreteras en mal estado, a alta velocidad, o con aceleraciones repetidas.

➔ P. 273

Si la cadena no se mueve con suavidad, hace ruidos extraños, presenta rodillos dañados, pasadores flojos, deformaciones o faltan juntas tóricas, haga que inspeccionen la cadena en su concesionario.

Compruebe también el piñón impulsor y la corona. Si alguno presenta dientes desgastados o dañados, haga que los sustituyan en el concesionario.

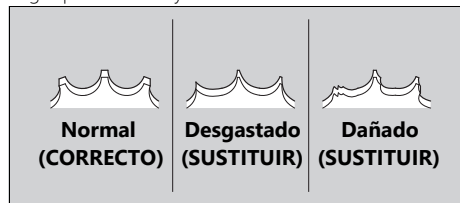

AVISO

El empleo de una cadena nueva con ruedas dentadas desgastadas causará un rápido desgaste de la cadena.

Limpieza y lubricación

Tras inspeccionar la holgura, limpie la cadena y los piñones mientras gira la rueda trasera. Utilice un paño seco con un limpiador de cadenas diseñado específicamente para cadenas con juntas tóricas, o bien un detergente neutro. Utilice un cepillo suave si la cadena estuviera sucia.

Tras la limpieza, elimine la suciedad y lubrique con el producto recomendado.

Lubricante recomendado:

Lubricante para cadenas de transmisión específicamente diseñado para cadenas con juntas tóricas.

Si no es posible, utilice aceite de engranajes SAE 80 o 90.

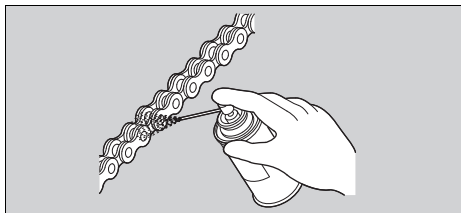

No utilice un limpiador de vapor ni de alta presión, ni cepillos de alambre, disolventes volátiles como gasolina o benceno, limpiadores abrasivos, ni limpiadores de cadenas o lubricantes NO diseñados específicamente para cadenas con juntas tóricas, ya que estos elementos podrían dañar los sellos de las juntas tóricas de goma.

Evite que el lubricante entre en contacto con los frenos o los neumáticos. Evite aplicar una cantidad excesiva de lubricante para cadenas con el fin de no salpicar la ropa o el propio vehículo.

Refrigerante recomendado

El refrigerante Pro Honda HP es una solución premezclada de anticongelante y agua destilada.

Concentración:

50 % de anticongelante y 50 % de agua destilada

Una concentración de anticongelante por debajo del 40 % no proporcionará una protección adecuada contra la corrosión y las bajas temperaturas.

Una concentración de hasta el 60 % proporcionará una mejor protección en climas fríos.

AVISO

El uso de refrigerantes no especificados para motores de aluminio o agua del grifo/mineral puede provocar corrosión.

Respiraderos del cárter

Realice el mantenimiento con mayor frecuencia cuando conduzca bajo la lluvia, con el acelerador a tope, o después de lavar o volcarse el vehículo. Realice el mantenimiento si los sedimentos acumulados pueden verse en la sección transparente del tubo de drenaje. Si el tubo de drenaje rebosa, el filtro de aire puede contaminarse con el aceite de motor, lo que podría causar un rendimiento deficiente del motor. ➤ P. 283

Neumáticos (inspección/sustitución)

Comprobación de la presión de aire

Inspeccione visualmente los neumáticos y utilice un manómetro para medir la presión de aire antes de circular campo traviesa y cada vez que vuelva al asfalto después de conducir campo traviesa. Si circula únicamente sobre asfalto, compruebe la presión al menos una vez al mes o siempre que parezca que los neumáticos están un poco deshinchados. Compruebe siempre la presión atmosférica de los neumáticos cuando estén fríos.

Si decide ajustar la presión de los neumáticos para una determinada situación de conducción campo traviesa, haga los cambios poco a poco.

CRF1100A2/A4/D2/D4

Aunque se modifique la dirección del vástago de la válvula, este no vuelve a su posición original. Lleve el vehículo a su concesionario para que lo inspeccionen.

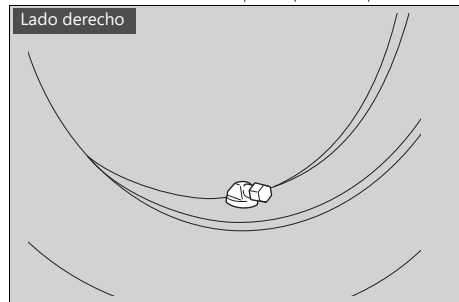

Inspección de daños

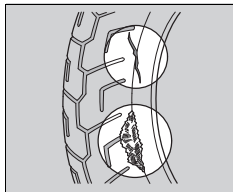

Compruebe la existencia de cortes, rajaduras o grietas que expongan la tela o los cordajes, o la existencia de posibles clavos u otros objetos extraños en el lateral del neumático o en su banda de rodadura.

Inspeccione también

posibles bultos o protuberancias anormales en las paredes laterales de los neumáticos.

Inspección de desgaste anómalo

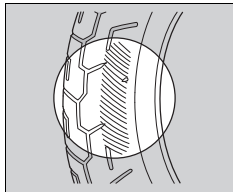

Inspeccione los neumáticos en busca de signos de desgaste anómalo en la superficie de contacto.

Inspección de la profundidad de la banda de rodadura

Inspeccione los indicadores de desgaste de la banda de rodadura. Si pueden verse, sustituya inmediatamente los neumáticos.

Para una conducción segura, debería sustituir los neumáticos cuando se alcance la profundidad mínima de la banda de rodadura.

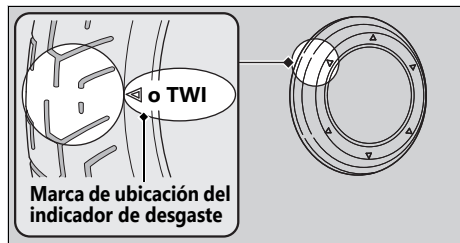

Inspección de llantas y vástagos de válvulas

Compruebe si las llantas presentan daños o radios flojos.

Compruebe también la posición de los vástagos de las válvulas.

Un vástago de válvula inclinado indica que el tubo se está deslizando dentro del neumático o que el neumático se desliza en la llanta.

Acuda a su concesionario.

ADVERTENCIA

Conducir con neumáticos excesivamente gastados o incorrectamente inflados puede ocasionar un accidente en el que podría sufrir lesiones de gravedad o incluso perder la vida.

Siga todas las instrucciones de este manual del propietario relacionadas con el inflado y el mantenimiento de los neumáticos.

Alemania

Las leyes alemanas prohíben el uso de neumáticos cuya profundidad de la banda de rodadura sea inferior a 1,6 mm.

Haga que sustituyan los neumáticos en su concesionario.

Para conocer los neumáticos recomendados, la presión de los mismos y la profundidad mínima de la banda de rodadura, consulte "Especificaciones". ➔ P. 360

Siga estas indicaciones siempre que cambie los neumáticos.

- Utilice los neumáticos recomendados o unos equivalentes del mismo tamaño, construcción, índice de velocidad y capacidad de carga.

- Una vez instalado el neumático, equilibre la rueda con contrapesos originales Honda o equivalentes.

- **CRF1100A2/A4/D2/D4**

No instale una cámara en un neumático sin cámara en este vehículo. La acumulación excesiva de calor puede hacer que la cámara explote.

- **CRF1100A2/A4/D2/D4**

Utilice únicamente neumáticos sin cámara en este vehículo.

Las llantas están diseñadas para neumáticos sin cámara, y durante la aceleración rápida o el frenado, los neumáticos con cámara pueden deslizarse sobre la llanta y hacer que el neumático se desinfla rápidamente.

Fundamentos del mantenimiento

- Recuerde sustituir la cámara siempre que sustituya el neumático. La cámara vieja probablemente se haya estirado y podría fallar si la instala en un neumático nuevo.
- Si están instalados los neumáticos M+S, la velocidad máxima no debe superar los 160 km/h. El vehículo no será estable al conducir a velocidades de 160 km/h o superiores.

⚠ ADVERTENCIA

La instalación de neumáticos inadecuados en su vehículo puede afectar a la conducción y a la estabilidad de este, lo que podría dar lugar a un accidente que le causara lesiones graves o incluso la muerte.

Emplee siempre los neumáticos del tamaño y tipo recomendados en este manual del propietario.

Filtro de aire

Este vehículo está equipado con un filtro de aire de tipo viscoso.

La limpieza mediante soplado de aire o cualquier otro sistema puede degradar el rendimiento del elemento viscoso y provocar la entrada de polvo.

No lleve a cabo el mantenimiento. Déjelo en manos del concesionario.

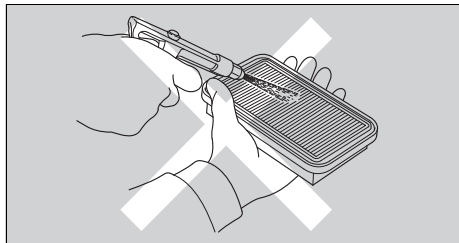

El juego de herramientas se guarda en la caja de herramientas. ➤ P. 230

Con las herramientas proporcionadas, puede realizar algunas reparaciones y ajustes secundarios, así como sustituciones de piezas.

- Llave de bujías
- Llave fija de 10 × 14 mm
- Llave fija de 14 × 17 mm
- Llave fija cerrada de 19 mm

La cinta de sujeción del casco se asegura con el guardabarros trasero, debajo del asiento trasero.

➤ P. 229

- Cinta de sujeción del casco

La llave hexagonal de 5 mm, el destornillador recto/Phillips, el mango del destornillador y el extractor de fusibles están situados en la parte inferior del asiento trasero. ➤ P. 230

- Llave hexagonal de 5 mm
- Destornillador recto/Phillips
- Mango de destornillador
- Extractor de fusibles

Batería

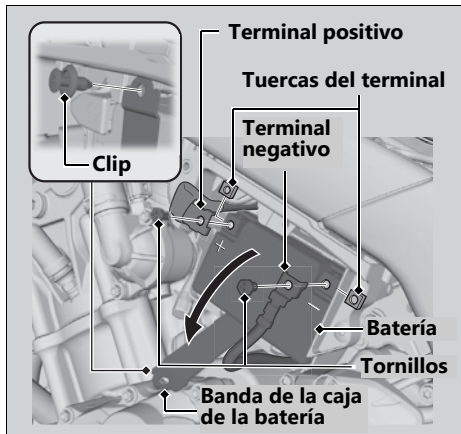

Desmontaje

Asegúrese de que el interruptor de encendido se encuentra en la posición **○** (Off).

1. Extraiga el juego de herramientas. **▶** P. 259
2. Desconecte el terminal negativo \ominus de la batería.
3. Desconecte el terminal positivo \oplus de la batería.
4. Retire el clip. **▶** P. 252
5. Abra la banda de la caja de la batería.
6. Desmonte la batería de la caja de la batería con cuidado de que no se caigan las tuercas de los terminales.

Instalación

Instale las piezas en el orden inverso al de la extracción. Conecte siempre el terminal positivo \oplus en primer lugar. Asegúrese de que los tornillos y las tuercas estén apretados.

Asegúrese de que la información del reloj sea correcta tras volver a conectar la batería. **▶** P. 90

Para saber cómo manipular adecuadamente la batería, consulte "Fundamentos del mantenimiento". ► P. 239
"La batería se agota". ► P. 331

Tapa de la caja de la batería

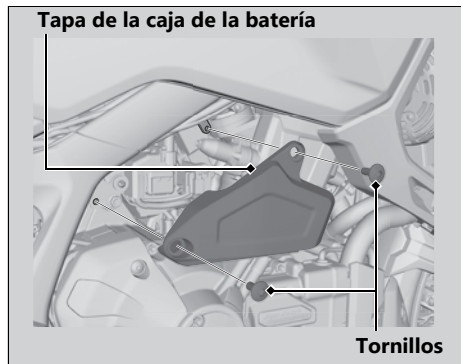

Desmontaje

1. Retire los tornillos con la llave hexagonal suministrada en la parte inferior del asiento trasero. ► P. 230
2. Extraiga la tapa de la caja de la batería.

Instalación

Instale las piezas en el orden inverso al de la extracción.

Clip

Desmontaje

1. Extraiga el pasador con un destornillador Phillips.
2. Extraiga el clip del orificio.

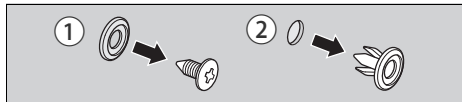

Instalación

1. Introduzca el clip en el orificio.
2. Presione el pasador hacia dentro.

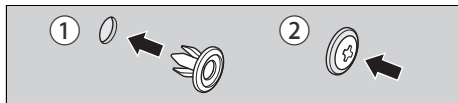

Asiento delantero

Desmontaje

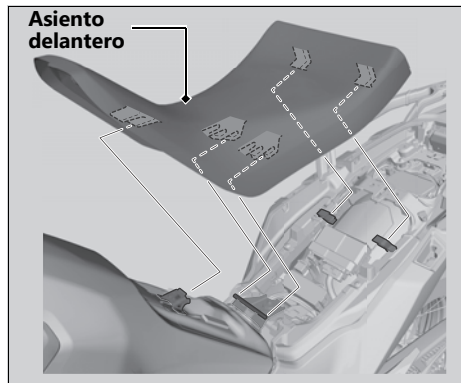

1. Extraiga el asiento trasero. ► P. 255
2. Extraiga el asiento delantero tirando de él hacia atrás y arriba.

Instalación

1. **Al ajustar la posición alta del asiento:**
 Inserte el tetón inferior delantero y los tetones inferiores centrales en el soporte delantero y en los soportes centrales del depósito de combustible; a continuación, inserte los ganchos traseros en la ranura superior.
Al ajustar la posición baja del asiento:
 Inserte el tetón superior delantero y los tetones superiores centrales en el soporte delantero y en los soportes centrales del depósito de combustible; a continuación, inserte los ganchos traseros en la ranura inferior.

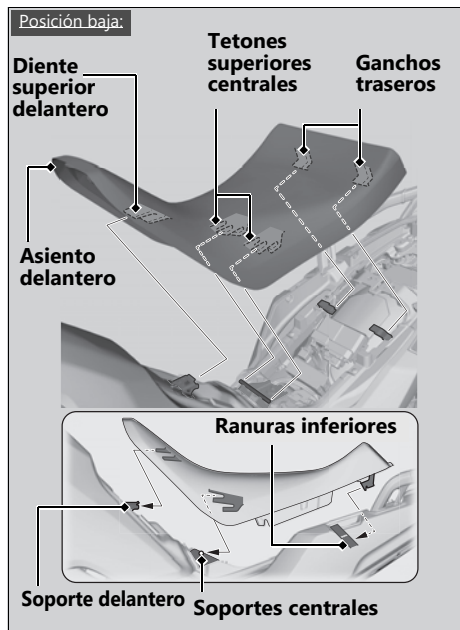
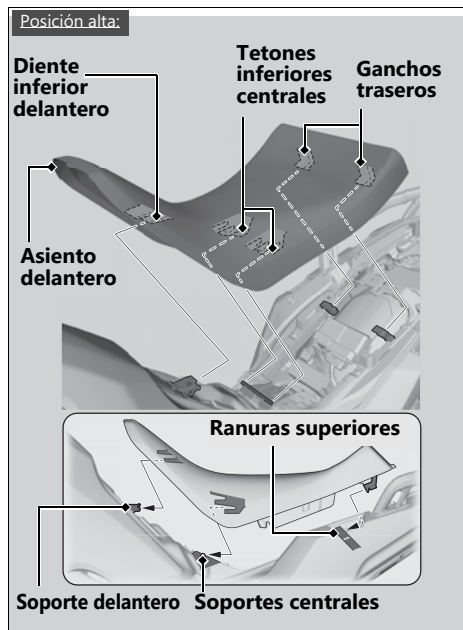

2. Coloque el asiento delantero presionándolo hacia delante y abajo.
 - Asegúrese de que el asiento queda firmemente sujeto en su posición y, para ello, tire hacia arriba ligeramente del mismo.

Asiento trasero

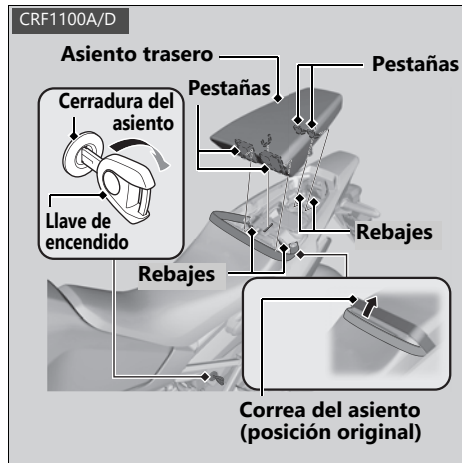

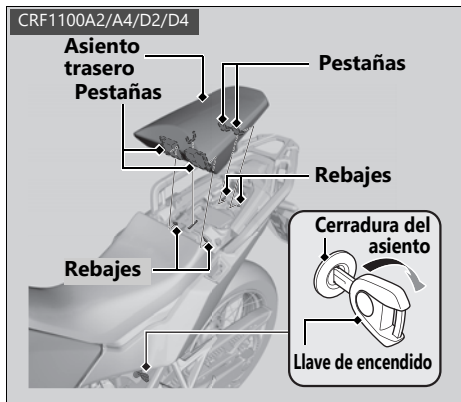

Desmontaje

1. **CRF1100A/D**
Mueva hacia delante la correa del asiento.
2. Introduzca la llave de contacto en la cerradura del asiento.
3. Gire la llave de encendido hacia la derecha y, a continuación, empuje el asiento trasero hacia delante y hacia arriba.

Instalación

1. Inserte las pestañas en los rebajes.
2. Presione la parte delantera del asiento trasero hasta que quede encajada en su sitio.
► Asegúrese de que el asiento queda firmemente sujeto en su posición y, para ello, tire hacia arriba ligeramente del mismo.
3. **CRF1100A/D**
Coloque la correa del asiento en su posición original.

El asiento se bloquea automáticamente al cerrarse. Tenga cuidado de no dejarse la llave en el compartimento que hay debajo del asiento trasero.

Cubrecárter

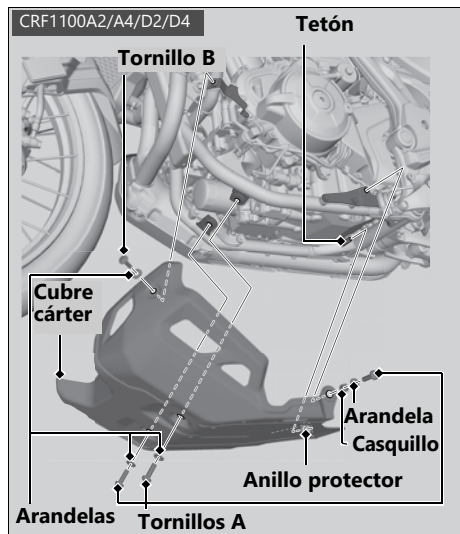
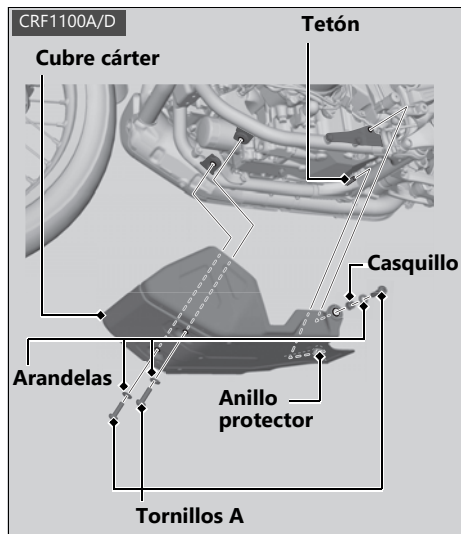

Desmontaje

1. **CRF1100A/D**
Retire los tornillos A y las arandelas con la llave hexagonal suministrada en la parte inferior del asiento trasero. ► P. 255
2. **CRF1100A2/A4/D2/D4**
Retire el tornillo B, los tornillos A y las arandelas con la llave hexagonal suministrada en la parte inferior del asiento trasero. ► P. 255
3. Retire el casquillo.
4. Retire el cubre cárter soltando el anillo protector del tetón.

Instalación

1. Instale el cubre cárter en el orden contrario al del desmontaje.
2. Instale el casquillo.
3. Instale las arandelas en los tornillos A.
4. Apriete los tornillos A.

Par de apriete: 26 N·m (2,7 kgf·m).

5. **CRF1100A2/A4/D2/D4**
Apriete el tornillo B.

Par de apriete: 12 N·m (1,2 kgf·m).

Caja de herramientas

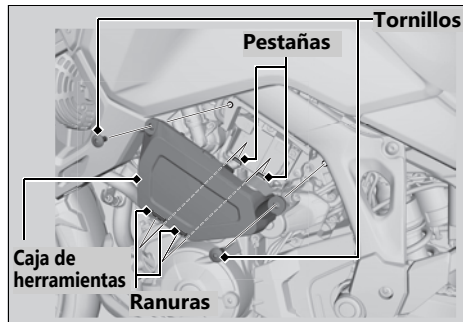

Desmontaje

1. Retire los tornillos con la llave hexagonal suministrada en la parte inferior del asiento trasero. ► P. 230
2. Extraiga la caja de herramientas; para ello, suelte las ranuras de las lengüetas.

Instalación

Instale las piezas en el orden inverso al de la extracción.

Comprobación del aceite de motor

1. Coloque el vehículo sobre el caballete lateral en una superficie firme y nivelada.
2. Si el motor está frío, déjelo en ralentí entre 3 y 5 minutos.
3. Coloque el interruptor de encendido en la posición **O** (Off) y espere entre 2 y 3 minutos.
4. Coloque el vehículo en posición vertical sobre una superficie firme y nivelada.
5. Extraiga la varilla de nivel de aceite y límpiela.
6. Inserte la varilla de nivel de aceite hasta que se asiente, pero no la enrosque.
7. Compruebe que el nivel del aceite queda entre las marcas de nivel superior e inferior de la varilla de nivel de aceite.
8. Instale firmemente la varilla de nivel de aceite.

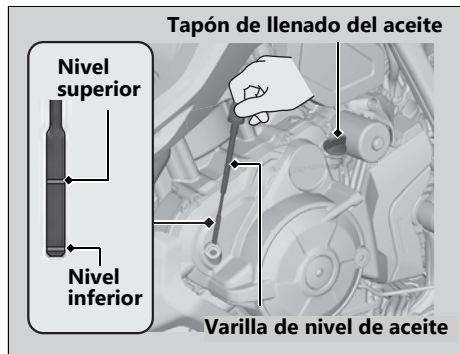

Adición de aceite de motor

Si el aceite de motor queda por debajo o cerca de la marca de nivel inferior, añada el aceite de motor recomendado. ► P. 241, ► P. 363

1. Retire el tapón de llenado del aceite. Añada el aceite recomendado hasta que alcance la marca de nivel superior.
 - Coloque el vehículo en posición vertical en una superficie firme y nivelada para comprobar el nivel de aceite.
 - No llene en exceso por encima de la marca de nivel superior.
 - Asegúrese de que no penetren cuerpos extraños por la abertura de llenado del aceite.
 - Limpie de inmediato cualquier derrame.

2. Vuelva a colocar con firmeza el tapón de llenado del aceite.

AVISO

El funcionamiento con una cantidad excesiva o insuficiente de aceite puede producir daños al motor. No mezcle diferentes marcas ni grados de aceite. Podrían afectar a la lubricación y al funcionamiento del embrague.

- Para conocer el aceite recomendado y las indicaciones de selección del aceite, consulte "Fundamentos del mantenimiento". ► P. 241

Cambio del filtro y del aceite de motor

El cambio del aceite y del filtro requiere el uso de herramientas especiales. Recomendamos que realice el mantenimiento del vehículo en su concesionario.

Utilice un filtro de aceite original de Honda o equivalente especificado para su modelo.

AVISO

Usar el filtro de aceite erróneo puede provocar graves daños al motor.

1. Retire el cubre cárter. ► P. 257
2. Si el motor está frío, déjelo en ralentí entre 3 y 5 minutos.
3. Coloque el interruptor de encendido en la posición **O** (Off) y espere entre 2 y 3 minutos.
4. Coloque el vehículo en una superficie firme y nivelada.
5. Coloque un recipiente de drenaje bajo los tornillos de vaciado.

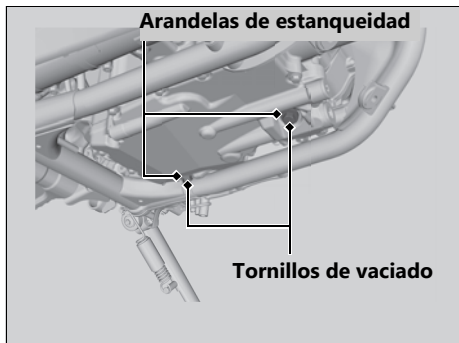

6. Retire el tapón de llenado del aceite, los tornillos de vaciado y las arandelas de estanqueidad para drenar el aceite.
7. Extraiga el filtro de aceite con una llave de filtros y deje que se drene el aceite remanente. Asegúrese de que la junta vieja no se queda pegada al motor.
 - Deseche el aceite y el filtro de aceite en un centro de reciclaje homologado.

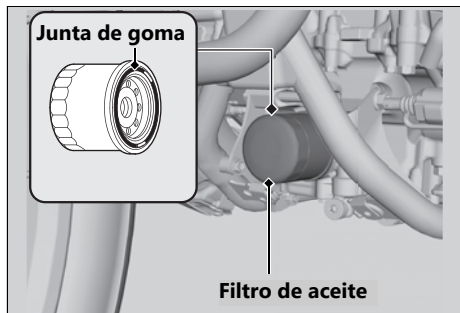

8. Aplique una fina capa de aceite de motor a la junta de goma del filtro de aceite nuevo.
9. Instale el filtro de aceite nuevo y apriételo.

Par de apriete: 26 Nm (2,7 kgf·m)

10. Instale arandelas de estanqueidad nuevas en los tornillos de vaciado. Apriete los tornillos de vaciado.

Par de apriete: 30 Nm (3,1 kgf·m)

11. Llene el cárter con el aceite recomendado (► P. 241, ► P. 363) y coloque el tapón de llenado de aceite.

Aceite necesario

Al cambiar el aceite y el filtro de aceite de motor:

CRF1100A/A2/A4

4,0 l

CRF1100D/D2/D4

4,2 l

Al cambiar solo el aceite:

CRF1100A/A2/A4

3,9 l

CRF1100D/D2/D4

4,0 l

12. Compruebe el nivel de aceite. ► P. 260
13. Compruebe que no haya fugas de aceite.
14. Monte el cubre cárter. ► P. 257

Cambio del filtro de aceite del embrague

CRF1100D/D2/D4

Utilice un filtro de aceite del embrague original Honda o equivalente especificado para su modelo.

AVISO

Usar el filtro de aceite del embrague erróneo puede dar lugar a graves daños en la transmisión.

1. Siga los pasos 1-7 para cambiar el aceite y el filtro de aceite del motor. ► P. 262

2. Desmonte la tapa del filtro de aceite del embrague, el filtro de aceite del embrague y el resorte extrayendo los tornillos de la tapa del filtro de aceite del embrague.
 - Deseche el aceite y el filtro de aceite del embrague en un centro de reciclado homologado.

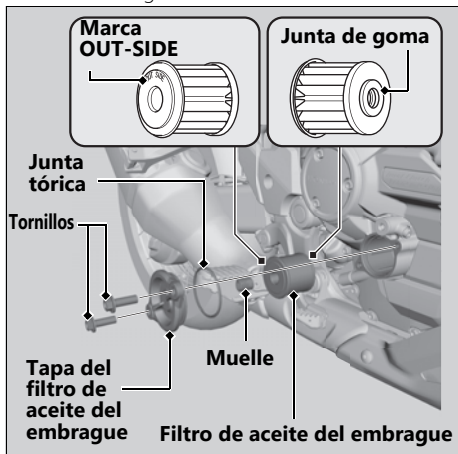

3. Monte el filtro de aceite del embrague nuevo con la junta de estanqueidad de goma orientada hacia dentro, hacia el motor. Verá la marca "OUT-SIDE" en el cuerpo del filtro de aceite del embrague, hacia la tapa del filtro.
4. Sustituya la junta tórica y aplique una fina capa de aceite de motor a la nueva junta tórica antes de instalarla.
5. Monte el resorte y la tapa del filtro de aceite del embrague.
6. Monte y apriete los tornillos de la tapa del filtro de aceite del embrague.

Par de apriete: 12 Nm (1,2 kgf·m)

7. Aplique una fina capa de aceite de motor a la junta de goma del nuevo filtro de aceite de motor. ► P. 263
8. Instale el filtro de aceite de motor nuevo y apriételo.

Par de apriete: 26 Nm (2,7 kgf·m)

9. Instale arandelas de estanqueidad nuevas en los tornillos de vaciado. Apriete los tornillos de vaciado.

Par de apriete: 30 Nm (3,1 kgf·m)

10. Llene el cárter con el aceite recomendado (► P. 241, ► P. 363) y coloque el tapón de llenado de aceite.

Aceite necesario

Para cambiar el aceite, el filtro de aceite del motor y el filtro de aceite del embrague:

4,2 l

11. Compruebe el nivel de aceite. ► P. 260
12. Compruebe que no haya fugas de aceite.
13. Monte el cubre cárter. ► P. 257

Comprobación del refrigerante

Compruebe el nivel de refrigerante del depósito de reserva con el motor frío.

1. Coloque el vehículo en una superficie firme y nivelada.
2. Manténgalo en posición vertical.
3. Compruebe que el nivel de refrigerante se encuentra entre las marcas de nivel UPPER y LOWER en el depósito de reserva.

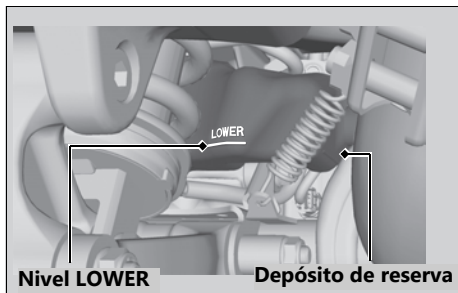
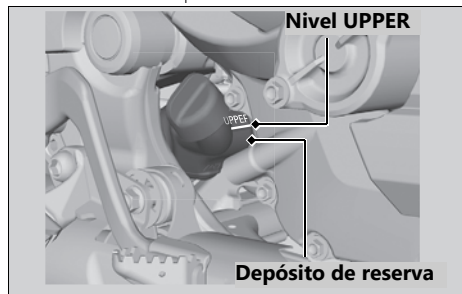

Si el nivel del refrigerante cae de forma evidente o el depósito de reserva está vacío, es probable que tenga una fuga grave. Lleve el vehículo a su concesionario para que lo inspeccionen.

Adición de refrigerante

Si el nivel del refrigerante está por debajo de la marca de nivel inferior LOWER añada el refrigerante recomendado (➔ P. 244) hasta que el nivel alcance la marca de nivel UPPER.

Añada líquido únicamente por el tapón del depósito de reserva y no retire el tapón del radiador.

1. Retire el tapón del depósito de reserva y añada líquido mientras supervisa el nivel del refrigerante.
 - No llene en exceso por encima de la marca de nivel UPPER.
 - Asegúrese de que no penetren cuerpos extraños por la abertura del depósito de reserva.
2. Vuelva a colocar con firmeza el tapón del depósito de reserva.

⚠ ADVERTENCIA

Si retira el tapón del radiador con el motor caliente podrían producirse salpicaduras de refrigerante y causarle quemaduras.

Antes de retirar el tapón del radiador, deje siempre que se enfríen el motor y el radiador.

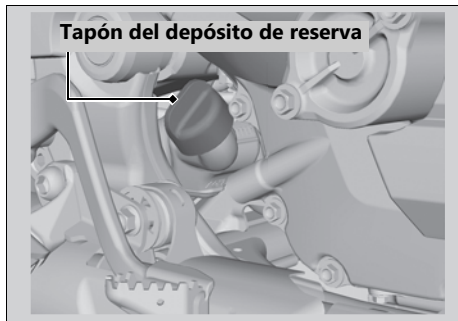

Cambio del refrigerante

Cambie el refrigerante en su concesionario a menos que disponga de las herramientas adecuadas y tenga los conocimientos de mecánica necesarios.

Comprobación del líquido de frenos

1. Coloque el vehículo en posición vertical sobre una superficie firme y nivelada.
2. **Delantero** Compruebe que el tapón del depósito del líquido de frenos está en posición horizontal y que el nivel del líquido queda por encima de la marca de la línea de nivel LOWER. **Trasero** Compruebe que el depósito del líquido de frenos queda horizontal y que el nivel de líquido se encuentra entre las marcas de nivel de línea de nivel LOWER y UPPER.

Si el nivel del líquido de frenos en alguno de los depósitos del líquido del freno queda por debajo de la marca de nivel LOWER o la holgura de la maneta o del pedal del freno llega a ser excesivo, inspeccione el desgaste de las pastillas del freno. Si estas no están desgastadas, es probable que exista una fuga. Lleve el vehículo a su concesionario para que lo inspeccionen.

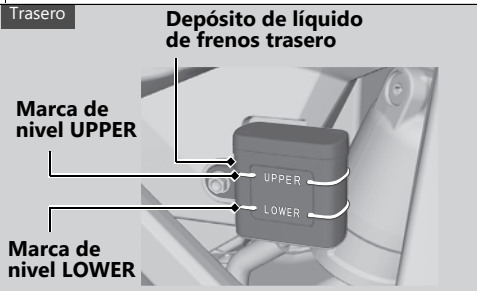
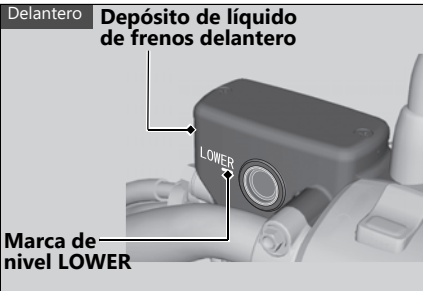

Inspección de las pastillas de freno

Compruebe el estado de los indicadores de desgaste de las pastillas de freno.

Delantero Las pastillas deben sustituirse si una de las pastillas de freno está desgastada hasta el fondo del indicador.

Trasero Las pastillas deben ser sustituidas si una de las pastillas de freno está desgastada hasta el indicador.

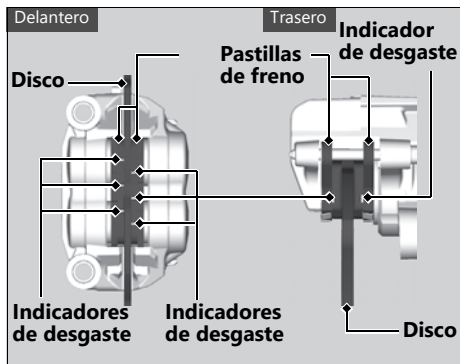

1. **Delantero** Inspeccione las pastillas de freno desde la parte delantera de la pinza de freno.
 - Inspeccione siempre las pinzas de freno izquierda y derecha.
2. **Trasero** Inspeccione las pastillas de freno desde el lado posterior derecho del vehículo. Si fuera necesario, haga que sustituyan las pastillas de freno en su concesionario. Sustituya siempre las pastillas de freno izquierda y derecha simultáneamente.

Comprobación del freno de estacionamiento

CRF1100D/D2/D4

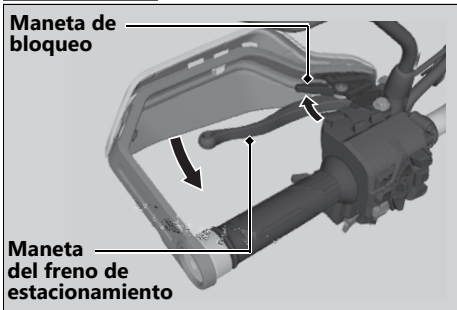

Coloque el vehículo en una superficie firme y nivelada. Pare el motor y empuje el vehículo mientras aplica la maneta del freno de estacionamiento para comprobar la eficacia del freno de estacionamiento.

Si la eficacia del freno de estacionamiento es baja, haga que lo ajusten en su concesionario.

Ajuste del interruptor de la luz de freno

Compruebe el funcionamiento del interruptor de la luz de freno.

Sujete el interruptor de la luz de freno y gire la tuerca de ajuste en la dirección A si el interruptor actúa demasiado tarde, o gírela en la dirección B si lo hace demasiado pronto.

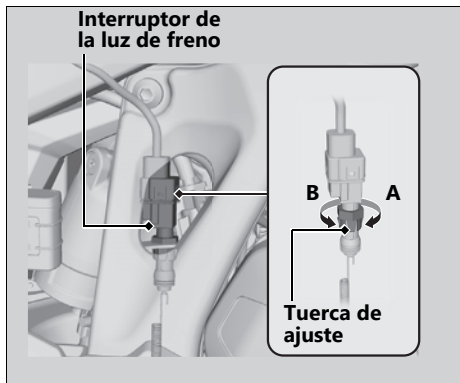

Comprobación del caballote lateral

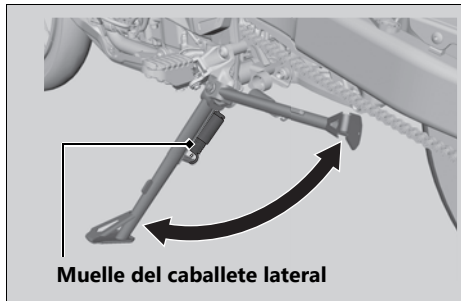

1. Compruebe que el caballote lateral funciona debidamente. Si el caballote lateral resulta difícil de colocar o chirría, limpie la zona de giro y lubrique el tornillo de giro con grasa limpia.
2. Compruebe si hay posibles daños o falta de tensión del muelle.

3. **CRF1100A/A2/A4**
Siéntese en el vehículo, sitúe la transmisión en punto muerto y levante el caballote lateral.
CRF1100D/D2/D4
4. Siéntese en el vehículo y levante el caballote lateral.
5. **CRF1100A/A2/A4**
Arranque el motor, apriete la maneta del embrague y seleccione una velocidad de la caja de cambios.
CRF1100D/D2/D4
Arranque el motor y pulse el lado **D-S** del interruptor N-D para cambiar la transmisión al modo D.
6. Baje por completo el caballote lateral. El motor deberá pararse cuando baje el caballote lateral. Si no es así, lleve el vehículo al concesionario para que lo inspeccionen.

Inspección de la holgura de la cadena

Compruebe la holgura de la cadena de transmisión en varios puntos de la cadena. Si no fuera constante en todos los puntos, es posible que algunos eslabones estén deformados y gripados. Haga que inspeccionen la cadena en su concesionario.

1. Ponga la transmisión en punto muerto. Pare el motor.
2. Coloque el vehículo sobre el caballete lateral en una superficie firme y nivelada.

3. Compruebe la holgura en la mitad inferior de la cadena de transmisión a medio camino entre los piñones.

Holgura de la cadena de transmisión:

35-45 mm

- ▶ No conduzca el vehículo si la holgura supera los 60 mm.

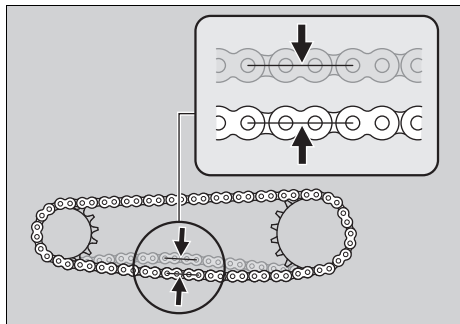

4. Desplace el vehículo hacia delante y compruebe que la cadena se mueve con suavidad.

5. Inspeccione los piñones. ► P. 243
6. Limpie y lubrique la cadena de transmisión.
► P. 243

Ajuste de la holgura de la cadena de transmisión

El ajuste de la cadena requiere el uso de herramientas especiales.

Haga que ajusten la holgura de la cadena de transmisión en su concesionario.

Al ajustar la tensión de la cadena de transmisión, tenga cuidado de no dañar el sensor de velocidad de la rueda y el anillo generador de impulsos.

1. Ponga la transmisión en punto muerto. Pare el motor.
2. Coloque el vehículo sobre el caballete lateral en una superficie firme y nivelada.
3. Afloje la tuerca del eje trasero.
4. Afloje las contratuercas de ambos tornillos de ajuste.

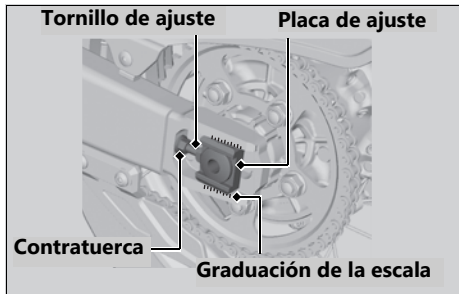
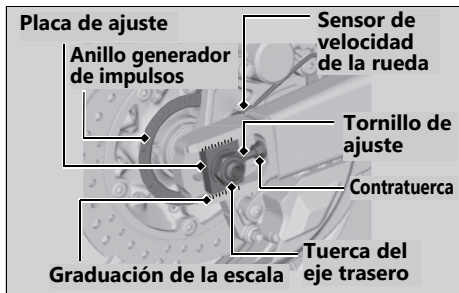

5. Gire ambos tornillos de ajuste el mismo número de vueltas hasta obtener la holgura correcta de la cadena de transmisión. Gire los tornillos de ajuste hacia la izquierda para tensar la cadena. Gire los tornillos de ajuste hacia la derecha y empuje la rueda trasera hacia delante para destensarla.

Ajuste la tensión en un punto intermedio entre el piñón impulsor y la corona.

Compruebe la holgura de la cadena de transmisión. ► P. 273

6. Compruebe la alineación del eje trasero; para ello, asegúrese de que la ranura indicadora de la placa de ajuste de la cadena queda alineada con la graduación de la escala en ambos lados del basculante.

Ambas marcas deben coincidir. Si el eje está desalineado, gire el tornillo de ajuste derecho o izquierdo hasta que las marcas estén alineadas y vuelva a comprobar la holgura de la cadena.

7. Apriete la tuerca del eje trasero.

Par de apriete: 100 N·m (10,2 kgf·m)

8. Sujete los tornillos de ajuste y apriete las contratuerca.

Par: 27 N m (2,8 kgf·m)

9. Vuelva a comprobar la holgura de la cadena.

Si no ha utilizado una llave dinamométrica para realizar la instalación, póngase en contacto con su concesionario lo antes posible para verificar si el montaje es correcto.

Un montaje incorrecto puede conducir a la pérdida de la capacidad de frenado.

Comprobación del desgaste de la cadena de transmisión

Compruebe la etiqueta de desgaste de la cadena cuando ajuste la cadena de transmisión. Si la ranura indicadora de la placa de ajuste entra en la zona roja de la etiqueta después de haber ajustado la cadena a la tensión correcta, significa que la cadena está excesivamente gastada y que debe reemplazarse.

Cadena: DID 525HV3

En caso necesario, haga que sustituyan la cadena de transmisión en su concesionario.

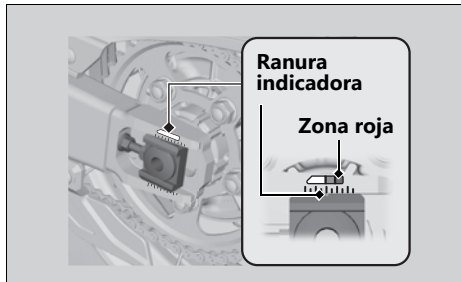

Comprobación de la deslizador de la cadena de transmisión

Compruebe el estado de la deslizador de la cadena de transmisión.

La deslizador de la cadena de transmisión deberá sustituirse si está desgastada hasta la línea de límite de desgaste.

En caso necesario, haga que sustituyan la deslizador de la cadena de transmisión en su concesionario.

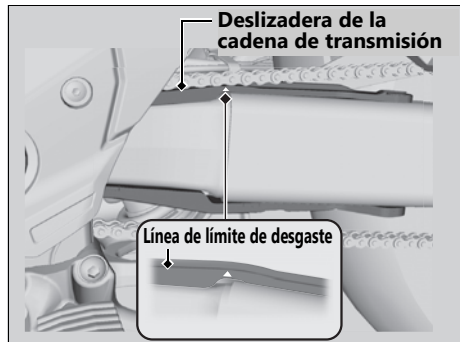

Llantas y radios

Para lograr el funcionamiento seguro del vehículo, es esencial mantener la circularidad de las ruedas y la tensión correcta de los radios.

Unos radios excesivamente flojos pueden causar inestabilidad a alta velocidad y posiblemente la pérdida del control.

No es necesario extraer las ruedas para efectuar el servicio recomendado en el Programa de mantenimiento. No obstante, se incluye la información acerca de extracción de la rueda para casos de emergencia. ➤ P. 310

1. Inspeccione las llantas y los radios de las ruedas para ver si están dañados.
2. Apriete cualquier radio que esté flojo.
 - ▶ **CRF1100A2/A4/D2/D4**
Utilice la llave hexagonal de cabeza esférica con una longitud de 140 mm o más.
3. Gire la rueda lentamente para ver si parece bambolearse. En caso afirmativo, la llanta ha perdido circularidad, es decir, no es redonda. Si el bamboleo es notable, consulte a su distribuidor para que lo inspeccione.

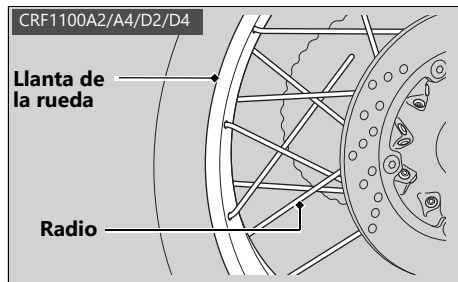
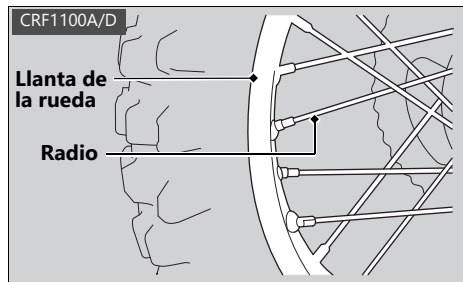

Comprobación del embrague

CRF1100A/A2/A4

Comprobación de la holgura de la maneta de embrague

Compruebe la holgura de la maneta de embrague.

Holgura en la maneta de embrague:

10-20 mm

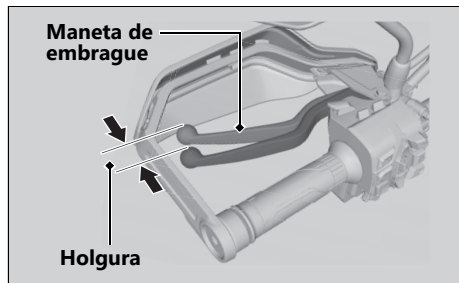

Compruebe que el cable del embrague no esté retorcido y que no muestre señales de desgaste. En caso necesario, haga que lo sustituyan en su concesionario.

Lubrique el cable del embrague con un lubricante de cables, de venta en establecimientos especializados, para evitar el desgaste prematuro y la corrosión.

AVISO

El ajuste inadecuado de la holgura puede causar un desgaste prematuro del embrague.

Ajuste de la holgura de la maneta de embrague

CRF1100A/A2/A4

Ajuste superior

Intente primero el ajuste con el regulador superior del cable del embrague.

1. Afloje la contratuerca superior.
2. Gire el regulador superior del cable del embrague hasta que la holgura sea de 10 - 20 mm.
3. Apriete la contratuerca superior y compruebe de nuevo la holgura.

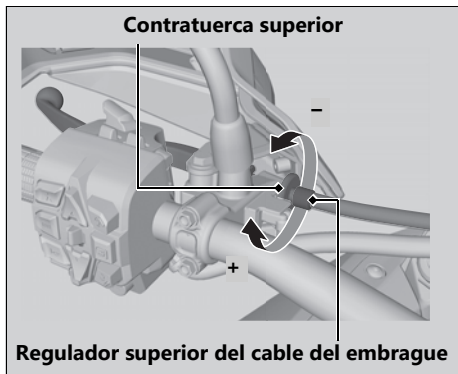

Ajuste inferior

Si el regulador superior del cable del embrague está enroscado hasta cerca de su límite, o no puede lograrse la holgura correcta, intente el ajuste con la tuerca de ajuste inferior del cable del embrague.

1. Afloje la contratuerca superior y gire el regulador superior del cable del embrague por completo hacia dentro (para obtener la holgura máxima). Apriete la contratuerca superior.
2. Afloje la contratuerca inferior.
3. Gire la tuerca de ajuste inferior del cable del embrague hasta que la holgura de la maneta de embrague sea de 10 a 20 mm.
4. Apriete la contratuerca inferior y compruebe la holgura de la maneta de embrague.
5. Arranque el motor, presione la maneta de embrague y engrane la transmisión. Asegúrese de que el motor no se pare y el vehículo no avance lentamente. Suelte poco a poco la maneta del embrague y abra el acelerador. El vehículo deberá moverse con suavidad y acelerar de forma gradual.

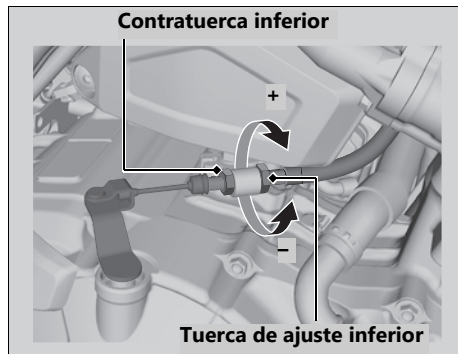

Si no puede obtener el ajuste apropiado o si el embrague no funciona correctamente, póngase en contacto con su concesionario.

Comprobación del acelerador

Con el motor apagado, compruebe que el acelerador gira con suavidad de totalmente cerrado a totalmente abierto. Si el acelerador no se mueve con suavidad y no se cierra automáticamente, lleve el vehículo a su concesionario para que lo inspeccionen.

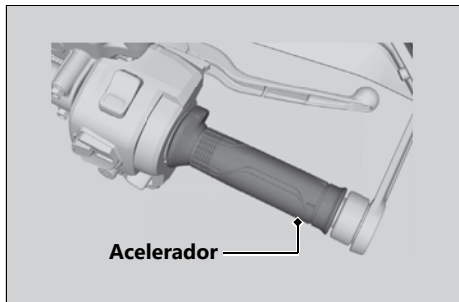

Limpieza del respiradero del cárter

1. Coloque un recipiente adecuado para recoger los residuos.
2. Quite los tapones de los tubos del respiradero del cárter de los tubos y drene los residuos en el recipiente.
3. Vuelva a instalar los tapones de los tubos del respiradero del cárter.

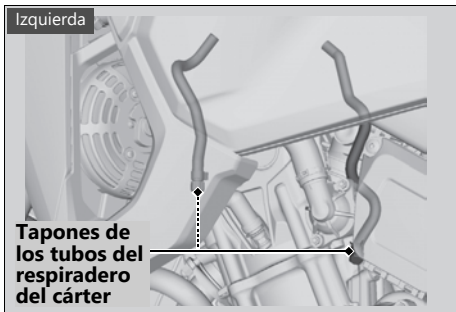

Ajuste del reglaje de los faros

Puede ajustar el reglaje vertical del faro para obtener la alineación apropiada. Apriete o afloje los mandos según sea necesario.

Tenga en cuenta las leyes y regulaciones locales.

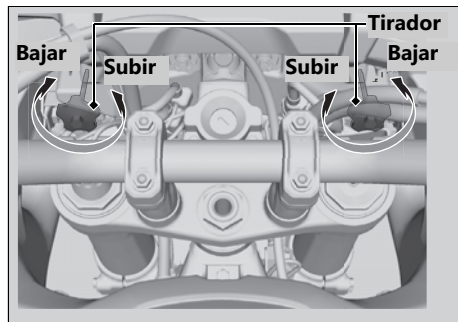

Ajuste de la maneta de freno

Se puede ajustar la distancia entre la punta de la maneta del freno y el puño del manillar.

Método de ajuste

Gire el regulador hasta que los números queden alineados con la marca de referencia mientras presiona la maneta hacia delante hasta lograr la posición que desea.

Tras el ajuste, compruebe que la maneta funciona correctamente antes de la conducción.

AVISO

No gire el regulador más allá de su límite natural.

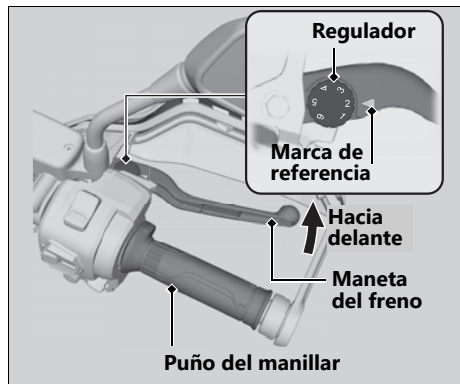

Ajuste de la suspensión delantera

Precarga del muelle

CRF1100A/A2/D/D2

Puede ajustar la precarga del muelle mediante el regulador para adaptarla a la carga o la superficie de la carretera.

Gire el regulador con la llave fija cerrada incluida en el juego de herramientas. ► P. 249

El regulador de precarga del muelle tiene 15 vueltas. Gire el regulador hacia la derecha para aumentar la precarga del muelle (endurecer) o hacia la izquierda para reducirla (ablandar).

CRF1100A

La posición estándar es 2 vueltas desde el ajuste de menos dureza.

CRF1100A2/D

La posición estándar es 5 vueltas desde el ajuste de menos dureza.

CRF1100D2

La posición estándar es 8 vueltas desde el ajuste de menos dureza.

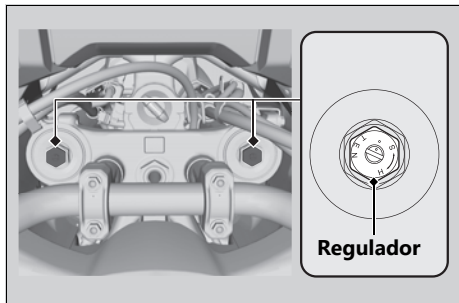

AVISO

No gire el regulador más allá de sus límites. Ajuste las horquillas izquierda y derecha al mismo valor de precarga del muelle.

Amortiguación en extensión

CRF1100A/A2/D/D2

Puede ajustar la amortiguación en extensión con el regulador para adaptarla a la carga o la superficie de la carretera.

Gire el regulador con la ayuda del destornillador recto/Phillips suministrado en la parte inferior del asiento trasero. ► P. 230

El ajustador de la amortiguación de expansión tiene 3 vueltas o más.

Gire hacia la derecha para aumentar la amortiguación en extensión (endurecer) o hacia la izquierda para reducir la amortiguación en extensión (ablandar).

CRF1100A/D

La posición estándar es de 2 vueltas y 3/4 desde la posición máxima, de manera que la marca de punzón del regulador quede alineada con la marca de punzón de referencia.

CRF1100A2/D2

La posición estándar es de 2 vuelta y 1/4 desde la posición máxima, de manera que la marca de granete del regulador quede alineada con la marca de granete de referencia.

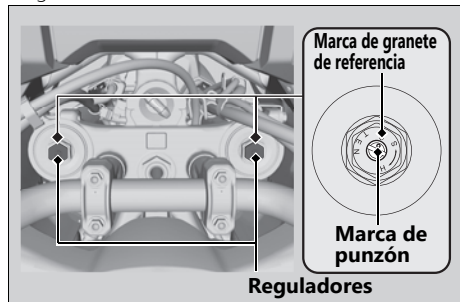

AVISO

No gire el regulador más allá de sus límites. Ajuste las horquillas izquierda y derecha al mismo valor de amortiguación en extensión.

Amortiguación en compresión

CRF1100A/A2/D/D2

Puede ajustar la amortiguación en compresión mediante el regulador para adaptarla a la carga o la superficie de la carretera.

Gire el regulador con la ayuda del destornillador recto/Phillips suministrado en la parte inferior del asiento trasero. ► P. 230

El regulador de amortiguación en compresión tiene 12 posiciones o más.

Gire hacia la derecha para aumentar la amortiguación en compresión (endurecer), o gire hacia la izquierda para reducir la amortiguación en compresión (ablandar).

CRF1100A/D

La posición estándar es 9 clics desde el ajuste máximo.

CRF1100A2/D2

La posición estándar es 7 clics desde el ajuste máximo.

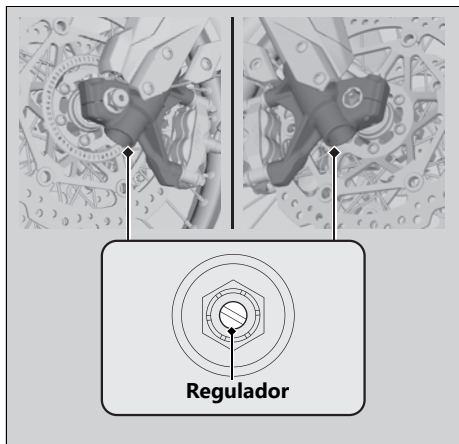

AVISO

No gire el regulador más allá de sus límites. Ajuste las horquillas izquierda y derecha al mismo valor de amortiguación en compresión.

Amortiguación

CRF1100A4/D4

- Si se cambia el modo de conducción, la amortiguación de la suspensión delantera se ajusta automáticamente según el modo. ► P. 148
- Puede modificar los ajustes de [S] [Total] y [Zona delant.] en [MODO USUAR 1] y [MODO USUAR 2] del modo de conducción. ► P. 76

● Rango de ajustes disponibles:

[Total]: [H] Difícil / [M] Medio / [S] Suave /
[O] Todo terreno
[Zona delant.]: [-]/[STD]/[+]

● Configuración predeterminada:

[Total]
[MODO USUAR 1]: [M] Medio
[MODO USUAR 2]: [S] Suave
[Zona delant.]: [STD]

Ajuste de la suspensión trasera

▮ Precarga del muelle

CRF1100A/A2/D/D2

Puede ajustar la precarga del muelle mediante el mando de ajuste para adaptarla a la carga o la superficie de la carretera. El regulador de la precarga del muelle tiene 35 posiciones o más. Gire hacia la derecha para aumentar la precarga del muelle (alta), o gire hacia la izquierda para reducir la precarga del muelle (baja).

Gire el regulador hacia la derecha (bajo) hasta que no pueda girar más (hasta que se asiente ligeramente). Gire el ajustador hacia la izquierda (alto) hasta que haga clic. Este clic representa la posición 0.

La posición estándar es 7 clics desde el ajuste mínimo.

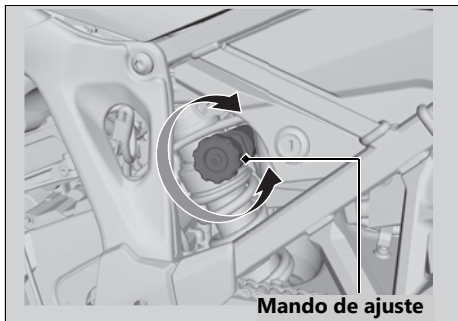

AVISO

No gire el regulador más allá de sus límites.

AVISO

La unidad de amortiguador trasero contiene nitrógeno a alta presión. No intente desmontar, realizar labores de mantenimiento ni desechar inadecuadamente el amortiguador. Acuda a su concesionario.

CRF1100A4/D4

La suspensión eléctrica ajustable permite precargar la suspensión trasera para ajustarla en cuatro niveles según las condiciones de conducción y carga.

El ajuste de precarga del muelle de la suspensión trasera solo se puede cambiar cuando el vehículo está parado.

1. Detenga el vehículo.
2. Seleccione la pantalla dorada. ► P. 81
3. Seleccione la página 4. ► P. 45
4. Pulse el interruptor **ENT**.





5. Seleccione [PRECARGA].
6. Pulse el lado ◀ o ▶ del interruptor de selección hacia la izquierda/derecha ◀ ▶ hasta que vea el valor que desee.



7. Pulse el interruptor para volver ◀▶. También puede realizar la configuración anterior con la pantalla táctil.

Otros ajustes ► Ajuste de la suspensión trasera

El ajuste de la suspensión trasera proporciona la siguiente configuración.

Icono de estado	Entorno de conducción
	Solo conductor (Precarga mínima)
	Conductor y equipaje
	Conductor y pasajero
	Conductor, pasajero y equipaje (Precarga máxima)

Configuración predeterminada: Solo conductor

- Puede modificar los ajustes de [PRECARGA] [Precarga] en [MODO USUAR 1] y [MODO USUAR 2] del modo de conducción. 📖 P. 76

AVISO

La unidad de amortiguador trasero contiene nitrógeno a alta presión. No intente desmontar, realizar labores de mantenimiento ni desechar inadecuadamente el amortiguador. Acuda a su concesionario.

Amortiguación en extensión

CRF1100A/A2/D/D2

Puede ajustar la amortiguación en extensión con el regulador para adaptarla a la carga o la superficie de la carretera.

Gire el regulador con la ayuda del destornillador recto/Phillips suministrado en la parte inferior del asiento trasero. ► P. 230

Gire hacia la derecha para aumentar la amortiguación en extensión (endurecer) o hacia la izquierda para reducir la amortiguación en extensión (ablandar). La posición estándar es de 8 clics desde la posición máxima, de manera que la marca de punzón del regulador quede alineada con la marca de punzón de referencia.

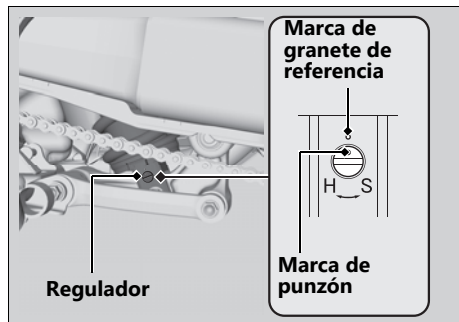

AVISO

No gire el regulador más allá de sus límites.

AVISO

La unidad de amortiguador trasero contiene nitrógeno a alta presión. No intente desmontar, realizar labores de mantenimiento ni desechar inadecuadamente el amortiguador. Acuda a su concesionario.

Amortiguación en compresión

CRF1100A/A2/D/D2

Puede ajustar la amortiguación en compresión mediante el regulador para adaptarla a la carga o la superficie de la carretera.

Gire el regulador con la ayuda del destornillador recto/Phillips suministrado en la parte inferior del asiento trasero. ► P. 230

Gire hacia la derecha para aumentar la amortiguación en compresión (endurecer), o gire hacia la izquierda para reducir la amortiguación en compresión (ablandar).

La posición estándar es 12 desde la posición máxima, de manera que la marca de punzón del regulador quede alineada con la marca de punzón de referencia.

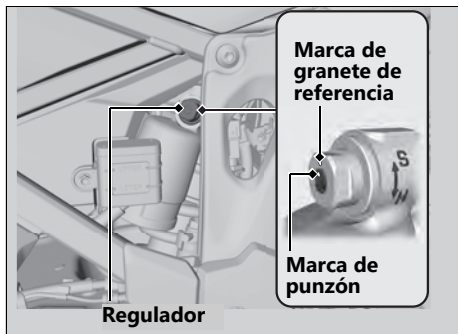

AVISO

No gire el regulador más allá de sus límites.

AVISO

La unidad de amortiguador trasero contiene nitrógeno a alta presión. No intente desmontar, realizar labores de mantenimiento ni desechar inadecuadamente el amortiguador. Acuda a su concesionario.

Amortiguación

CRF1100A4/D4

- Si se cambia el modo de conducción, la amortiguación de la suspensión trasera se ajusta automáticamente según el modo. ► P. 148
- Puede modificar los ajustes de [S] [Total] y [Trasera] en [MODO USUAR 1] y [MODO USUAR 2] del modo de conducción. ► P. 76

● Rango de ajustes disponibles:

[Total]: [H] Difícil / [M] Medio / [S] Suave / [O] Todo terreno

[Trasera]: [-]/[STD]/[+]

● Configuración predeterminada:

[Total]

[MODO USUAR 1]: [M] Medio

[MODO USUAR 2]: [S] Suave

[Trasera]: [STD]

AVISO

La unidad de amortiguador trasero contiene nitrógeno a alta presión. No intente desmontar, realizar labores de mantenimiento ni desechar inadecuadamente el amortiguador. Acuda a su concesionario.

Ajuste de la altura del parabrisas

CRF1100A2/A4/D2/D4

La altura del parabrisas se puede ajustar en 1 de las 5 posiciones.

El indicador de altura del parabrisas muestra la altura del parabrisas.

La posición estándar es 1.

► No realice el ajuste mientras conduce.

1. Empuje las palancas de bloqueo derecha e izquierda para desbloquear la cúpula.
2. Continúe empujando las palancas de bloqueo derecha e izquierda y muévalas hacia arriba o hacia abajo para levantar o bajar la cúpula.

3. Suelte las palancas de bloqueo derecha e izquierda en la posición deseada mientras comprueba la altura en el indicador.
► Asegúrese de que la cúpula queda firmemente sujeta moviendo con suavidad las palancas de bloqueo derecha e izquierda hacia arriba o abajo.

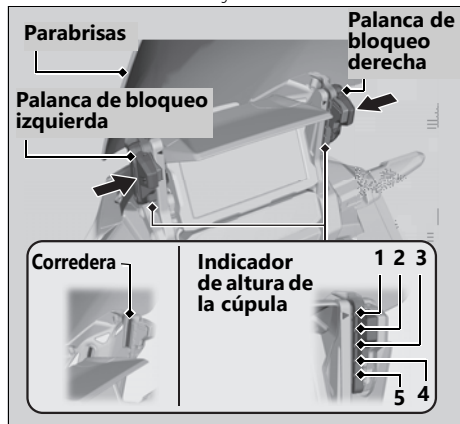

Si la cúpula no se mueve con suavidad, limpie las correderas con una esponja o paño suave con detergente neutro para eliminar el polvo.

► No aplique lubricantes a las correderas.

Si el parabrisas no se mueve con suavidad después de limpiar las correderas, lleve el vehículo al concesionario para que lo inspeccionen.

Solución de problemas

El motor no arranca (el indicador del HISS permanece encendido)..... P. 299

Sobrecalentamiento (el segmento H parpadea en el indicador de temperatura del refrigerante) P. 300

Indicadores de advertencia encendidos o intermitentes P. 301

Indicador de presión baja del aceite..... P. 301

Testigo de avería (MIL) de la PGM-FI (inyección programada de combustible).....P. 302

Indicador del ABS (sistema antibloqueo de frenos).....P. 303

Indicador de control del par.....P. 304

Si el símbolo "–" parpadea en el indicador de marcha durante la conducción P. 305

Otras indicaciones de advertenciaP. 306

Indicación de fallo del indicador de combustible..... P. 306

Indicación de fallo del indicador de temperatura del refrigerante..... P. 307

Indicación de avería del calefactor del puño P. 307

Pinchazo de neumáticoP. 308

Problemas del sistema de audio..... P. 318

Problema eléctrico P. 331



La batería se agota..... P. 331

Bombilla fundida..... P. 331

Fusible quemado

El motor de arranque funciona pero el motor no arranca

Compruebe los siguientes puntos:

- Compruebe la secuencia correcta de arranque del motor. ➡ P. 206
- Compruebe que tiene gasolina en el depósito de combustible.
- Compruebe si el testigo de avería (MIL) de la PGM-FI está encendido.
 - ▶ Si el testigo está encendido, póngase en contacto con su concesionario lo antes posible.
- Compruebe si el indicador del HISS permanece encendido.
 - ▶ Gire el interruptor de encendido a la posición  (Off) y retire la llave. Vuelva a insertar la llave y gire el interruptor de encendido a la posición  (On). Si el indicador permanece encendido, compruebe lo siguiente: Compruebe que no haya otra llave HISS (incluida la llave de repuesto) cerca del interruptor de encendido.

Compruebe que no haya elementos metálicos ni pegatinas en la llave.

Si el indicador del HISS permanece encendido, lleve el vehículo al concesionario para que lo revisen.

El motor de arranque no funciona

Compruebe los siguientes puntos:

- Compruebe la secuencia correcta de arranque del motor. ➡ P. 206
 - Asegúrese de que el interruptor de parada del motor se encuentra en la posición  (Run). ➡ P. 116
 - Compruebe si hay un fusible quemado. ➡ P. 335
 - Verifique si hay alguna conexión de la batería suelta (➡ P. 250) o corrosión en los terminales de la batería (➡ P. 240).
 - Compruebe el estado de la batería. ➡ P. 331
- Si el problema continúa, lleve el vehículo al concesionario para que lo inspeccionen.

Sobrecalentamiento (el segmento H parpadea en el indicador de temperatura del refrigerante)

El motor se ha sobrecalentado cuando ocurre lo siguiente:

- Todos los segmentos se vuelven rojos y el segmento H parpadea en el indicador de temperatura del refrigerante.
- La aceleración se ralentiza.
Si esto ocurre, colóquese a un lado en cuanto lo permitan las circunstancias del tráfico y realice las siguientes comprobaciones.

Un periodo prolongado a ralentí rápido puede hacer que el segmento H parpadee.

AVISO

La conducción continuada con un motor recalentado puede provocar daños graves al motor.

1. Detenga el motor con el interruptor de encendido y luego gire el interruptor de encendido a la posición **I** (On).

2. Compruebe que el ventilador del radiador funciona y luego gire el interruptor de encendido a la posición **O** (Off).

Si el ventilador no funciona:

Posiblemente exista una avería. No ponga en marcha el motor. Transporte el vehículo a su concesionario.

Si el ventilador funciona:

Deje que el motor se enfríe con el interruptor de encendido en la posición **O** (Off).

3. Cuando se haya enfriado el motor, inspeccione el manguito del radiador y compruebe si existe una fuga. ➔ P. 266

Si existe una fuga:

No ponga en marcha el motor. Transporte el vehículo a su concesionario.

4. Compruebe el nivel de refrigerante del depósito de reserva. ➔ P. 266
▶ Añada refrigerante si es necesario.
5. Si los pasos 1-4 son normales, puede continuar conduciendo, pero vigile el indicador de temperatura con frecuencia.

Indicador de presión baja del aceite

Si el indicador de presión baja del aceite se enciende, párese a un lado de la carretera cuando el tráfico lo permita y detenga el motor.

AVISO

La conducción continuada con una baja presión del aceite puede provocar daños graves al motor.

1. Compruebe el nivel de aceite de motor y añada aceite si fuera necesario. ➔ P. 260, ➔ P. 261
2. Arranque el motor.
 - ▶ Continúe conduciendo únicamente si se apaga el indicador de presión baja del aceite.

Una aceleración rápida puede hacer que el indicador de presión baja del aceite se encienda momentáneamente, especialmente si el aceite está muy cerca o en la marca de nivel inferior.

Si el indicador de presión baja del aceite permanece encendido aun cuando el nivel de aceite sea correcto, detenga el motor y póngase en contacto con su concesionario.

Si el nivel del aceite del motor desciende rápidamente, su vehículo puede tener una fuga u otro problema grave. Lleve el vehículo a su concesionario para que lo inspeccionen.

Indicadores de advertencia encendidos o intermitentes (Testigo de avería (MIL) de la PGM-FI (inyección programada de combustible))

Testigo de avería (MIL) de la PGM-FI (inyección programada de combustible)

Razones por las que el testigo puede encenderse o parpadear

- Se enciende si hay un problema con el sistema de control de emisiones del motor.
- Parpadea cuando se detecta un fallo de encendido del motor.

Qué hacer cuando el testigo se enciende

Circle a baja velocidad y lleve el vehículo de inmediato a un concesionario para que lo inspeccionen.

Qué hacer cuando el testigo parpadea

Estacione el vehículo en un lugar seguro en el que no haya objetos inflamables y espere al menos 10 minutos con el motor parado hasta que se enfríe.

AVISO

Si conduce con el testigo de avería encendido, el sistema de control de emisiones y el motor podrían resultar dañados.

AVISO

Si el indicador de avería parpadea de nuevo al arrancar el motor, dirjase al concesionario más cercano sin rebasar una velocidad de 50 km/h. Lleve el vehículo a que lo inspeccionen.

Indicador del ABS (sistema antibloqueo de frenos)

Si el indicador funciona de alguna de estas formas, es posible que haya un problema grave en el ABS. Reduzca la velocidad y lleve el vehículo al concesionario lo antes posible para que lo inspeccionen.

- El indicador se enciende o comienza a parpadear mientras conduce.
- El indicador no se enciende cuando el interruptor de encendido se encuentra en la posición **I** (On).
- El indicador no se apaga a velocidades superiores a 10 km/h.

Si el indicador del ABS permanece encendido, los frenos continuarán funcionando como un sistema convencional, pero sin la función antibloqueo.

El indicador del ABS puede parpadear si gira la rueda trasera mientras esta está levantada del suelo. En este caso, coloque el interruptor de encendido en la posición **O** (Off) y, a continuación, vuelva a colocarlo en **I** (On). El indicador del ABS se apagará cuando la velocidad alcance 30 km/h.

Indicador de control del par

Si el indicador funciona de alguna de estas formas, es posible que haya un problema grave en el control del par. Reduzca la velocidad y lleve el vehículo al concesionario lo antes posible para que lo inspeccionen.

- El indicador se enciende y permanece encendido (ininterrumpidamente) durante la conducción.
- El indicador no se enciende cuando el interruptor de encendido se encuentra en la posición **I** (On).
- El indicador no se apaga a velocidades superiores a 5 kmh.

Aunque el indicador de control del par esté encendido, su vehículo funcionará con normalidad sin la función de control del par.

- Cuando se enciende el indicador durante el funcionamiento del control del par, deberá desacelerar completamente para recuperar la conducción normal.



El indicador de control del par puede encenderse si gira la rueda trasera mientras el vehículo está levantado del suelo. En este caso, coloque el interruptor de encendido en la posición **O** (Off) y, a continuación, vuelva a colocarlo en **I** (On). El indicador de control del par se apagará cuando la velocidad alcance 5 kmh.

Si el símbolo "–" parpadea en el indicador de marcha durante la conducción



CRF1100D/D2/D4

Si el indicador "–" se enciende mientras conduce, puede tener un problema grave con el sistema de transmisión de doble embrague.

Estacione el vehículo en un lugar seguro y llévelo de inmediato al concesionario para que lo inspeccionen. Tal vez sea posible conducir el vehículo siguiendo los pasos que se describen a continuación.

1. Gire el interruptor de encendido a la posición  (Off).
2. Gire el interruptor de encendido a la posición  (On) y arranque el motor.

Si no se puede arrancar el motor:

Coloque el interruptor de encendido en la posición  (Off) y mueva el vehículo hacia atrás y hacia delante ligeramente (para desembragar las marchas). Gire el interruptor de encendido de nuevo a la posición  (On) y arranque el motor.

Si todavía no se puede arrancar el motor:

Arranque el motor mientras aplica la maneta del freno o presiona el pedal de freno.

Si puede cambiar del modo N a D:

Cuando se muestre una posición del cambio en el indicador de posición de marcha engranada, puede conducir en esa marcha. Lleve el vehículo a su concesionario conduciendo a una velocidad segura.

Si no puede cambiar del modo N al modo D y el indicador "–" parpadea:

Algún daño le impide conducir. Lleve el vehículo a su concesionario para que lo inspeccionen inmediatamente.

Indicación de fallo del indicador de combustible

Si el sistema de combustible presenta una avería, todos los segmentos parpadearán tal como muestra la ilustración.

Si esto sucede, consulte con su concesionario lo antes posible.

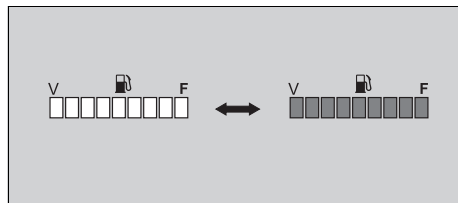

Indicación de fallo del indicador de temperatura del refrigerante

Si el sistema de refrigeración presenta una avería, todos los segmentos parpadearán tal como muestra la ilustración.

Si esto sucede, consulte con su concesionario lo antes posible.

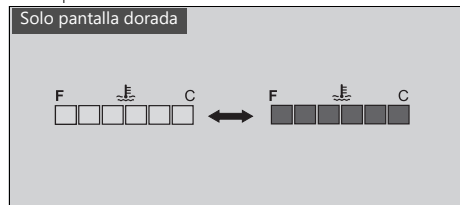

Indicación de avería del calefactor del puño

CRF1100A2/A4/D2/D4

Si el sistema del calefactor del puño presenta algún error, el icono de estado del calefactor del puño parpadeará. Si esto sucede, consulte con su concesionario lo antes posible.

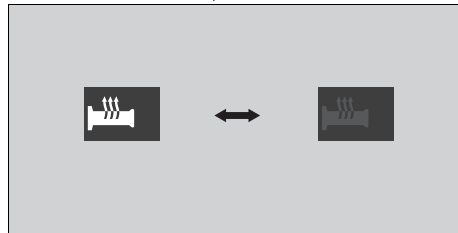

Pinchazo de neumático

Para reparar un pinchazo o extraer una rueda se requieren herramientas especiales y experiencia técnica. Le recomendamos que este tipo de revisión se realice en su concesionario.

Tras una reparación de emergencia, haga que inspeccionen o sustituyan siempre el neumático en su concesionario.

Reparación de emergencia con un kit de reparación de neumáticos

CRF1100A2/A4/D2/D4

Si el neumático tiene un pinchazo de poca importancia, puede realizar una reparación de emergencia con un kit de reparación de neumáticos sin cámara.

Siga las instrucciones facilitadas en el kit de reparación de neumáticos.

Conducir el vehículo con un neumático reparado temporalmente es muy arriesgado. No supere los 50 km/h. Haga que sustituyan cuanto antes el neumático en su concesionario.

ADVERTENCIA

Conducir el vehículo con un neumático reparado temporalmente puede ser arriesgado. Si la reparación temporal falla, puede tener un accidente y resultar gravemente herido o incluso perder la vida.

Si debe conducir con un neumático reparado temporalmente, hágalo despacio y con cuidado de no superar una velocidad de 50 km/h hasta que sustituya el neumático.

Reparación y sustitución de la cámara

CRF1100A/D

Si se pincha o daña una cámara, deberá sustituirla lo antes posible. Es posible que una cámara reparada no proporcione la misma fiabilidad que una nueva, y podría fallarle cuando esté conduciendo.

Si necesita hacer una reparación temporal de la cámara mediante un parche o un aerosol de sellado, conduzca con mucha precaución a velocidad reducida y sustituya la cámara antes de volver a conducir.

Cada vez que se cambie la cámara, deberá inspeccionarse cuidadosamente el neumático como ya se ha descrito.

ADVERTENCIA

Conducir el vehículo con una reparación temporal del neumático o de la cámara puede resultar arriesgado. Si la reparación temporal falla, puede tener un accidente y resultar gravemente herido o incluso perder la vida.

Si debe conducir con una reparación temporal del neumático o de la cámara, hágalo despacio y con cuidado de no exceder de 50 km/h hasta que sustituya el neumático o la cámara.

Desmontaje de las ruedas

Siga estos procedimientos si necesita extraer una rueda para reparar un pinchazo.

Al extraer e instalar la rueda, tenga cuidado de no dañar el sensor de velocidad de la rueda ni el anillo generador de impulsos.

Rueda delantera

Desmontaje

1. Coloque el vehículo en una superficie firme y nivelada.

2. Cubra ambos lados de la rueda delantera, los radios y la pinza del freno con cinta protectora o un trapo.

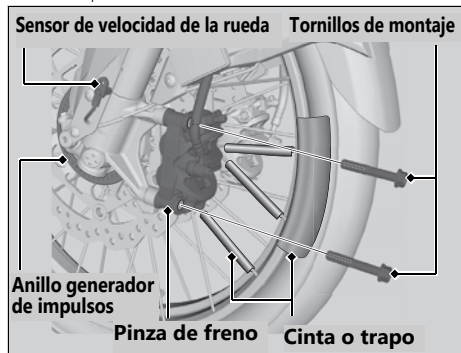

3. En el lado izquierdo, retire los tornillos de montaje y extraiga la pinza de freno.

4. En el lado derecho, extraiga los tornillos de montaje y la pinza de freno.
 - Apoye el conjunto de la pinza de freno de forma que no cuelgue del manguito de freno. No retuerza el manguito.
 - Evite manchar con grasa, aceite o suciedad las superficies de los discos y de las pastillas.
 - No accione la maneta de freno mientras la pinza de freno esté desmontada.
 - Evite que la pinza de freno arañe la rueda durante el desmontaje.

5. Extraiga la tapa de la tuerca del eje delantero.
6. Retire la tuerca del eje delantero.
7. Afloje los tornillos de bloqueo del eje del lado izquierdo.
8. Apoye el vehículo firmemente y levante la rueda delantera para separarla del suelo con la ayuda de un caballete de mantenimiento o un dispositivo de elevación.

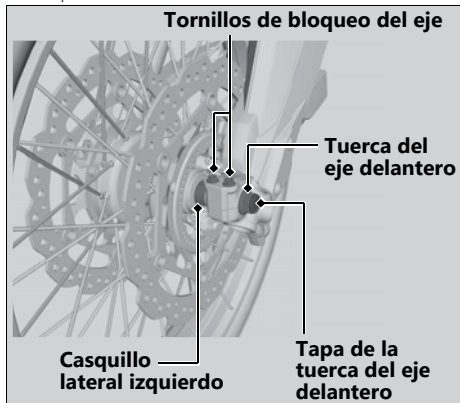

9. Afloje los tornillos de bloqueo del eje del lado derecho.
10. En el lado derecho, afloje y retire el semieje delantero y extraiga los casquillos laterales y la rueda.

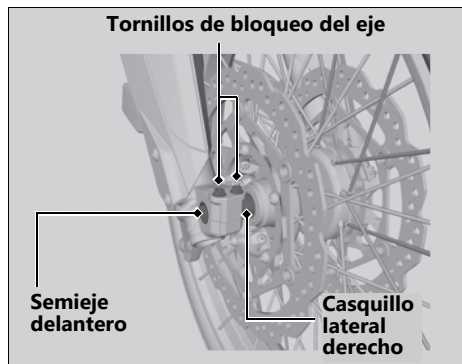

Instalación

1. Acople los casquillos laterales a la rueda.
2. En el lado derecho, coloque la rueda entre los brazos de la horquilla e introduzca el semieje delantero ligeramente engrasado en el extremo, a través del brazo derecho de la horquilla y el cubo de la rueda.
3. Alinee el extremo del semieje delantero con la superficie de la botella de la horquilla.

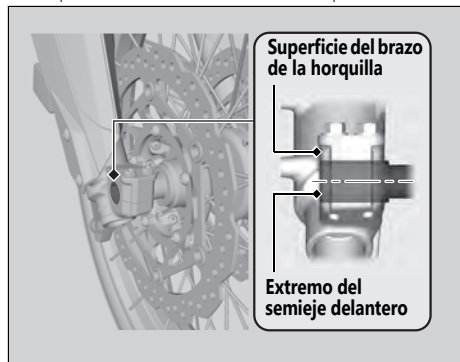

4. Apriete los pernos de presión del eje del lado derecho para sujetar el eje.
5. Apriete la tuerca del eje.

Par de apriete: 65 N·m (6,6 kgf·m).

6. Afloje los tornillos de bloqueo del eje del lado derecho.
7. Apriete los pernos de presión del eje del lado izquierdo.

Par de apriete: 22 N m (2,2 kgf·m).

8. Coloque la pinza de freno derecha y apriete los tornillos de montaje nuevos.

Par de apriete: 45 N m (4,6 kgf·m).

9. Coloque la pinza de freno izquierda y apriete los tornillos de montaje nuevos.

Par de apriete: 45 N m (4,6 kgf·m).

- Evite que la pinza de freno arañe la rueda durante la instalación.
- Utilice tornillos de montaje nuevos cuando instale la pinza de freno.

AVISO

Al instalar una rueda o pinza de freno en su posición original, coloque con cuidado el disco de freno entre las pastillas para evitar dañarlas.

10. Baje la rueda delantera al suelo.
11. Accione la maneta de freno varias veces.
A continuación, presione la horquilla varias veces.
12. Vuelva a apretar los pernos de presión del eje del lado derecho.

Par de apriete: 22 N m (2,2 kgf·m).

13. Vuelva a levantar la rueda delantera del suelo y compruebe que la rueda gira sin dificultad tras soltar el freno.
14. Instale la tapa de la tuerca del eje delantero.
15. Retire la cinta protectora o el paño.

Si no ha utilizado una llave dinamométrica para realizar la instalación, póngase en contacto con su concesionario lo antes posible para verificar si el montaje es correcto.

Un montaje incorrecto puede conducir a la pérdida de la capacidad de frenado.

W Rueda trasera

Desmontaje

1. Apoye el vehículo firmemente y levante la rueda trasera para separarla del suelo con la ayuda de un caballete de mantenimiento o un dispositivo de elevación.
2. **CRF1100D/D2/D4**
Suelte el freno de estacionamiento. ► P. 129

3. **CRF1100A/A2/A4**

Cubra ambos lados de la rueda trasera, los radios y la pinza del freno con cinta protectora o un trapo.

- CRF1100D/D2/D4**

Cubra ambos lados de la rueda trasera, los radios y las pinzas del freno con cinta protectora o un trapo.

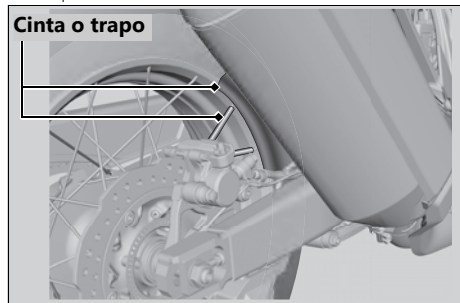

4. Retire los tornillos con la llave hexagonal suministrada en la parte inferior del asiento trasero. ► P. 230
5. Desmonte el cubrecadenas.

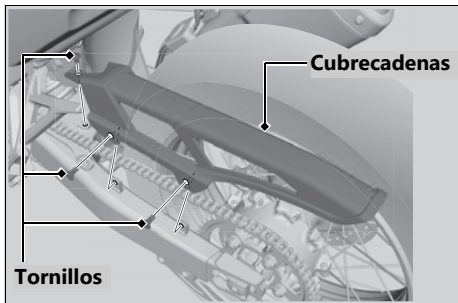

6. Afloje la tuerca y las contratuercas del eje trasero y gire los tornillos de ajuste de forma que la rueda trasera pueda moverse totalmente hacia delante para obtener la máxima holgura de la cadena de transmisión.
7. Extraiga la tuerca del eje trasero y la arandela.

8. Extraiga la cadena de transmisión de la corona empujando la rueda trasera hacia delante.
9. Extraiga el semieje trasero y las placas de ajuste.

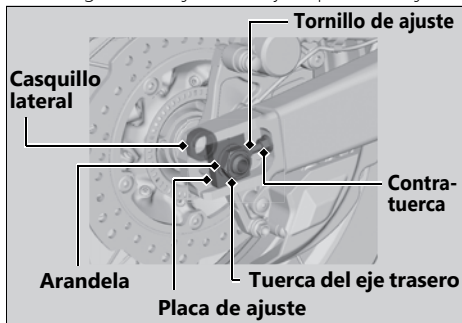

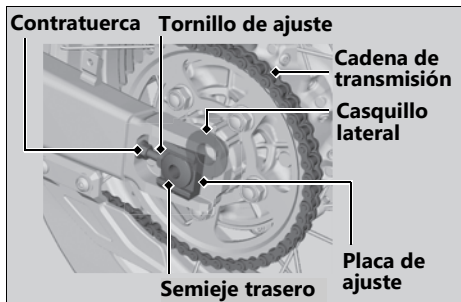

10. Extraiga la rueda trasera y los casquillos laterales.
- Evite manchar con grasa, aceite o suciedad las superficies de los discos y de las pastillas.
 - No accione el pedal del freno mientras la rueda está desmontada.
 - **CRF1100D/D2/D4**
No apriete la maneta del freno de estacionamiento mientras la rueda esté desmontada.

Instalación

1. Para instalar la rueda trasera, invierta el procedimiento de extracción.
- Evite que la pinza de freno arañe la rueda durante la instalación.

AVISO

Al instalar una rueda o pinza de freno en su posición original, coloque con cuidado el disco de freno entre las pastillas para evitar dañarlas.

2. Asegúrese de que la ranura del soporte de la pinza de freno se coloca en la orejeta del basculante.

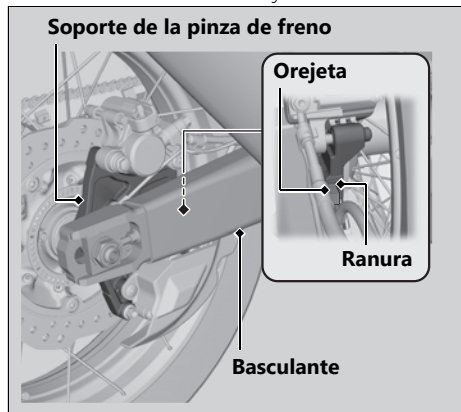

3. Ajuste la cadena de transmisión. ► P. 274
4. Instale y apriete la tuerca del eje trasero.

Par de apriete: 100 N·m (10,2 kgf·m).

5. Monte el cubrecadenas y apriete los tornillos.
6. Una vez instalada la rueda, accione varias veces el pedal del freno y compruebe si la rueda gira libremente. Vuelva a comprobar la rueda si el freno roza o si la rueda no gira libremente.

Si no ha utilizado una llave dinamométrica para realizar la instalación, póngase en contacto con su concesionario lo antes posible para verificar si el montaje es correcto.

Un montaje incorrecto puede conducir a la pérdida de la capacidad de frenado.

Problemas del sistema de audio

Síntoma	Causa/solución
No se puede sincronizar un dispositivo <i>Bluetooth</i> ®	Es posible que el software de la aplicación y algunos dispositivos <i>Bluetooth</i> ® que utiliza no sean compatibles con el sistema de audio, lo que podría limitar las operaciones disponibles.
	Compruebe que el sistema de audio y el dispositivo <i>Bluetooth</i> ® estén en el modo de sincronización. ➤ P. 160 ➤ P. 165
	Es posible que el sistema de audio no esté correctamente conectado cuando se está sincronizando otro dispositivo <i>Bluetooth</i> ® al mismo tiempo. Eche un vistazo a su alrededor para comprobar si se está sincronizando otro dispositivo antes de volver a intentarlo. La presencia de un dispositivo <i>Bluetooth</i> ® en las proximidades a veces puede afectar a la sincronización debido a la interferencia de ondas de radio, etc.
	Al conectar un dispositivo <i>Bluetooth</i> ®, compruebe que no haya otro dispositivo <i>Bluetooth</i> ® listo para la sincronización. La presencia de un dispositivo <i>Bluetooth</i> ® en las proximidades a veces puede afectar a la sincronización debido a la interferencia de ondas de radio, etc.
	Tras intentar varias veces realizar la sincronización sin éxito, elimine el dispositivo sincronizado una vez y vuelva a intentarlo. ➤ P. 160 ➤ P. 165

Síntoma	Causa/solución
No se puede conectar el dispositivo <i>Bluetooth</i> ®	Según el software de la aplicación y los dispositivos <i>Bluetooth</i> ® que utilice, el sistema de audio puede tardar un tiempo en conectarse a un dispositivo y empezar a reproducir un archivo de audio.
	La conexión se puede romper temporalmente al arrancar el motor: esto es normal y no supone una avería. El dispositivo <i>Bluetooth</i> ® se volverá a conectar después de arrancar el motor.
	Compruebe que su dispositivo <i>Bluetooth</i> ® se haya sincronizado. Consulte el manual de instrucciones de su dispositivo <i>Bluetooth</i> ® para comprobar que su dispositivo <i>Bluetooth</i> ® está preparado para la conexión.

Síntoma	Causa/solución
No se puede conectar un dispositivo telefónico <i>Bluetooth</i> ®	Es posible que el software de la aplicación y algunos dispositivos <i>Bluetooth</i> ® que utiliza no se puedan conectar automáticamente. Para conectarse, siga las instrucciones del manual de usuario de su dispositivo <i>Bluetooth</i> ®.
	Los dispositivos <i>Bluetooth</i> ® que se pueden conectar a la vez están limitados a un dispositivo <i>Bluetooth</i> ® y dos auriculares <i>Bluetooth</i> ®.
	Si el problema persiste después de la inspección descrita anteriormente, elimine una vez el dispositivo sincronizado y vuelva a intentarlo. ➤ P. 160 ➤ P. 165
	La conexión <i>Bluetooth</i> ® no se puede establecer al lanzar Apple CarPlay. Salga de Apple CarPlay y vuelva a intentar la sincronización. ➤ P. 197 ➤ P. 160
Mientras está conectado a Apple CarPlay, la función <i>Bluetooth</i> ® está deshabilitada.	

Síntoma	Causa/solución
Está conectado, pero no se reproduce.	Es posible que el software de la aplicación y algunos dispositivos <i>Bluetooth</i> ® que utilice no sean compatibles con el sistema de audio o que los archivos de audio no se reproduzcan correctamente. Compruebe las especificaciones recomendadas. ➤ P. 159
	Según el software de la aplicación y los dispositivos <i>Bluetooth</i> ® que utilice, es posible que los archivos de audio no se reproduzcan automáticamente. Para la reproducción, siga las instrucciones del manual de usuario de su dispositivo <i>Bluetooth</i> ®.
	Según el software de la aplicación y los dispositivos <i>Bluetooth</i> ® que utilice, es posible que los archivos de audio no se reproduzcan con normalidad después de recibir una llamada telefónica, etc. Compruebe que su dispositivo <i>Bluetooth</i> ® esté preparado para la reproducción.
La reproducción puede tardar un tiempo en iniciarse al encender el sistema o cambiar el modo de audio.	Justo después de encender el sistema o cambiar el modo de audio, el sistema de audio puede tardar un tiempo en conectarse a un dispositivo y empezar a reproducir un archivo. Además, es posible que el sistema de audio no permita usar ningún control de audio durante la preparación de un archivo.

Síntoma	Causa/solución
<p>Se omite el sonido Se mezclan ruidos</p>	<p>La presencia en las proximidades de otro dispositivo <i>Bluetooth</i>® o de un dispositivo que emita ondas electromagnéticas, como equipos de comunicación, a veces puede afectar a la comunicación.</p>
	<p>Debido a las características de los dispositivos <i>Bluetooth</i>®, en casos excepcionales el funcionamiento del sistema puede volverse inestable. Si se vuelve inestable, apague el sistema de audio o el dispositivo que se está usando, y vuelva a encenderlo.</p>
	<p>El lugar donde se guarda el dispositivo <i>Bluetooth</i>® a veces afecta al sistema de audio y a la comunicación. Si se omite el sonido o se mezclan ruidos, cambie la ubicación del dispositivo. La comunicación puede verse afectada, por ejemplo, al guardar el dispositivo en el bolsillo de una prenda de ropa entre el conductor y el pasajero. Además, el clima, los edificios cercanos, las condiciones de la carretera, etc. pueden afectar a veces a la comunicación.</p>



Síntoma	Causa/solución
Se omite el sonido Se mezclan ruidos	En función del dispositivo <i>Bluetooth</i> [®] y el software que utilice, es posible que un archivo de audio no se reproduzca correctamente al recibir una llamada de teléfono, etc. Apague el sistema de audio y enciéndalo de nuevo. Si se sigue omitiendo el sonido o continúa la mezcla de ruidos, compruebe el estado de su dispositivo <i>Bluetooth</i> [®] .
	Si se sigue omitiendo el sonido o continúa la mezcla de ruidos, elimine una vez el dispositivo sincronizado y vuelva a intentarlo. ➤ P. 168
	Compruebe las especificaciones recomendadas. ➤ P. 159
	El ruido a veces se mezcla en lugares donde las ondas de radio son débiles.



Síntoma	Causa/solución
El volumen de audio de los auriculares es bajo/alto.	<p>Ajuste el volumen cuando esté en los modos individuales. ➤ P. 95</p> <p>Compruebe el ajuste de volumen del dispositivo de audio <i>Bluetooth</i>®.</p> <p>Compruebe los ajustes de volumen de los auriculares sincronizados.</p>
No aparece la pantalla o es imprecisa	<p>En función del dispositivo de audio y del archivo de audio, puede que no aparezca nada en la pantalla o que se muestre información imprecisa en algunos casos. Compruebe la información en las etiquetas disponibles. ➤ P. 177</p> <p>Si la información de un archivo de audio, como el nombre del artista y el título de la pista, están en un formato de etiquetas no compatible, puede indicarse mediante "☒" o sin que se muestre ninguna información.</p>

Síntoma	Causa/solución
No se puede utilizar el manos libres a través de <i>Bluetooth</i> [®] .	<p>Es posible que el dispositivo <i>Bluetooth</i>[®] conectado no sea compatible. Compruebe los perfiles/versiones de <i>Bluetooth</i>[®] compatibles. ➤ P. 159</p> <p>Si la conexión <i>Bluetooth</i>[®] es inestable debido a las condiciones del entorno o de las ondas de radio, es posible que las funciones de manos libres no estén disponibles.</p> <p>Para utilizar el manos libres a través de <i>Bluetooth</i>[®], se necesita una conexión de auriculares. Conecte los auriculares sincronizados. ➤ P. 165</p>
Durante una llamada, el volumen de los auriculares es bajo/alto.	Ajuste el volumen durante una llamada. ➤ P. 95
Los auriculares del pasajero no tienen sonido	Los auriculares del pasajero solo emiten música. La reproducción de música se interrumpe mientras se utiliza el teléfono manos libres o Siri.

Síntoma	Causa/solución
Manos libres a través de <i>Bluetooth</i> ®	Según el estado de la conexión, las horas que aparecen en el historial de llamadas del lado del vehículo o del lado del teléfono pueden variar.
	Según la tarifa de datos de su operador móvil, puede haber distintas funciones disponibles.
	Se puede producir un retardo al mostrar la pantalla según el número de agendas telefónicas, historiales de llamada, datos de música, etc. almacenados en el dispositivo conectado.

Síntoma	Causa/solución
Apple CarPlay no está disponible.	Es posible que el iPhone conectado no sea un modelo compatible. Compruebe los modelos compatibles con Apple CarPlay. ➤ P. 192
	Es posible que el iPhone conectado sea una versión de iOS no compatible. Actualice el iPhone a la versión más reciente.
	Para utilizar Apple CarPlay, necesita tener conectados los auriculares. Conecte los auriculares sincronizados. ➤ P. 165
	Si la comunicación de red móvil es inestable debido a las condiciones del entorno o a la intensidad de la señal, es posible que las funciones de Apple CarPlay no estén disponibles.

Síntoma	Causa/solución
<p>Apple CarPlay no está disponible.</p>	<p>Si se pierde la conexión de los auriculares sincronizados porque se agota la batería de los mismos o por un fallo de comunicación, no podrá usar Apple CarPlay hasta que se haya restaurado la conexión.</p>
	<p>La pantalla no cambiará automáticamente a Apple CarPlay, excepto si se lleva el interruptor de encendido a la posición  (Off) con Apple CarPlay activado.</p>
	<p>Es posible que algunos cables USB no sean compatibles con Apple CarPlay. Utilice un cable certificado para conectar el iPhone.</p>
	<p>No ha aceptado la opción para habilitar Apple CarPlay. Vuelva a conectar el iPhone y habilite CarPlay en la pantalla de exención de responsabilidad.  P. 195</p>
	<p>La configuración de Apple CarPlay en su iPhone puede estar deshabilitada. Desconecte su iPhone y habilite los ajustes de Apple CarPlay en su iPhone.</p>

Síntoma	Causa/solución
Conectado, pero no se puede utilizar CarPlay.	No podrá manejar Apple CarPlay en la pantalla táctil mientras el vehículo está en movimiento. Emplee los interruptores del manillar izquierdo o aparque el vehículo en un lugar seguro para usarlo.
Algunas funciones de Apple CarPlay no están disponibles.	Algunas funciones pueden estar limitadas debido al estado de la comunicación de red móvil.
La pantalla de Apple CarPlay está demasiado oscura/clara.	Si selecciona el menú [Fondo] en [Configuración], podrá seleccionar el modo Blanco o Negro en el mapa de navegación o en una aplicación como Mapas, así como ajustar el brillo de la luz de fondo con el menú [Brillo] de [Configuración] ➤ P. 84 ➤ P. 83.
El sistema de audio no funciona.	Algunos ajustes y funciones manuales se desactivan o no funcionan cuando el vehículo está en movimiento. No puede seleccionar un menú atenuado hasta que el vehículo esté parado.
Cuando se lleva el interruptor de encendido a la posición  (Off) y  (On) de manera continua.	Puesto que el sistema tarda un tiempo en reiniciarse, puede tardar en aparecer la pantalla.

Problemas del sistema de audio

Síntoma	Causa/solución
Protección frente a alta temperatura/sobrecorriente	Para proteger el sistema, algunas operaciones pueden estar limitadas temporalmente. El sistema se recupera automáticamente después de solucionar el problema.
Actualización de software	Es posible que las indicaciones de este manual no coincidan con las del sistema de audio de su vehículo después de realizar la actualización del software.

Si el problema continúa después de la inspección descrita anteriormente, lleve el vehículo al concesionario para que lo revisen.

La batería se agota

Es necesario cargar la batería.

Para cargar la batería, se necesita un cargador de batería recomendado por el fabricante de la batería de ion litio.

Póngase en contacto con su concesionario antes de cargar la batería.

Retire la batería del vehículo antes de cargarla.

AVISO

Utilice solo un cargador recomendado por el fabricante de la batería de ion litio. Usar un cargador de batería no recomendado podría causar daños permanentes en la batería.



Si la batería no se recupera tras la recarga, consulte a su concesionario.

AVISO

No realice un arranque con puente, ya que podría dañar el sistema eléctrico y la batería del vehículo.

Bombilla fundida

Todas las bombillas del vehículo son LED. Si alguno de los LED no se enciende, haga que su concesionario los revise.

Gire el interruptor de encendido a la posición  (Off) o  (Lock).

Faro

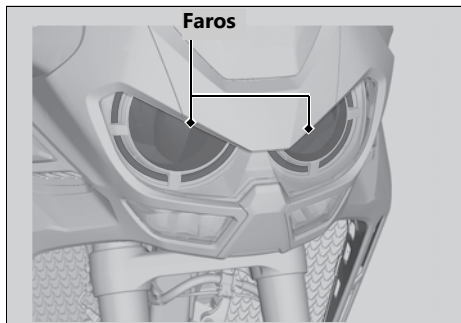

Los faros disponen de varios LED.
Si alguno de los LED no se enciende, haga que su concesionario los revise.

DRL

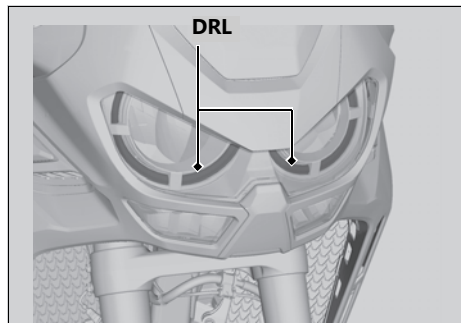

Las DRL disponen de varios LED.
Si alguno de los LED no se enciende, haga que su concesionario los revise.

Luz de curvas

CRF1100A2/A4/D2/D4

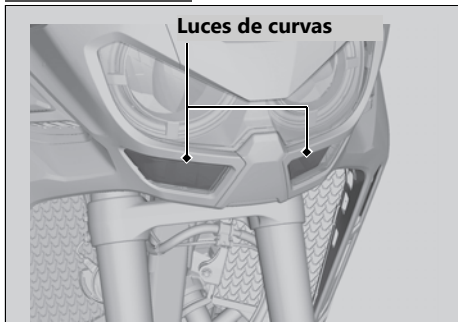

Las luces de curvas utilizan varios LED. Si alguno de los LED no se enciende, haga que su concesionario los revise.

Luz de freno/piloto trasero/luz de matrícula

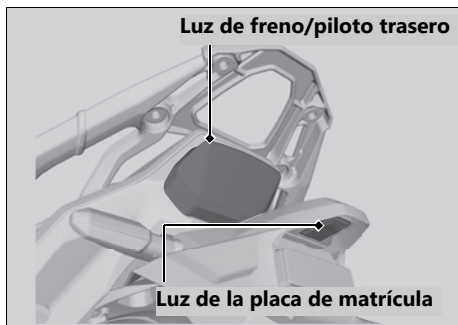

La luz de freno, el piloto trasero y la luz de la placa de matrícula usan varios LED. Si alguno de los LED no se enciende, haga que su concesionario los revise.

Intermitentes delanteros/traseros

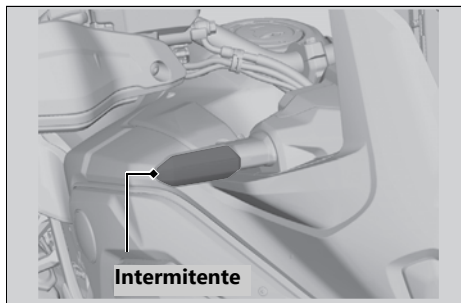

Los intermitentes delanteros y traseros utilizan varios LED.

Si alguno de los LED no se enciende, haga que su concesionario los revise.

Fusible quemado

Antes de manipular los fusibles, consulte "Inspección y sustitución de los fusibles". ► P. 241

■ Fusibles de la caja de fusibles y fusible ABS FSR

1. Extraiga el asiento delantero. ► P. 253
2. Abra las tapas de las cajas de fusibles.
3. Saque los fusibles con el extractor de fusibles suministrado en la parte inferior del asiento trasero (► P. 230); sáquelos uno a uno y verifique si hay alguno fundido. Sustituya siempre un fusible quemado por uno de repuesto de las mismas características.
4. Cierre las tapas de las cajas de fusibles.
5. Vuelva a colocar el asiento delantero.

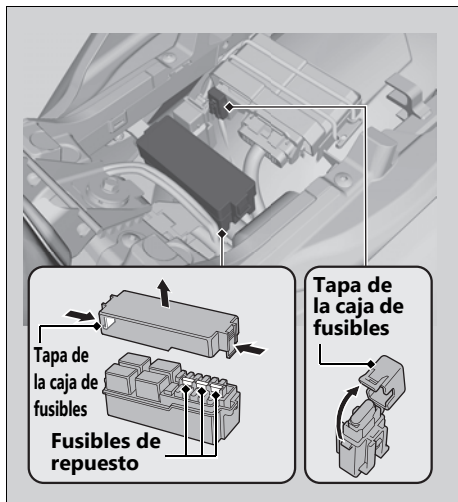

Fusible principal y fusible principal del ABS

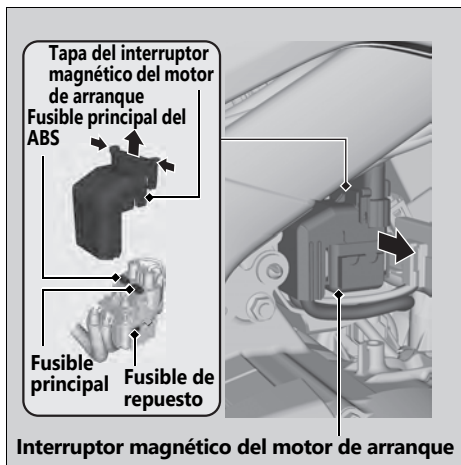

1. Extraiga la tapa de la caja de la batería. ► P. 251
2. Tire del interruptor magnético del motor de arranque.
3. Extraiga la tapa del interruptor magnético del motor de arranque.
4. Saque el fusible principal y el fusible principal del ABS con el extractor de fusibles suministrado en la parte inferior del asiento trasero (► P. 230); sáquelos uno a uno y verifique si hay alguno fundido. Sustituya siempre un fusible quemado por uno de repuesto de las mismas características.
 - En el interruptor magnético del motor de arranque se incluyen el fusible principal y el fusible principal del ABS de repuesto.
5. Vuelva a instalar las piezas en orden inverso al de extracción.

Fusible FI y fusible principal 2

CRF1100A/A2/A4

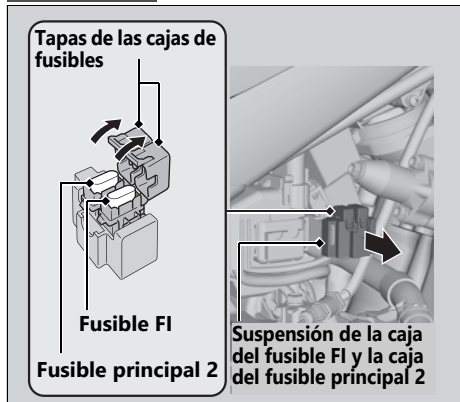

1. Extraiga la tapa de la caja de la batería. ► P. 251
2. Retire la suspensión de la caja del fusible FI y la caja del fusible principal 2.
3. Abra la tapa de la caja de fusibles.
4. Saque el fusible FI y el fusible principal 2 con el extractor de fusibles suministrado en la parte inferior del asiento trasero (► P. 230) y verifique si hay alguno fundido. Sustituya siempre un fusible quemado por uno de repuesto de las mismas características.
 - En la caja de fusibles bajo el asiento delantero se incluye el fusible de FI de repuesto.
 - En el interruptor magnético del motor de arranque se incluye un fusible principal 2 de repuesto.
5. Vuelva a instalar las piezas en orden inverso al de extracción.

Fusible FI, fusible main 2 y fusible principal de DCT

CRF1100D/D2/D4

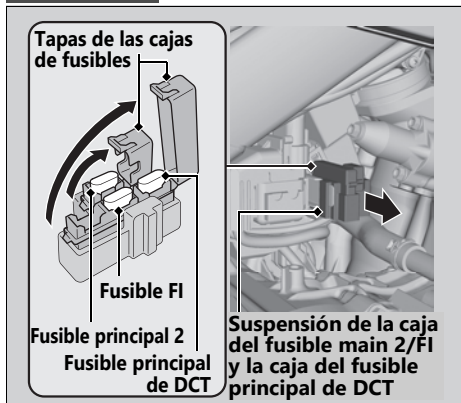

1. Extraiga la tapa de la caja de la batería. ► P. 251
2. Extraiga la suspensión de las cajas de fusibles de principal 2, FI y DTC.
3. Abra las tapas de las cajas de fusibles.
4. Saque el fusible FI, el fusible main 2 y el fusible principal de DCT con el extractor de fusibles suministrado en la parte inferior del asiento trasero (► P. 230); sáquelos uno a uno y verifique si hay alguno fundido. Sustituya siempre un fusible quemado por uno de repuesto de las mismas características.
 - En la caja de fusibles bajo el asiento delantero se incluye el fusible de FI de repuesto.
 - En el interruptor magnético del motor de arranque se incluyen un fusible main 2 y un fusible principal de DCT de repuesto.
5. Vuelva a instalar las piezas en orden inverso al de extracción.

AVISO

Si un fusible falla repetidas veces, es posible que exista un problema eléctrico. Lleve el vehículo a su concesionario para que lo inspeccionen.

Información

Llaves	P. 340
Instrumentos, controles y otras características ...	P. 341
Cuidado de su vehículo	P. 345
Almacenaje del vehículo	P. 349
Transporte del vehículo	P. 350
Usted y el medioambiente	P. 351
Números de serie	P. 352
Combustibles que contienen alcohol	P. 353
Catalizador	P. 354

Registadores de diagnóstico de servicio

Este vehículo está equipado con dispositivos de servicio que registran información sobre el rendimiento del sistema propulsor. Los datos se pueden utilizar para verificar los requisitos de las legislaciones de emisiones o para ayudar a los técnicos a diagnosticar y resolver problemas de servicio. Asimismo, se pueden combinar con datos de otras fuentes para fines de investigación, pero sigue siendo información de carácter confidencial. Honda recibe cierta información de diagnóstico y mantenimiento al arrancar el vehículo.

Llaves

Llave de encendido

Este vehículo cuenta con dos llaves de encendido y una etiqueta de llave con un número de llave y un código de barras.

La llave de contacto contiene un chip especial codificado que es reconocido por el sistema del inmovilizador (HISS) para poder arrancar el motor. Maneje con cuidado la llave para evitar dañar los componentes del sistema HISS.

- No doble las llaves ni las presione en exceso.
- Evite las exposiciones prolongadas a la luz solar directa o a altas temperaturas.
- No pula, perforo ni altere su forma.
- No la exponga a objetos con un potente campo magnético.

Si pierde todas las llaves de encendido y la etiqueta de la llave, su concesionario deberá sustituir la unidad PGM-FI/módulo de control del encendido. Para evitarlo, conserve un duplicado de la llave.

Si pierde una llave, realice de inmediato otro duplicado.

Para hacer un duplicado de la llave y registrarla con su sistema HISS, lleve la llave de repuesto, la etiqueta de llave y el vehículo a su concesionario.

► Guarde la etiqueta de llave en un lugar seguro.

Un llavero metálico puede dañar el área circundante al interruptor de encendido.



Instrumentos, controles y otras características

Interruptor de encendido

Si deja el interruptor de encendido en la posición **I** (On) con el motor detenido, se descargará la batería. No gire la llave mientras conduce.

Interruptor de parada del motor

No utilice el interruptor de parada del motor excepto en casos de emergencia. Si lo hace mientras conduce podría ocasionar una parada repentina del motor, con lo que la conducción será insegura.

Si detiene el motor con el interruptor de parada del motor, gire el interruptor a la posición **O** (Off). De lo contrario, se descargará la batería.

Cuentakilómetros total



La pantalla se bloquea en 999,999 cuando la lectura supera 999,999.

Cuentakilómetros parcial

Los cuentakilómetros parciales vuelven a 0.0 cuando la lectura supera 9,999.9.

HISS

El Sistema Honda de seguridad de encendido (HISS) inmoviliza el sistema de encendido si se utiliza una llave con una codificación incorrecta para intentar arrancar el motor. Cuando el interruptor de encendido se encuentra en la posición  (Off), el sistema del inmovilizador HISS siempre está alerta, incluso aunque el indicador del HISS no parpadee.

Si se coloca el interruptor de encendido en la posición  (On) con el interruptor de parada del motor en la posición  (Run), el indicador del HISS se enciende y se apaga tras unos segundos para indicar que es posible arrancar el motor. **El indicador del HISS no se apaga**  P. 299

El indicador del HISS comienza a parpadear cada 2 segundos durante 24 horas después de que el interruptor de encendido se coloque en la posición  (Off). Esta función se puede activar y desactivar.

 P. 80

Directiva de la UE

El sistema inmovilizador cumple con la Directiva de Equipos de Radio 2014/53/UE.



La declaración de conformidad con la Directiva de Equipos de Radio se entrega al propietario en el momento de la compra. Esta declaración de conformidad deberá guardarse en un lugar seguro. Póngase en contacto con su concesionario en caso de no recibirla o si se pierde.

Solo Sudáfrica



Solo Marruecos

AGREE PAR L'ANRT MAROC

Numéro d'agrément : MR 6164 ANRT 2011
Date d'agrément : 04/04/2011

Sistema de audio

Directiva de la UE

El sistema de audio cumple la Directiva de Equipos de Radio 2014/53/UE.



La declaración de conformidad con la Directiva de Equipos de Radio se entrega al propietario en el momento de la compra. Esta declaración de conformidad deberá guardarse en un lugar seguro. Póngase en contacto con su concesionario en caso de no recibirla o si se pierde.

Solo Sudáfrica



Bolsa para documentos

El manual del propietario, así como la documentación de la motocicleta y del seguro pueden guardarse en la bolsa de plástico para documentos situada debajo del asiento delantero. ➤ P. 229

Sistema de corte del encendido

El sensor de la IMU (unidad de medición inercial) detiene automáticamente el motor y la bomba de combustible si el vehículo sufre una caída. Para reiniciar la IMU, debe colocar el interruptor de encendido en la posición **○** (Off) y volver a colocarlo en la posición **■** (On) antes de poder volver a arrancar el motor.

Si se detecta un fallo en la IMU, el motor y la bomba de combustible no se detendrán automáticamente cuando el vehículo sufra una caída.

Sistema de embrague de deslizamiento asistido

CRF1100A/A2/A4

El sistema de embrague de deslizamiento asistido ayuda a evitar el bloqueo de la rueda trasera cuando la deceleración del vehículo produce un fuerte efecto de freno motor. También suaviza el accionamiento de la maneta del embrague.

Emplee solo aceite de motor de clasificación MA para su vehículo. El empleo de un aceite de motor que no es de la clasificación MA puede ocasionar daños en el sistema de asistencia de embrague de corredera.

Acelerador electrónico

Este modelo cuenta con un sistema de acelerador electrónico.

No ponga objetos magnéticos ni objetos susceptibles a interferencias magnéticas cerca de los interruptores del manillar derecho.

DRL, control de brillo automático y control de fondo

El sensor fotoeléctrico detecta el brillo ambiental. No dañe ni tape el sensor fotoeléctrico. De lo contrario, la DRL, el control de brillo automático y el control de fondo no funcionarán correctamente.

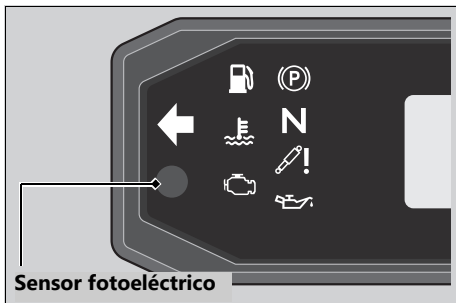

Cuidado de su vehículo

Una limpieza y pulido frecuente resultan importantes para garantizar la vida útil de su Honda. Un vehículo limpio hace más fácil detectar posibles problemas. En particular, el agua de mar y la sal utilizada para evitar la acumulación de hielo en las carreteras favorecen la formación de corrosión. Lave siempre el vehículo a fondo después de circular por carreteras de costa o tratadas.

Lavado

Espere a que se enfríen el motor, el silenciador, los frenos y las otras partes calientes antes del lavado.

1. Enjuague bien el vehículo con una manguera de jardín de baja presión para eliminar la suciedad suelta.
2. Si fuera necesario, utilice una esponja o paño suave con limpiador para eliminar la suciedad de la carretera.
 - ▶ Limpie el parabrisas, la lente del faro, los paneles y otros elementos de plástico con cuidado de no arañarlos. Evite la aplicación directa del agua sobre el filtro de aire, el silenciador y los elementos eléctricos.
3. Enjuague el vehículo con abundante agua y séquelo con un paño limpio y suave.

4. Una vez que el vehículo se seque, lubrique las piezas móviles.
 - ▶ Asegúrese de que no se derrame lubricante sobre los frenos ni los neumáticos. Los discos, pastillas, tambor o zapatas de freno contaminados con aceite sufren una enorme reducción de su capacidad de frenado y pueden provocar un accidente.
5. Lubrique la cadena de transmisión inmediatamente después de lavar y secar el vehículo.
6. Aplique una capa de cera para evitar la corrosión.
 - ▶ Evite los productos que contengan detergentes agresivos o disolventes químicos. Estos productos pueden dañar las piezas metálicas, así como la pintura y los plásticos de su vehículo. Evite que la cera entre en contacto con los neumáticos y los frenos.
 - ▶ Si el vehículo tiene piezas con pintura mate, no aplique cera a estas superficies.

Precauciones durante el lavado

Siga estas indicaciones durante el lavado:

- No utilice máquinas de lavado a alta presión:
 - ▶ Los limpiadores de agua a alta presión pueden dañar las piezas móviles y las eléctricas, haciéndolas inservibles.
 - ▶ Si hay agua en la admisión de aire, podría introducirse en el cuerpo del acelerador y/o entrar en el filtro de aire.
- No dirija el chorro de agua directamente al silenciador:
 - ▶ La presencia de agua en el silenciador puede impedir el arranque y provocar la oxidación del propio silenciador.
- Seque los frenos:
 - ▶ El agua afecta negativamente a la efectividad de frenado. Tras el lavado, accione los frenos intermitentemente a baja velocidad para ayudar a secarlos.
- No dirija el chorro de agua hacia la zona de debajo del asiento:
 - ▶ Si entrase agua en el compartimento de debajo del asiento, podría dañar los documentos y otras pertenencias.

- No dirija el chorro de agua hacia el filtro de aire:
 - ▶ La presencia de agua en el filtro de aire puede impedir que arranque el motor.
- No dirija el chorro de agua cerca del faro:
 - ▶ La lente interior del faro puede empañarse temporalmente después del lavado o al conducir en condiciones de lluvia. Esto no afecta al funcionamiento del faro.
No obstante, si observa una gran cantidad de agua o hielo acumulado dentro de la lente o las lentes, lleve el vehículo a un concesionario para que lo revisen.
- No utilice ceras ni compuestos para abrillantar en la superficie pintada de acabado mate:
 - ▶ Utilice un paño suave o una esponja, abundante agua y un detergente suave para limpiar las superficies pintadas de acabado mate. Séquelas con un paño suave y limpio.

Componentes de aluminio

El aluminio se corroe cuando entra en contacto con suciedad, barro o sal para carreteras. Limpie las piezas de aluminio con regularidad y siga estas indicaciones para evitar arañazos:

- No utilice cepillos duros, lana de acero ni limpiadores que contengan componentes abrasivos.
- Evite subirse o rozarse contra los bordillos.

Paneles

Siga estas indicaciones para evitar arañazos y manchas:

- Lave con cuidado utilizando una esponja suave y abundante agua.
- Para eliminar las manchas persistentes, utilice detergente diluido y enjuague con abundante agua.
- Evite que los instrumentos, los paneles o el faro entren en contacto con gasolina, líquido de frenos o detergente.

Parabrisas

Limpie el parabrisas con un paño suave o una esponja y abundante agua. (No emplee detergentes ni ningún tipo de limpiadores químicos en la cúpula). Séquela con un paño suave y limpio.

AVISO

Para evitar arañazos y otros posibles daños, emplee solamente agua y un paño suave o una esponja para limpiar el parabrisas.

Si el parabrisas está muy sucio, emplee un detergente neutro diluido en abundante agua y una esponja. Asegúrese de aclarar por completo todo el detergente. (Los residuos de detergente pueden causar grietas en el parabrisas).

Reemplace el parabrisas si no se pueden eliminar los arañazos y obstruyen la visión.

Evite que el electrolito de la batería, el líquido de frenos u otros disolventes químicos entren en contacto con el parabrisas y con la guarnición del parabrisas. Dañarían el plástico.

tubo de escape y silenciador

El tubo de escape y el silencioso son de acero inoxidable, pero pueden mancharse de barro o polvo.

Para quitar el barro o el polvo, utilice una esponja humedecida y luego enjuague bien con agua limpia. Seque con gamuzas o un paño suave.

En caso necesario, quite las manchas ocasionadas por el calor empleando un pulimento fino de venta en los establecimientos del sector. A continuación, enjuague del mismo modo que para quitar el barro o el polvo.

Si el tubo de escape y el silenciador están pintados, no utilice un compuesto de limpieza para cocinas abrasivo de uso comercial. Utilice un detergente neutro para limpiar la superficie pintada del tubo de escape y el silenciador. Si no está seguro de si el tubo de escape y el silenciador están pintados, póngase en contacto con su concesionario.

AVISO

Aunque el escape está fabricado con acero inoxidable, puede oxidarse. Elimine todas las marcas y manchas tan pronto como se detecten.

Almacenaje del vehículo

Si no guarda el vehículo bajo techo, debería considerar el uso de una funda que cubra por completo.

Si no va a conducir la motocicleta durante un periodo prolongado de tiempo, siga estas indicaciones:

- Lave el vehículo y encere todas las superficies pintadas (excepto las superficies con acabado mate). Aplique aceite antioxidante en las piezas cromadas.
- Lubrique la cadena de transmisión. ➤ P. 243
- Sitúe el vehículo sobre un caballete de mantenimiento y coloque una calza de forma que ambos neumáticos queden separados del suelo.
- Después de llover, desmonte el carenado y deje que se seque el vehículo.

Transporte del vehículo

- Retire la batería (➤ P. 250) para evitar que se descargue. Cargue totalmente la batería y, a continuación, colóquela en una zona a la sombra y bien ventilada.
 - ▶ Si deja la batería en la motocicleta, desconecte el terminal negativo ⊖ para evitar que se descargue.

Antes de sacar el vehículo de su lugar de almacenamiento, inspeccione todos los elementos de mantenimiento incluidos en el calendario de mantenimiento.

Transporte del vehículo

Si necesita transportar el vehículo, debería hacerlo en un remolque para motocicletas, o en un camión o remolque de plataforma que disponga de rampa de carga o plataforma de elevación, además de cintas de sujeción adecuadas. Jamás intente remolcar el vehículo con una o ambas ruedas en el suelo.

AVISO

Remolcar el vehículo puede provocar graves daños a la transmisión.

Usted y el medioambiente

Ser el propietario y conducir un vehículo puede ser una experiencia espléndida, pero debe contribuir a proteger la naturaleza.

Elija limpiadores adecuados

Emplee detergentes biodegradables cuando lave el vehículo. Evite los limpiadores de aerosol que contengan clorofluorocarbonos (CFC) que pueden causar daños en la capa de ozono protectora de la atmósfera.

Recicle los residuos

Ponga el aceite y el resto de residuos tóxicos en recipientes homologados y llévelos a un centro de reciclaje. Llame a su ayuntamiento o al servicio de medioambiente para que le digan dónde está el centro de reciclaje de su localidad y para saber cómo eliminar los residuos que no pueden reciclarse. No deje el aceite de motor usado en la basura doméstica, ni lo vierta por las cañerías ni en la tierra. El aceite, la gasolina, el refrigerante y los disolventes de limpieza usados contienen sustancias venenosas que pueden causar daños a los trabajadores del servicio de recogida de residuos urbanos y contaminar el agua que bebemos, los lagos, los ríos y el mar.

Números de serie

Los números de serie del bastidor y del motor identifican de forma exclusiva su vehículo y son necesarios para registrarlo. También puede necesitarlos para realizar pedidos de piezas de recambio.

Debería anotar estos números y conservarlos en un lugar seguro.

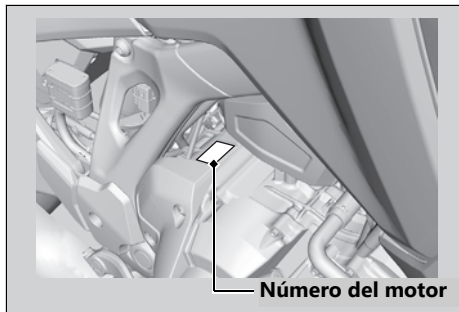
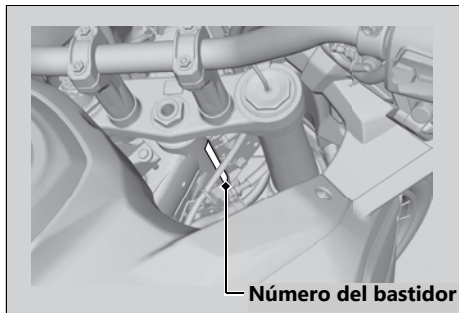

Combustibles que contienen alcohol

En algunos países están disponibles algunos combustibles convencionales mezclados con alcohol que ayudan a reducir las emisiones y cumplir con las normativas medioambientales. Si tiene pensado utilizar combustible mezclado, compruebe que sea sin plomo y que cumple los requisitos de octanaje mínimos.

Las siguientes mezclas de combustible pueden usarse en este vehículo:

- Etanol (alcohol etílico) hasta el 10 % por volumen.
 - ▶ La gasolina que contiene etanol puede comercializarse bajo el nombre de gasohol.

El uso de gasolina con un contenido superior al 10 % de etanol puede:

- Dañar la pintura del depósito de combustible.
- Dañar los tubos de goma de la tubería del combustible.
- Provocar corrosión en el depósito de combustible.
- Causar una marcha deficiente.

AVISO

El uso de combustibles mezclados que contienen porcentajes superiores a los homologados puede dañar los elementos metálicos, de goma y plásticos del sistema de combustible.

Si advierte algún síntoma de funcionamiento no deseado o problemas de rendimiento, pruebe a usar una marca diferente de combustible.

Catalizador

Este vehículo dispone de dos catalizadores de tres vías. Cada catalizador contiene metales preciosos que sirven como catalizadores en las reacciones químicas a altas temperaturas que convierten los hidrocarburos (HC), el monóxido de carbono (CO) y los óxidos de nitrógeno (NOx) de los gases de escape en compuestos seguros.

Un catalizador defectuoso emite una mayor contaminación y puede afectar negativamente al rendimiento del motor. La unidad de repuesto debe ser una pieza original de Honda o su equivalente.

Siga estos consejos para proteger los catalizadores de su vehículo.

- Utilice siempre gasolina sin plomo. La gasolina con plomo dañará el catalizador.
- Mantenga el motor en buen estado de funcionamiento.
- Si observa que el motor de su vehículo produce fallos de encendido, petardea, se cala o no funciona correctamente, deténgase, detenga el motor y llévelo a que lo revisen.

Información legal sobre Apple CarPlay

DECLARACIÓN DE RESPONSABILIDAD/ LICENCIA DEL MANUAL DEL PROPIETARIO

EL USO DE APPLE CARPLAY ESTÁ SUJETO A LA ACEPTACIÓN DE LOS TÉRMINOS DE USO DE CARPLAY, QUE SE INCLUYEN COMO PARTE DE LOS TÉRMINOS DE USO DE iOS DE APPLE. EN RESUMEN, LOS TÉRMINOS DE USO DE CARPLAY EXIMEN A APPLE Y A SUS PROVEEDORES DE SERVICIOS DE TODA RESPONSABILIDAD EN CASO DE QUE LOS SERVICIOS NO FUNCIONEN CORRECTAMENTE O ESTÉN DESCATALOGADOS; LIMITAN ESTRICTAMENTE OTRAS RESPONSABILIDADES DE APPLE Y SUS PROVEEDORES DE SERVICIOS; DESCRIBEN EL TIPO DE INFORMACIÓN DE USUARIO (INCLUIDOS, POR EJEMPLO, LA UBICACIÓN, LA VELOCIDAD Y EL ESTADO DEL VEHÍCULO) QUE APPLE Y SUS PROVEEDORES DE SERVICIOS RECOPILAN Y ALMACENAN; Y DIVULGAN ALGUNOS POSIBLES RIESGOS ASOCIADOS AL USO DE CARPLAY, INCLUIDA LA POTENCIAL DISTRACCIÓN DEL CONDUCTOR.

CONSULTE LA POLÍTICA DE PRIVACIDAD DE APPLE PARA OBTENER MÁS INFORMACIÓN SOBRE EL USO Y LA GESTIÓN POR PARTE DE APPLE DE LOS DATOS CARGADOS POR CARPLAY.

EXENCIÓN DE RESPONSABILIDAD SOBRE LAS GARANTÍAS; LIMITACIÓN DE LA RESPONSABILIDAD

USTED RECONOCE Y ACEPTA EXPRESAMENTE QUE USA APPLE CARPLAY ("LAS APLICACIONES") BAJO SU CUENTA Y RIESGO; QUE TODO EL RIESGO RESPECTO A LA CALIDAD, EL RENDIMIENTO, LA PRECISIÓN Y EL ESFUERZO SATISFACTORIOS RECAE SOBRE USTED HASTA EL GRADO MÁXIMO QUE PERMITA LA LEY; Y QUE LAS APLICACIONES Y LA INFORMACIÓN EN LAS APLICACIONES SE PROPORCIONA "TAL CUAL" Y "COMO ESTÁ DISPONIBLE", CON TODOS LOS FALLOS Y SIN GARANTÍA DE NINGÚN TIPO; Y EN CONSECUENCIA HONDA SE EXIME DE CUALQUIER RESPONSABILIDAD SOBRE LAS GARANTÍAS Y CONDICIONES CON RESPECTO A LAS APLICACIONES Y LA INFORMACIÓN EN LAS APLICACIONES, YA SEA EXPRESA, IMPLÍCITA O LEGAL, INCLUIDAS, ENTRE OTRAS, LAS GARANTÍAS Y/O CONDICIONES IMPLÍCITAS DE COMERCIABILIDAD, CALIDAD SATISFACTORIA, IDONEIDAD PARA UN FIN DETERMINADO, PRECISIÓN, USO SILENCIOSO Y NO INFRACCIÓN DE DERECHOS DE TERCEROS. NINGÚN ASESORAMIENTO NI INFORMACIÓN VERBAL O POR ESCRITO DE HONDA O DE CUALQUIER

REPRESENTANTE AUTORIZADO SUPONEN UNA GARANTÍA. COMO EJEMPLO, ENTRE OTROS, HONDA SE EXIME DE CUALQUIER RESPONSABILIDAD SOBRE LA GARANTÍA CON RESPECTO A LA PRECISIÓN DE LOS DATOS PROPORCIONADOS POR LAS APLICACIONES, COMO LA PRECISIÓN DE LAS DIRECCIONES, EL TIEMPO DE VIAJE ESTIMADO, LOS LÍMITES DE VELOCIDAD, LAS CONDICIONES DE LA CARRETERA, LAS NOTICIAS, EL TIEMPO, EL TRÁFICO O CUALQUIER OTRO CONTENIDO PROPORCIONADO POR APPLE, SUS AFILIADOS O TERCEROS PROVEEDORES; HONDA NO OFRECE NINGUNA GARANTÍA FRENTE A LA PÉRDIDA DE DATOS DE LA APLICACIÓN, QUE PUEDEN PERDERSE EN CUALQUIER MOMENTO; HONDA NO GARANTIZA QUE LAS APLICACIONES NI NINGUNO DE LOS SERVICIOS OFRECIDOS A TRAVÉS DE ELAS SE PROPORCIONEN EN TODO MOMENTO, NI QUE TODOS O ALGUNOS DE LOS SERVICIOS ESTÉN DISPONIBLES EN UN MOMENTO O UBICACIÓN DETERMINADOS.

POR EJEMPLO, LOS SERVICIOS PUEDEN SUSPENDERSE O INTERRUPIRSE SIN PREVIO AVISO POR MOTIVOS DE REPARACIÓN, MANTENIMIENTO, PARCHES DE SEGURIDAD, ACTUALIZACIONES, ETC.; LOS SERVICIOS PUEDEN DEJAR DE ESTAR DISPONIBLES EN UNA ZONA O UBICACIÓN, ETC. ADEMÁS, USTED COMPRENDE QUE LOS CAMBIOS EN LA TECNOLOGÍA DE TERCEROS O EN LAS NORMATIVAS GUBERNAMENTALES PUEDEN HACER QUE LOS SERVICIOS Y/O APLICACIONES QUEDEN OBSOLETOS Y/O INSERVIBLES.

EN LA MEDIDA EN QUE NO LO PROHÍBA LA LEY, EN NINGÚN CASO HONDA O SUS FILIALES SERÁN RESPONSABLES DE DAÑOS PERSONALES NI DE CUALQUIER DAÑO ACCIDENTAL, ESPECIAL, INDIRECTO O CONSECUENTE, INCLUIDOS, ENTRE OTROS, DAÑOS POR PÉRDIDA DE BENEFICIOS, CORRUPCIÓN O PÉRDIDA DE DATOS, FALLOS AL TRANSMITIR O RECIBIR CUALQUIER DATO, INTERRUPCIÓN DEL NEGOCIO O CUALQUIER OTRO DAÑO O PÉRDIDA COMERCIAL QUE SURJA COMO CONSECUENCIA DE, O ESTÉ RELACIONADO CON, LAS APLICACIONES O SU USO O INCAPACIDAD DE USO DE LAS APLICACIONES O DE LA INFORMACIÓN EN LAS APLICACIONES, SEA CUAL SEA SU CAUSA,

INDEPENDIEMENTE DEL PRINCIPIO DE RESPONSABILIDAD (YA SEA EN VIRTUD DE UN CONTRATO, ACUERDO EXTRA CONTRACTUAL O DE OTRO TIPO) E INCLUSO SI HONDA CONOCIERA LA POSIBILIDAD DE DICHOS DAÑOS. ALGUNAS REGIONES Y JURISDICCIONES NO PERMITEN LA EXCLUSIÓN O LIMITACIÓN DE LA RESPONSABILIDAD POR DAÑOS, POR LO QUE ESTAS LIMITACIONES Y EXCLUSIONES PUEDEN NO SER APLICABLES PARA USTED. LAS LIMITACIONES ANTERIORES SERÁN APLICABLES INCLUSO AUNQUE EL RECURSO EXPRESADO ANTERIORMENTE NO CUMPLA SU FIN ESPECÍFICO.

Actualizaciones del software

Actualizaciones

Honda amplía de manera constante el alcance del software del sistema. El software está actualizado para poder usarlo en las últimas versiones.

Para obtener más información sobre las actualizaciones de software, consulte a su concesionario.

Especificaciones

■ Componentes principales

Longitud total	2330 mm
Anchura total	960 mm
Altura total	CRF1100A/D
	1395 mm
Distancia entre ejes	CRF1100A2/A4/D2/D4
	1560 mm
Distancia entre ejes	1575 mm
Distancia mínima libre hasta el suelo	250 mm
Ángulo de dirección	27° 30'
Rodadura	113 mm
Peso neto	CRF1100A 226 kg
	CRF1100D 236 kg
	CRF1100A2 238 kg
	CRF1100D2 248 kg
	CRF1100A4 240 kg
	CRF1100D4 250 kg

Capacidad de peso máximo *1	CRF1100A/D
	220 kg
	CRF1100A2/A4/D2/D4
	218 kg
Peso de equipaje máximo *2	29 kg
	CRF1100A2/A4/D2/D4
	Transportín trasero 10 kg
Capacidad de pasajeros	Piloto y 1 pasajero
Radio de giro mínimo	2,6 m
Cilindrada	1084 cm ³
Diámetro x carrera	92,0 x 81,5 mm
Relación de compresión	10,1:1
Combustible	Gasolina sin plomo
	Recomendación: RON 91 o superior
Combustibles que contienen alcohol	ETANOL hasta el 10 % por volumen
Capacidad del depósito	CRF1100A/D
	18,8 l
	CRF1100A2/A4/D2/D4
	24,8 l

*1 Incluidos el piloto, el pasajero, todo el equipaje y los accesorios

*2 Incluye el peso del equipaje y de los accesorios añadidos

Especificaciones

Batería	HY110
	12 V-6 Ah (20 h)
	CRF1100A/A2/A4
	1. ^a 2,866
	2. ^a 1,888
	3. ^a 1,480
	4. ^a 1,230
Relación de velocidades	5. ^a 1,064
	6. ^a 0,972
	CRF1100D/D2/D4
	1. ^a 2,562
	2. ^a 1,761
	3. ^a 1,375
	4. ^a 1,133
Relaciones de transmisión (primaria / final)	5. ^a 0,972
	6. ^a 0,882
	CRF1100A/A2/A4 1,717/2,625
	CRF1100D/D2/D4 1,863/2,625

■ Datos de servicio

Tamaño de los neumáticos	Delantero	CRF1100A/D
		90/90-21M/C 54H
		M+S
	Trasero	90/90-21M/C 54S
		CRF1100A2/A4/D2/D4
		90/90-21M/C 54H
		M+S
		90/90-21M/C 54T
		150/70R18M/C 70H
		M+S
		150/70B18M/C 70Q

Tipo de neumático	Delantero	CRF1100A/D
		Capas sesgadas, con cámara
		M+S
	Trasero	Capas sesgadas, con cámara
		CRF1100A2/A4/D2/D4
		Capas sesgadas, sin cámara
Tipo de neumático	Delantero	CRF1100A/D
		Radial, con cámara
		M+S
	Trasero	Capas sesgadas, con cámara
		CRF1100A2/A4/D2/D4
		Radial, sin cámara
Tipo de neumático	Trasero	M+S
		Capas sesgadas, sin cámara

Neumáticos recomendados	Delantero	CRF1100A/D
		BRIDGESTONE BATTLAX
		ADVENTURECROSS TOURER AX41TF G
		METZELER KAROO STREET
		M+S
	Trasero	Continental TKC80 Twinduro
		CRF1100A2/A4/D2/D4
		BRIDGESTONE BATTLAX
		ADVENTURECROSS TOURER AX41TF L
		METZELER KAROO STREET
Trasero	M+S	
	Continental TKC80 Twinduro	

Neumáticos recomendados	Trasero	CRF1100A/D BRIDGESTONE BATTLEAX ADVENTURECROSS TOURER AX41TR G
		METZELER KAROO STREET
		M+S Continental TKC80 Twinduro
		CRF1100A2/A4/D2/D4 BRIDGESTONE BATTLEAX ADVENTURECROSS TOURER AX41TR L
		METZELER KAROO STREET
		M+S Continental TKC80 Twinduro

Categoría de uso de neumáticos*1	Normal	Permitido
	Especial	No permitido
Ciclomotor	Nieve*2 (M+S en la marca del perfil del neumático)	Permitido
	Ciclomotor	No permitido
Presión de los neumáticos (Solo piloto)	Delantero	225 kPa (2,25 kgf/cm ²)
	Trasero	250 kPa (2,50 kgf/cm ²)
Presión de los neumáticos (Piloto y pasajero)	Delantero	225 kPa (2,25 kgf/cm ²)
	Trasero	280 kPa (2,80 kgf/cm ²)
Profundidad mínima del dibujo		1,5 mm
	Delantero	M+S 3,0 mm
		2,0 mm
	Trasero	M+S 3,0 mm

*1 Categorizado por la regulación de UNECE n.º 75

*2 La nieve no se limita solo a dicho concepto, sino que incluye DP (polivalente), M+S, MS, M&S (barro y nieve)

Bujías	(Estándar) SILMAR8A9S (NGK)	
Separación de electrodos de la bujía	(no ajustable) 0,8-0,9 mm	
Régimen de ralentí	1250 ± 100 rpm	
Aceite de motor recomendado	Aceite para motocicletas Honda de 4 tiempos, clasificación de servicio API SG o superior, excepto los aceites marcados con "Energy Conserving" o "Resource Conserving", SAE 10W-30, norma JASO T 903 MA	
Capacidad de aceite de motor	CRF1100A/A2/A4	
	Después del drenaje	3,9 l
	Después del drenaje y con cambio del filtro de aceite	4,0 l
	Después del desmontaje	4,8 l
	CRF1100D/D2/D4	
	Después del drenaje	4,0 l
Después del drenaje y con cambio del filtro de aceite	4,2 l	
Después del drenaje y con cambio del filtro de aceite de motor y de embrague	4,2 l	
Después del desmontaje	5,2 l	

Líquido de frenos recomendado	Líquido de frenos DOT 4 Honda	
Capacidad del sistema de refrigeración	1,8 l	
Refrigerante recomendado	Refrigerante Pro Honda HP	
Lubricante recomendado para la cadena de transmisión	Lubricante para cadenas de transmisión específicamente diseñado para cadenas con juntas tóricas. Si no es posible, utilice aceite de engranajes SAE 80 o 90.	
Holgura de la cadena de transmisión	35-45 mm	
Cadena de transmisión estándar	DID 525HV3	
	N.º de eslabones	124
Tamaño estándar de los piñones	Piñón impulsor	16T
	Corona	42T

Especificaciones

■ Bombillas

Faro	LED
DRL	LED
Luz de curvas	LED
Luz de freno/piloto trasero	LED
Intermitentes delanteros	LED
Intermitente trasero	LED
Luz de la placa de matrícula	LED

■ Fusibles

Fusible principal	30 A
Otros fusibles	30 A, 20 A, 15 A, 10 A

■ Especificaciones de par

Tornillo A del cubrecárter	26 Nm (2,7 kgf-m)
Tornillo B del cubrecárter CRF1100A2/A4/D2/D4	12 Nm (1,2 kgf-m)
Filtro de aceite	26 Nm (2,7 kgf-m)
Tornillo de vaciado de aceite de motor	30 Nm (3,1 kgf-m)
Perno de la cubierta del filtro de aceite del embrague CRF1100D/D2/D4	12 Nm (1,2 kgf-m)
Tuerca del eje de la rueda trasera	100 N-m (10,2 kgf-m)
Contratuerca de ajuste de la cadena de transmisión	27 Nm (2,8 kgf-m)
Tuerca del eje de la rueda delantera	65 N-m (6,6 kgf-m)
Tornillo de presión del eje de la rueda delantera	22 Nm (2,2 kgf-m)
Tornillo de montaje de la pinza de freno de la rueda delantera	45 Nm (4,6 kgf-m)

- A**
- ABS (sistema antibloqueo de frenos) 14
 - Accesorios17
 - Accidente..... 5
 - Aceite
 - Motor.....241, 260
 - Acelerador 282
 - Actualizaciones del software 358
 - Almacenaje del vehículo 349
 - Almacenamiento
 - Cinta de sujeción del casco 229
 - Destornillador recto/Phillips..... 230
 - Equipo 228
 - Extractor de fusibles..... 230
 - Juego de herramientas 230
 - Llave hexagonal 230
 - Mango de destornillador 230
 - Manual del propietario 229
 - Portabultos trasero 231
 - Portacascos 228
 - Apple CarPlay 192
 - Arranque del motor 206
 - Audio *Bluetooth*® 158
- B**
- Batería250
 - Bloqueo de la dirección 121
 - Bombilla
 - DRL 332
 - Faro 332
 - Intermitente delantero 334
 - Intermitentes traseros 334
 - Luz de curvas 333
 - Luz de freno 333
 - Luz de la placa de matrícula 333
 - Piloto trasero 333
 - Botón de arranque 117, 206, 207
 - Botón del claxon 118
- C**
- Caballete lateral 272
 - Cadena de transmisión 243, 273
 - Calefactor del puño 130
 - Cambio de marchas 208
 - Catalizador 354
 - Combustible
 - Capacidad del depósito 224

Indicador.....	29, 32, 37
Recomendado.....	224
Restante.....	29, 32, 37
Combustibles que contienen alcohol	353
Consejos sobre la carga	19
Control de cruceo	215
Control de fondo automático	345
Control del levantamiento de la rueda delantera al acelerar	138
Control del par	16, 133
Cuentakilómetros parcial	342
Cuentarrevoluciones	29, 33, 37
D	
Deslizadera de la cadena de transmisión	276
Desmontaje	
Asiento delantero.....	253
Asiento trasero.....	255
Batería.....	250
Caja de herramientas.....	259
Clip.....	252
Cubrecárter.....	257
Tapa de la caja de la batería.....	251

Directrices de seguridad	3
DRL	345
DRL (luz de conducción diurna)	222

E

Enchufe eléctrico para accesorios	225
--	-----

Equipamiento

Cinta de sujeción del casco.....	229
Destornillador recto/Phillips.....	230
Extractor de fusibles.....	230
Llave hexagonal.....	230
Mango de destornillador.....	230
Portabultos trasero.....	231

Equipo

Bolsa para documentos.....	229
Juego de herramientas.....	230
Portacascos.....	228

Equipo de protección	12
-----------------------------------	----

Especificaciones	359
-------------------------------	-----

Estacionamiento	15
------------------------------	----

Etiqueta de color	238
--------------------------------	-----

Etiquetas	7
------------------------	---

F		
Filtro de aceite del embrague	264	
Filtro de aire.....	248	
Frenado	13	
Freno de estacionamiento.....	129	
Frenos		
Ajuste de la maneta.....	285	
Desgaste de las pastillas.....	269	
Estacionamiento	129	
Líquido	242, 268, 360	
Función de ABS en la rueda trasera	122	
Fusibles.....	240, 335	
G		
Gasohol	353	
Gasolina.....	224	
I		
Indicador de alta temperatura del refrigerante.....	110	
Indicador de control del par	111, 304	
Indicador de la DRL.....	111	
Indicador de la suspensión.....	114	
Indicador de posición de marcha engranada.....	25, 31	
Indicador de presión baja del aceite	114, 301	
Indicador de punto muerto	112	
Indicador de temperatura del aire	66	
Indicador de temperatura del refrigerante	29	
Indicador del ABS (sistema antibloqueo de frenos).....	113, 303	
Indicador del AT.....	24	
Indicador del freno de estacionamiento	112	
Indicador del HISS.....	114, 299	
Indicador G	30	
Indicador OFF de control del par.....	111	
Indicador OFF del ABS (Sistema de frenos antibloqueo) trasero.....	113	
Indicador principal del control de cruceo	113	
Indicador S.....	25	
Indicadores	110	
Indicadores de los intermitentes	110, 111	
Información legal sobre Apple CarPlay	355	
Instrumentos.....	24	

Instrumentos, controles y otras características.....	341	Interruptor de control de la luz de adelantamiento.....	119
Interruptor		Interruptor de encendido.....	116, 206, 207, 341
Interruptor AT/MT.....	117	Interruptor de la luz de freno.....	271
Interruptor de avance.....	120	Interruptor G	126
Interruptor de control de voz.....	119	Interruptor N-D	117
Interruptor de favorito.....	118	Interruptores	116
Interruptor de intensidad del faro.....	119		
Interruptor de intermitentes.....	118	L	
Interruptor de las luces de emergencia.....	118	Lavado del vehículo.....	346
Interruptor de página.....	119	Límite de peso.....	19, 359
Interruptor de retroceso.....	120	Límite de peso máximo.....	19
Interruptor de selección hacia abajo.....	120	Límites de carga.....	19
Interruptor de selección hacia arriba.....	120	Llamadas manos libres.....	181
Interruptor de selección hacia la izquierda/ derecha.....	120	Llave de encendido.....	340
Interruptor ENT.....	120	Luz de curvas.....	223
Interruptor para volver.....	120		
Interruptor principal del control de cruceo.....	117	M	
Palanca de función.....	119	Maneta de freno.....	285
Selector de cambios ascendentes (+).....	119	Maneta del freno de estacionamiento.....	129
Selector de cambios descendentes (-).....	118	Mantenimiento	
		Fundamentos.....	237
		Importancia.....	233

Programa.....	234
Seguridad	233
Medioambiente	351
Modificaciones	17
MODO AT	24, 25, 31, 209, 211, 212, 213
Modo D	209, 211, 212
Modo de conducción	142, 144
MODO MT	25, 31, 209, 211, 212, 214
Modo S	25, 31, 209, 211, 212, 213
Motor	
Aceite.....	241
Arranque.....	206
Filtro de aceite.....	262
Interruptor de parada	117, 206, 207, 341
No arranca	299
Número.....	352
Parada	341
Sobrecalentamiento.....	300
Motor ahogado	206
N	
Neumáticos	
Pinchazo	308

Presión de aire.....	245
Sustitución.....	245, 308
Número del bastidor	352
Números de serie	352

O

Odómetro	24, 342
-----------------------	---------

P

Pantalla de información múltiple	26
Parada del motor	341
Pictogramas	7
Portacascos	228
Precauciones de conducción	13
Precauciones de seguridad	12
Problema eléctrico	331

R

Recomendación	
Aceite	241
Combustible	224
Recomendaciones	
Refrigerante.....	244

Recomendado	
Aceite del motor.....	241, 260
Refrigerante.....	266
Registradores de diagnóstico	
de servicio.....	340
Reglaje de los faros.....	284
Repotaje.....	224
Respiradero del cárter.....	283
Ruedas	
Extracción de la rueda delantera.....	310
Extracción de la rueda trasera.....	314
Llantas y radios.....	277
S	
Seguridad en campo traviesa.....	18
Señal de frenada de emergencia.....	220
Sistema de corte del encendido	
IMU (unidad de medición inercial).....	344
Sistema de corte del encendido	
del caballete lateral.....	272
Sistema de desconexión del encendido	
Caballete lateral.....	272
Sobrecalentamiento.....	300
Solución de problemas.....	298
Suspensión delantera.....	286
Suspensión trasera.....	290
T	
Tapa de la caja de la batería.....	251
Testigo CRUISE SET.....	113
Testigo de avería (MIL) de la PGM-FI (inyección programada de combustible).....	110, 302
Testigo de caballete lateral.....	66
Testigo de luz de carretera.....	111
Toma USB.....	226
Transporte del vehículo.....	350
U	
Ubicación de los componentes.....	20
V	
Velocímetro.....	24, 28, 33

HONDA
The Power of Dreams

35MKS601
00X35-MKS-6010



00X35-MKS-6010

西 © 5000.2020.09.L
PRINTED IN JAPAN